

Prólogo

Bienvenida a seleccionar los vehículos de BYD. Para ayudarle a usar y mantener los vehículos de BYD correctamente, lea todo el contenido de este manual detenidamente antes del uso y guárdelo bien después de leerlo.

Descripción especial: BYD Auto Co., Ltd. le recomienda elegir las piezas de repuesto genuinas, y utilizar, mantener y reparar los vehículos de forma correcta según los requisitos del presente manual. El reemplazo o la remodelación del vehículo con las piezas de repuesto no genuinas afectará el rendimiento de todo el vehículo, en particular, su seguridad y durabilidad, el daño y los problemas de rendimiento del vehículo consecuentes no estarán incluidos en el alcance de garantía. Además, la remodelación del vehículo también puede infringir las leyes y reglamentos nacionales y las disposiciones del gobierno local.

Gracias por utilizar los vehículos de BYD, bienvenido a proponer sus comentarios y sugerencias valiosos. Para prestarle los servicios de una manera mejor, asegúrese de proporcionar su modo de contacto preciso, en caso de cambio, póngase en contacto oportunamente con la tienda de servicios autorizada de BYD para actualizarlo en el sistema, mientras tanto, usted debe prestar la atención en las leyes, los reglamentos nacionales y las políticas locales y solicite una placa de matrícula para el vehículo lo antes posible, de lo contrario, puede existir riesgo de imposibilidad de solitud de placa de matrícula.

En el presente manual, en los lugares con "Consejos", "Atención" y "Advertencia", se debe seguir los contenidos de forma detenida para evitar la posibilidad de lesión o daño. Los métodos de expresión y uso de los diferentes consejos se muestran a continuación.

 Consejos
Deben ser cumplidos para facilitar inspección y mantenimiento.

 Atención
Deben ser cumplidos para evitar daños al vehículo.

 Advertencia
Deben ser cumplidos para proteger la seguridad personal.



Los signos de seguridad mostrados en la figura izquierda significan “no se puede” o “se prohíbe”.

Las descripciones marcadas con * en este manual se aplican solo a algunas configuraciones de modelos y representan cuando están montadas. Las imágenes utilizadas son una muestra de una de las configuraciones. Si hay alguna discrepancia con el vehículo que ha comprado, el vehículo real prevalecerá.

El propósito del presente manual es ayudarle a utilizar el producto de forma correcta, y no representa ninguna descripción de la configuración o la versión de software del presente producto. Para la configuración y la versión de software del producto, refiérase a los contratos relacionados con el presente producto (en su caso), o consulte al distribuidor que le vendió el producto.

Derechos de autor de BYD Auto Co., Ltd.

Sin el permiso escrito de BYD Auto Industry Co.,Ltd, no se puede reproducir ni copiar los contenidos parciales o totales del presente manual.

Está prohibida la reproducción

Resumen del modelo

YUAN PLUS EV de BYD es un vehículo de pasajeros de nueva energía, nueva potencia y eléctrico puro, y es un producto ecológico de BYD. La carrocería es de carga,

los largueros son de tipo pasante delantero y trasero, y el paquete de baterías de potencia está orgánicamente integrado en la carrocería, para garantizar plenamente la seguridad de las baterías y del vehículo.

Porque el YUAN PLUS EV está accionado por motor en todas las condiciones, se realiza por completo la emisión cero en la protección ambiental.

Se conduce el vehículo en la condición de trabajo completamente eléctrica, el ruido en el interior y exterior del vehículo es muy pequeño, lo que ofrece a los conductores y pasajeros un entorno incomparable que los vehículos de combustible.

Se diseña el vehículo en consideración al sistema de alta tensión y a la seguridad de los vehículos de combustible tradicionales, y se puede proteger a los pasajeros en caso de choque.

La unidad de gestión de batería monitorea la batería motriz en cualquier momento, y ajusta salida de energía de acuerdo con las especificaciones como tensión y corriente de cada batería, evitando aparición de sobrecarga, sobredescarga y sobretemperatura que afectan el rendimiento de batería, con el fin de garantizar el funcionamiento normal de batería.

El motor de 150 kW puede ofrecer una alta velocidad de rotación, un gran par de torsión y una fuerte capacidad de aceleración de arranque al YUAN PLUS EV.

Índice de figuras	Búsqueda por ilustraciones
1 Seguridad	Asegurarse de que haber leído los contenidos de esta parte
2 Instrumentos	Cómo leer los instrumentos, las luces de alarma y las luces indicadoras, etc.
3 Operación de controlador	Abrir y cerrar las puertas y ventanillas del vehículo, ajustar antes de conducción, etc.
4 Uso y conducción	Operaciones necesarias y sugerencias durante la conducción
5 Dispositivos interiores del vehículo	Utilizar los dispositivos interiores del vehículo
6 Mantenimiento	Procesos para mantenimiento del vehículo
7 Cuando ocurren averías	Medidas de solución en caso de averías o casos urgentes
8 Especificaciones del vehículo	Especificaciones del vehículo y mensajes de recordatorio
Búsqueda por letras	Búsqueda por letras

Prólogo	1	inteligente	68
Resumen del modelo	3	Bloqueo para niños	71
1 Seguridad		3-2 Asiento	72
1-1 Cinturón de seguridad	16	Notas sobre asiento	72
Resumen de cinturones de seguridad	16	Ajuste de asientos delanteros	73
Uso del cinturón de seguridad	17	Asientos traseros plegados ..	75
1-2 Airbag	22	Reposacabezas	75
Introducción de airbag	22	3-3 Volante	77
Airbags para conductor y pasajero delantero	23	Volante	77
Airbag lateral del asiento de la fila delantera	24	3-4 Interruptor de luz	83
Airbag de cortina lateral	25	Interruptor de luz	83
Condiciones de activación del airbag	26	Interruptor de limpiaparabrisas	86
1-3 Dispositivo de protección para niños	32	Interruptor de combinación de la puerta delantera izquierda	89
Dispositivo de protección para niños	32	Interruptor de cambio de kilometraje	93
1-4 Sistema antirrobo	37	Grupo de interruptores de asistencia a la conducción ...	93
Sistema antirrobo	37	Interruptor de control de la ventanilla en el lado del pasajero	94
1-5 Recogida y procesamiento de datos	39	Interruptor de la luz de advertencia de emergencia ..	94
Sistema de registro de datos de eventos del vehículo	39	Grupo de interruptor de modo	94
2 Instrumentos		Interruptor de techo solar	96
2-1 Instrumento combinado	42	Interruptor de luz interior	99
Vista del grupo de instrumentos	42	4 Uso y conducción	
Luz indicadora de instrumentos	43	4-1 Instrucciones de carga	103
3 Operación de controlador		Instrucciones de carga	103
3-1 Puertas y llaves	56	Método de carga	109
Introducción a la llave	56	Dispositivo de descarga* ...	117
Bloquear /Desbloquear puertas	59	Función de control del bloqueo eléctrico en el puerto de carga	120
Sistema de entrada y arranque		Visualización de rango de crucero	122
		Ajustes de retroalimentación de energía	122

5-3 Otros dispositivos..... 220
 Parasol 220
 Mango de seguridad 220
 Puerto de USB..... 221
 Fuente de alimentación de reserva de 12V 221
 Persiana de equipaje* 222
 5-4 Sistema de multimedia 223
 Panel de control de multimedia PAD..... 223

6 Mantenimiento

6-1 Instrucciones de mantenimiento 226
 Ciclo de mantenimiento y contenido de mantenimiento 226
 6-2 Mantenimiento regular 233
 Mantenimiento regular 233
 Protección contra la corrosión del vehículo 233
 Consejos de mantenimiento de pintura 234
 Limpieza de vehículos 235
 Limpieza interna 237
 6-3 Auto-mantenimiento 240
 Auto-mantenimiento..... 240
 Mantenimiento de quemacocos 243
 Almacenamiento de vehículos 244
 Capó..... 245
 Sistema de refrigeración 246
 Sistemas de frenado 247
 Limpiador..... 248

Sistema de aire acondicionado 248
 Plumillas de limpiaparabrisas 249
 Neumático 250
 Fusible..... 255

7 Cuando ocurren averías

7-1 Cuando ocurren averías..... 262
 En caso de que la batería de llave inteligente está agotada 262
 Apagado de emergencia del sistema 262
 Rescate de incendios del vehículo 263
 Rescate en caso de la fuga de la batería 264
 Si el vehículo necesita ser remolcado..... 265
 En caso de la fuga de los neumáticos 267
 Uso de neumático de repuesto 271

8 Especificaciones del vehículo

8-1 Informaciones de datos..... 278
 Parámetros de vehículo 278
 Identificación del vehículo.. 282
 8-2 Información de notificación 284
 Etiqueta de advertencia 284
 Ventana de microondas..... 286

■ Fuera de vehículo

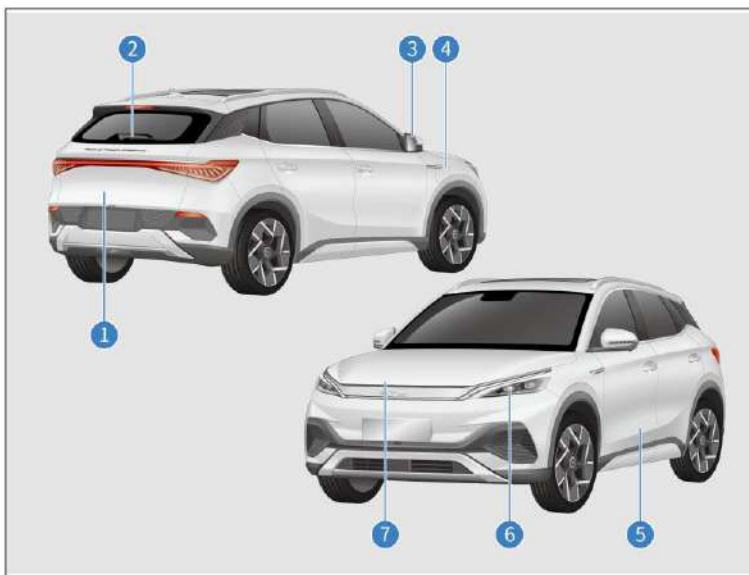

①	Bloqueo/desbloqueo de puerta del maletero	P64
	Transporte de maletas	P134
	Herramientas en el vehículo	P268
②	Limpiaparabrisas trasero	P89
③	Ajuste de los retrovisores exteriores	P201
④	Carga de CA portátil doméstica	P109
	Carga de CA del poste de carga	P114
	Carga de CC del cargador	P115
	Descarga fuera del vehículo	P119

⑤	Puertas	P61
⑥	Luz de combinación	P242
⑦	Abrir el capó delantero	P245
	Líquido refrigerante	P246
	Líquido de freno	P247
	Etiqueta de la caja de distribución del compartimento delantero	P256

■ **Tablero de instrumentos**

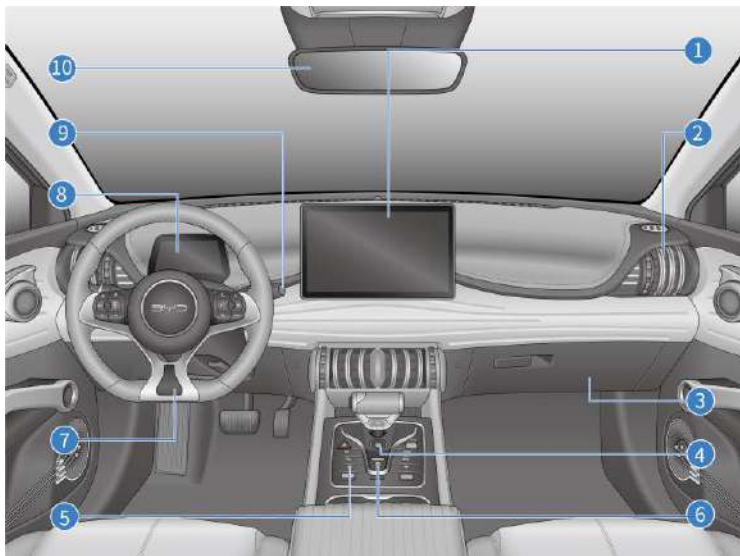

①	Panel de control de multimedia	P223
	Interfaz de configuración del aire acondicionado	P306
	Definición de función del aire acondicionado	P208
②	Salida de aire del aire acondicionado	P213
③	Caja de almacenamiento	P226
④	Pulsador de arranque y parada	P141
⑤	Interruptor de estacionamiento automático	P147
⑥	Freno de estacionamiento electrónico	P147

⑦	Ajuste del volante	P82
	Grupo de interruptores de volante	P77
⑧	Instrumento combinado	P43
⑨	Limpiaparabrisas y lavaparabrisas delantero	P86
	Limpiaparabrisas y lavaparabrisas trasero	P88
⑩	Espejo retrovisor interior	P205

■ **Control central**

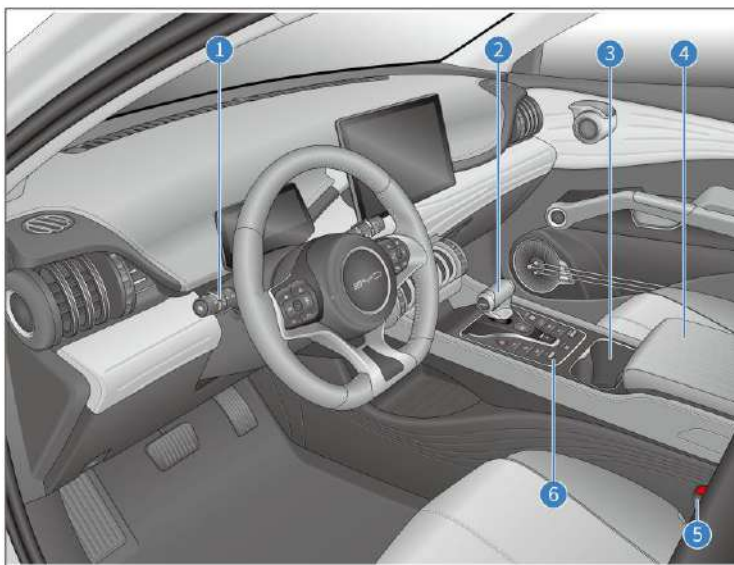

①	Interruptor de ajuste de la luz	P84
②	Mecanismo de control de cambio de marchas	P145
③	Portavasos	P219
④	Caja de reposabrazos central	P218
⑤	Uso del cinturón de seguridad	P17
⑥	Grupo de interruptor de modo	P97

■ Puertas

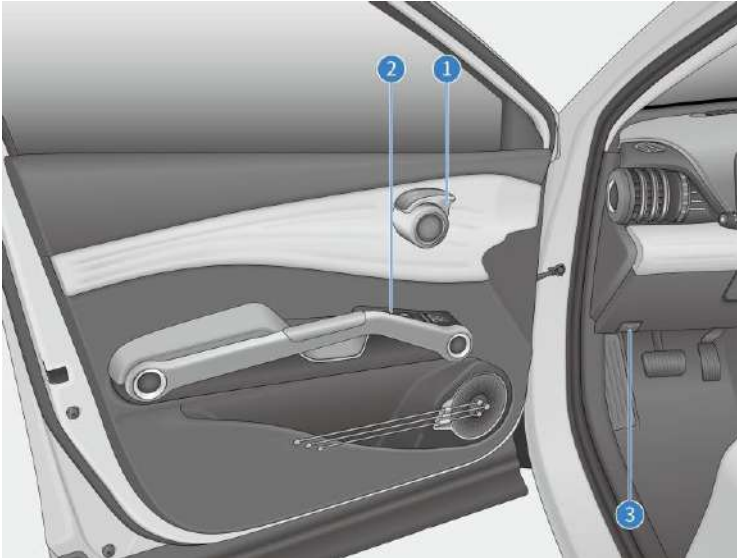

- ① Apertura de puerta con manija de la puertaP59
- ② El interruptor de la ventanilla eléctricaP89
- Botón de bloqueo de las ventanillasP92
- Cierre centralizadoP92
- Ajuste de los retrovisores exterioresP201
- ③ Mango de apertura del capóP246

Seguridad 1

1-1 Cinturón de seguridad	16
Resumen de cinturones de seguridad.....	16
Uso del cinturón de seguridad	17
1-2 Airbag.....	22
Introducción de airbag	22
Airbags para conductor y pasajero delantero	23
Airbag lateral del asiento de la fila delantera	24
Airbag de cortina lateral	25
Condiciones de activación del airbag	26
1-3 Dispositivo de protección para niños	32
Dispositivo de protección para niños.....	32
1-4 Sistema antirrobo.....	37
Sistema antirrobo	37
1-5 Recogida y procesamiento de datos	39
Sistema de registro de datos de eventos del vehículo	39

Resumen de cinturones de seguridad

Según la investigación, en el frenado de emergencia, el giro brusco y el accidente de colisión, el uso correcto del cinturón de seguridad puede reducir mucho la probabilidad de lesiones y muertes de los ocupantes. Lea cuidadosamente los contenidos siguientes y obsérvelos rigurosamente.

Atención

- En el proceso de recorrido del vehículo, mantenga el cinturón de seguridad en uso.
 - Antes de conducir el vehículo, asegúrese de que todos los ocupantes en el vehículo se hayan abrochado sus cinturones de seguridad de forma correcta. De lo contrario, en caso de frenado de emergencia o accidente de colisión, los ocupantes del vehículo podrán sufrir lesiones graves más fácilmente e incluso mortales.
 - El cinturón de seguridad del vehículo está diseñado principalmente de acuerdo con el tipo de cuerpo del adulto y no es adecuado para niños. Elija el dispositivo de protección para niños adecuado según la edad y el tipo de cuerpo de su hijo (consulte el capítulo [Clasificación de Dispositivo de protección para niños](#)).
 - En caso de daño o anomalía del cinturón de seguridad, le recomendamos ponerse en contacto inmediatamente con la tienda de servicios autorizada de BYD Auto para la confirmación y el tratamiento. Hasta entonces, no utilice el asiento correspondiente.
-
- Cada cinturón de seguridad solo debe ser sustituido con cinturón de seguridad aprobado. BYD enfatiza fuertemente que el conductor y los pasajeros en el vehículo deban abrocharse sus cinturones de seguridad en todos los momentos. De lo contrario, se añadirá la posibilidad de su lesión o lesión grave en el accidente.
 - Los cinturones de seguridad equipados en el vehículo son especialmente diseñados para los adultos, por favor, seleccione los cinturones de seguridad adecuados según la situación.
 - Los niños deben sentarse en los asientos traseros y llevar bien los cinturones de seguridad para protegerse. La estadística de accidentes muestra que, los niños que sientan en asientos traseros y utilizan correctamente dispositivos de protección para niños son más seguros que los sentados en asientos delanteros.
 - No permita que los niños se pongan de pie o de rodillas encima de los asientos traseros. En caso de frenado de emergencia o colisión, los niños desprotegidos pueden sufrir lesiones graves o incluso mortales; asimismo, no permita que los niños se sienten en su regazo para evitar una protección inadecuada en caso de frenado de emergencia o colisión

Función de bloqueo de emergencia del cinturón de seguridad

- Cuando el vehículo gira bruscamente, frena en emergencia, colisiona o los ocupantes inclinan rápidamente hacia adelante, el cinturón de seguridad se bloqueará automáticamente, realizando la restricción y protección efectivas a los ocupantes.
- Cuando el vehículo recorre de forma estable, el cinturón de seguridad puede ser tirado y retraído junto con el movimiento lento y estable del ocupante, y el ocupante puede mover libremente.
- En caso de bloqueo del cinturón de seguridad causado por la retracción demasiado rápida del cinturón de seguridad, se puede retraerse un poco el cinturón de seguridad y chetirlo suavemente, luego el cinturón de seguridad puede retraerse con éxito.

Función de limitación de fuerza y pretensión del cinturón de seguridad*

En caso de colisión frontal grave del vehículo, cuando alcanzan las condiciones de activación del dispositivo de pretensado, el dispositivo de pretensado retraerá rápidamente una parte de cinturón de seguridad y lo bloqueará para fortalecer el efecto de producción de los ocupantes. El limitador de carga limita la fuerza de restricción del cinturón de seguridad al cuerpo del ocupante dentro de cierto rango, con el fin de evitar lesiones a los ocupantes por la fuerza de restricción demasiado grande.

Uso del cinturón de seguridad

1. Regule el asiento a la posición adecuada, regule el respaldo hasta un ángulo adecuado. (Refiérase a la [regulación eléctrica de asientos de fila delantera*](#))
2. Regulación de la posición del cinturón de seguridad de tres puntos.
 - Mantenga una postura correcta al sentarse y tire suavemente de la correa del cinturón de seguridad para que cruce el pecho en diagonal desde la posición del hombro. La correa del cinturón de seguridad no debe ubicarse debajo de los brazos o cruzar por detrás del cuello.



- Mantenga el cinturón de seguridad de cintura lo más bajo de nalga, y no lo abroche en la cintura.

3. Inserte la lengüeta en la hebilla hasta que oiga el sonido "ka-da", tire la lengüeta en el sentido inverso, compruebe que el bloqueo sea con éxito. Tenga en cuenta de no distorsionar el cinturón de seguridad.



4. Ajuste el ajustador de altura del cinturón de seguridad (fila delantera) a una posición adecuada para obtener la mejor comodidad y protección.

- ① Presione el pulsador de liberación del ajustador de altura del cinturón de seguridad.



- ② Sostenga y mueva hacia arriba y hacia abajo el ajustador de altura del cinturón de seguridad para ajustar el cinturón de seguridad del asiento delantero a una altura adecuada, luego suelte el ajustador de altura del cinturón de seguridad del asiento delantero.

5. Después de completar el ajuste, tire con fuerza del cinturón de seguridad de hombro para inspeccionar si el ajustador de altura del cinturón de seguridad está bloqueado.

i Consejos

- El cinturón de seguridad de hombro debe pasar por la parte central de hombro. El cinturón de seguridad debe alejarse del cuello y no puede deslizarse fácilmente desde el hombro. De lo contrario, en caso de frenado de emergencia o accidente, el cinturón de seguridad no desempeñará su función de protección debida, incluso causará lesiones graves a los ocupantes.
- El cinturón de seguridad de cintura debe atravesar lo más bajo por la cadera, para evitar lesiones a los ocupantes causadas por el apriete del cinturón de seguridad en el abdomen en caso de accidente.
- El cinturón de seguridad debe pegar firmemente en el cuerpo para realizar mejor efecto de protección.

6. Desbloqueo del cinturón de seguridad

- Presione el botón de desbloqueo rojo sobre la hebilla, la lengüeta saltará automáticamente y el cinturón de seguridad se retraerá automáticamente.
- Si el cinturón de seguridad no puede retraerse automáticamente sin obstáculos, se debe tirarlo para inspeccionar si está torcido.



! Atención

- Un cinturón de seguridad solo puede ser utilizado por una persona al mismo tiempo. Está prohibido que dos o más personas compartan un mismo cinturón de seguridad, incluidos los niños.
- Evite inclinar excesivamente el respaldo del asiento. Cuando el respaldo del asiento está verticalmente hacia arriba, el efecto de protección del cinturón de seguridad es óptimo.

Atención (Continuación)

- No se permite que el cinturón de seguridad, la lengüeta y la hebilla estén atrapadas por la puerta o por el respaldo del asiento trasero, de lo contrario, podrá dañar el cinturón de seguridad.
- Verifique regularmente el cinturón de seguridad. Verifique si hay huellas de corte, desgaste, flojedad u otras situaciones anormales. En caso de encontrar alguna anomalía, le recomendamos ponerse en contacto inmediatamente con la tienda de servicios autorizada de BYD Auto para la confirmación y el tratamiento. Hasta entonces, no utilice el asiento correspondiente.
- No desmonte, descomponga no remodele el cinturón de seguridad sin un permiso.
- Después de la producción de un accidente, se recomienda que visite la tienda de servicios autorizada de BYD para verificar el cinturón de seguridad. Si la función de pretensado está activada, se necesita reemplazar el cinturón de seguridad.
- En caso de accidente severo, aún no existan daños evidentes, reemplace el cinturón de seguridad y el conjunto del asiento, e inspeccione completamente el sistema de airbag.
- La mujer embarazada también debe usar el cinturón de seguridad del mismo método correcto como otros ocupantes. Sobre todo, tenga en cuenta de que el cinturón de seguridad de cintura debe cruzar la cadera lo más bajo posible, para evitar lesiones graves de la mujer embarazada y el feto debido a que su abdomen está sujetado con firmeza por el cinturón de seguridad en caso de accidente.
- El método de uso del cinturón de seguridad del asiento trasero es igual que el del asiento delantero. Para que el cinturón de seguridad del asiento trasero tenga la función de protección correcta, al usar el cinturón de seguridad del asiento trasero, asegúrese de insertar la lengüeta del cinturón de seguridad en la hebilla correspondiente, y el conductor es responsable de recordar al ocupante de llevar correctamente el cinturón de seguridad.
- No inserte monedas, clips u otros objetos extraños en la hebilla, para evitar afectar a la conexión correcta de la lengüeta y la hebilla.

Función de recordatorio de desabrocharse el cinturón de seguridad del pasajero

Si el conductor o el ocupante no usa el cinturón de seguridad después de arrancar el vehículo, el sistema de alarma de sonido y luz comenzará a funcionar hasta que el conductor y el ocupante se abrochen los cinturones de seguridad.

- **Indicador principal de no hacer uso del cinturón de seguridad**

La luz indicadora de cinturón de seguridad no abrochado parpadeará cuando el cinturón de seguridad no está abrochado.
- **Visualización de ubicación sin usar el cinturón de seguridad**

Cuando el cinturón de seguridad no está abrochado, se enciende el indicador luminoso de la posición correspondiente.
- **Advertencia de no usar el cinturón de seguridad del ocupante**

La fuente de alimentación está en la posición "OK". Cuando el cinturón de seguridad del conductor no está abrochado, o el ocupante no se abrocha el cinturón de seguridad, el indicador principal de no hacer uso del cinturón de seguridad se encenderá, y el indicador de la ubicación correspondiente se encenderá. Cuando no se usa el cinturón de seguridad en la circulación, el indicador de no hacer uso del cinturón de seguridad se encenderá, y se emitirá el sonido de advertencia para recordarlo al conductor y ocupantes.
- **Una vez abrochado el cinturón de seguridad del conductor o del ocupante*, se apagará el indicador principal de no hacer uso del cinturón de seguridad y se apagarán todos los indicadores de visualización de las ubicaciones correspondientes.**

Consejos

- Si las funciones anteriores son anormales o pierden eficiencia, recomendamos ponerse en contacto inmediatamente con una tienda de servicios autorizada de BYD. No utilice el asiento correspondiente antes de que se recuperen las funciones normales.
- En el recorrido del vehículo, los ocupantes dentro del vehículo deben sentarse en sus asientos y abrocharse bien sus cinturones de seguridad. De lo contrario, en caso de frenado de emergencia o accidente de colisión, los ocupantes sufrirán lesiones graves e incluso mortales.

Introducción de airbag

- El sistema de airbag es parte del sistema de sujeción suplementario, y es un complemento de los asientos y cinturones de seguridad. En caso de accidentes de colisiones graves y cumplimiento con las condiciones de despliegue del sistema, el airbag se desplegará rápidamente, para ofrecer la protección adicional a las cabezas y pechos del conductor y ocupantes junto con los cinturones de seguridad, reduciendo la probabilidad de lesiones personales e incluso muertes.
- Según los diferentes tipos de colisiones, generalmente el sistema de airbag se divide en el airbag frontal y lateral. De las cuales, el airbag frontal incluye el airbag del conductor y el airbag del ocupante delantero, y el airbag lateral incluye el airbag lateral de asientos delanteros y el de cortina lateral.
- El sistema de airbag no puede sustituir el cinturón de seguridad, y es una parte integrante de todo el sistema de protección de seguridad pasiva del vehículo. El sistema de airbag solo puede desempeñar su máxima función de protección cuando funciona junto con el cinturón de seguridad abrochado.



Consejos

- Mantenga una postura correcta, para que el cinturón de seguridad y el sistema de airbag tengan su máximo efecto de protección.
- No desmonte/monte los componentes del airbag sin permiso.
- El uso de la funda del asiento distinta a los productos genuinos de nuestra empresa puede causar la reducción del rendimiento del airbag o las lesiones accidentales de los ocupantes. No coloque ningún objeto entre el airbag lateral y el ocupante.
- No aplique fuerza excesiva al asiento en la parte lateral del asiento equipado con el airbag lateral.
- En caso de colisión del vehículo, aunque el módulo del airbag no se despliegue y el cinturón de seguridad con pretensor no está bloqueado, para proteger a los ocupantes del vehículo del peligro de alto voltaje, el ordenador del airbag estará cifrado. Le recomendamos ponerse en contacto con la tienda de servicio autorizada de BYD Auto para realizar pruebas.

Airbags para conductor y pasajero delantero

El vehículo está equipado con el airbag del conductor y el airbag del ocupante delantero. Cuando la unidad de control electrónico (ECU) del sistema de airbag detecta una colisión frontal moderada a severa durante la circulación y se alcanzan las condiciones de activación de airbag, el airbag se desplegará para reducir el grado de lesiones.

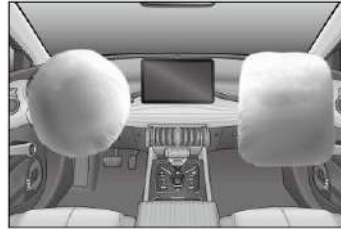

Procesos para inflar los airbags frontales

- En caso de colisión frontal moderada a severa, el sensor detectará que el vehículo esté desacelerando repentinamente y emitirá señal al dispositivo de control para inflar el airbag frontal inmediatamente.
- En caso de colisión frontal del vehículo, el cinturón de seguridad del asiento le ayudará a fijar la parte inferior de cuerpo y su tronco para mantenerse en su lugar original. El airbag se equivale a un colchón de aire para ayudar a estabilizar y proteger su cabeza y pecho.
- Cuando la gravedad de la colisión no puede alcanzar el valor crítico para inflar el airbag, el cinturón de seguridad del asiento proporcionará una principal función de protección, y el airbag proporcionará una función de protección suplementaria muy pequeña.
- El airbag frontal se desinflará inmediatamente después de su inflación, sin afectar a la vista del conductor y su capacidad de manejo del volante y de otros dispositivos de control.
- El airbag puede desplegarse a alta velocidad en un milisegundo, para proporcionar una protección adicional al conductor y los ocupantes en los accidentes.
- Se emitirá un sonido mayor cuando se despliegue el airbag, generalmente no causará lesiones (sin embargo, no se excluye la posibilidad de tinnitus o sordera temporal, y se recuperará pronto).

- Después de colisión, es posible observar objetos en forma de humo, que son los polvos provenientes de la superficie de airbag. Aunque este polvo no es tóxico, los ocupantes con enfermedad en vía respiratoria todavía pueden experimentar cierto indispuesto provisional.

Airbag lateral del asiento de la fila delantera

Si el vehículo que elige está equipado con una airbag lateral del asiento delantero izquierdo y una airbag lateral del asiento delantero derecho (como se muestran en la figura, el airbag se instala en los exteriores de los respaldos de los asientos delanteros, y ambas están marcadas con "AIRBAG"):



- En caso de colisión lateral moderada a severa durante la circulación, cuando alcanzan las condiciones de activación del airbag, se desplegará el airbag para ayudar a proteger el pecho del ocupante en el lado de colisión, para reducir el grado de lesión.
- En caso de colisión lateral, generalmente, solo el airbag en el lado colisionado se desplegará.
- Si la colisión se produce en el lado del ocupante, aunque no exista ningún ocupante en el asiento, el airbag del lado del ocupante también se desplegará.
- Para obtener la óptima protección del airbag del lado del asiento, el ocupante debe abrocharse el cinturón de seguridad y tener una postura de sentado correcta, apoyándose estrechamente en el respaldo del asiento.

En vehículos equipados con airbags laterales

- No humedezca el asiento con el agua. Si el respaldo se ha humedecido por el agua pluvial o el agua pulverizada, podrá afectar al funcionamiento normal del sistema de airbag laterales.
- No cubra ni reemplace la camisa del respaldo del asiento de forma independiente. Los sustitutos de la funda del respaldo del asiento o los objetos de cubierta no adecuados pueden impedir el despliegue del airbag del lado del asiento en la colisión.

Airbag de cortina lateral

- Si el vehículo que elige está equipado con el airbag de cortina lateral izquierda y la derecha (como se muestran en la figura, esta airbag se instala en el lugar de conexión entre el panel lateral de la carrocería y el techo, y el tablero protector de columna A, el tablero protector de columna B y el tablero protector de columna C están marcados con "AIRBAG de cortina"). En caso de colisión lateral moderada a severa durante la circulación, cuando alcanzan las condiciones de activación del airbag de cortina lateral, el airbag de cortina lateral se desplegará para ayudar a proteger la cabeza del ocupante del lado de la colisión, con el fin de reducir el grado de lesión.
- En caso de colisión lateral, generalmente, solo el airbag en el lado colisionado se desplegará.
- Para obtener la óptima protección del airbag de cortina lateral, el ocupante debe abrocharse bien el cinturón de seguridad y tener una postura de sentado correcta, apoyándose estrechamente en el respaldo del asiento.



Condiciones de activación del airbag

Circunstancia de despliegue del airbag si se inicia el vehículo

Al pasar por una zanja profunda, se choca la cabeza de vehículo al suelo.



Colisionar a un obstáculo saliente o una piedra.



Colisionar al suelo al bajar por un gran pendiente.



Sufrir un choque lateral desde otros vehículos.

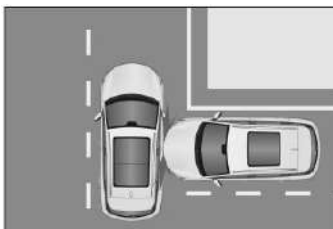

Circunstancia de no desplegar el airbag

Colisión contra la columna de cemento, el árbol u otros objetos delgados y largos.



Penetrar por debajo de camión y camión de carga.



Colisionar en la parte trasera por otro vehículo.



Vuelco lateral del vehículo.

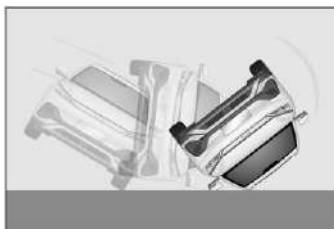

Colisión en pared o vehículo no frontal.



Se golpea lateralmente en las partes exteriores del compartimiento de pasajeros.

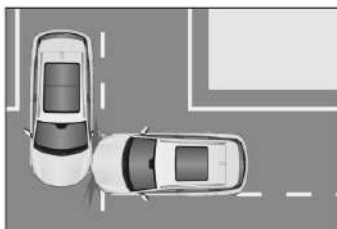

El lado lateral sufre un choque de dirección oblicua.

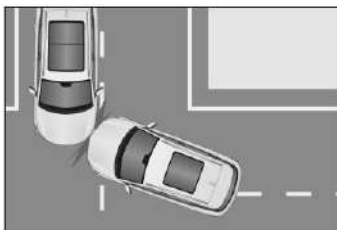

Se golpea contra columnas desde el lado lateral.



 **Advertencia**

- El airbag se desarrolla para los modelos especificados, y cualquier cambio en la suspensión, las dimensiones de neumáticos, el parachoques, el chasis y los equipos originales de la fábrica puede tener influencias adversas en el sistema de airbag. Y no se debe utilizar ningún componente del sistema de airbag en ningún otro modelo del vehículo, de lo contrario, provocará la pérdida de eficiencia del sistema de airbag, causando lesiones personales.
- Para el conductor, el pecho debe estar por lo menos 25 cm al volante, y el sistema proporcionará la protección más efectiva en caso de activación.
- Durante el recorrido del vehículo, por favor abróchese el cinturón de seguridad y manténgase en una postura de sentado adecuada. Si usted no se ha abrochado el cinturón de seguridad, y se inclina hacia adelante o la postura de sentado es incorrecta durante la circulación, el despliegue del airbag podrá aumentar el peligro de lesión en caso de accidente.
- Está prohibido pegar, cubrir ni decorar ningún objeto en la superficie de la tapa decorativa del volante, la superficie cerca del airbag derecha del tablero de instrumentos, la superficie de los tableros protectores superiores de las columnas A, B y C. Solo se permite utilizar el estropajo seco o ligeramente mojado para la limpieza, y no se le permite golpear con fuerza.
- Se prohíbe que los menores se sienten en los asientos de fila delantera sin ninguna protección o en los brazos del adulto. Si el airbag se activa en un accidente, causará lesiones graves e incluso mortales.
- Se prohíbe instalar el soporte de teléfono, el vaso, el cenicero u otros accesorios en la tapa decorativa del airbag o dentro del alcance de su actuación. De lo contrario, el despliegue del airbag podrá aumentar el peligro de su lesión en caso de accidente.
- La velocidad de despliegue del airbag de cortina lateral es muy alta y el impacto es muy grande. Por eso, durante la circulación del vehículo equipado con esta airbag, está prohibido apoyarse oblicuamente en la puerta. De lo contrario, causará lesiones graves e incluso mortales.
- No coloque otros adornos u objetos en el rango de acción del airbag de cortina lateral, como el parabrisas, el vidrio de la puerta lateral, el tablero protector de la columna A, el techo, el tablero protector de la columna B, el tablero protector de la columna C y la manija auxiliar. Cuando se despliega el airbag de cortina lateral, los adornos u objetos se saldrán debido a la fuerza grande del airbag de cortina lateral, o el airbag de cortina lateral no se podrá desplegar normalmente, causando lesiones graves e incluso mortales.
- Al transferir el automóvil, entregue todos los documentos del vehículo al nuevo propietario.

Advertencia (Continuación)

- No desmonte ni repare el tablero protector de columna A, el techo, el tablero protector de columna B y el tablero protector de columna C que contienen airbag de cortina lateral. Estas modificaciones pueden causar el mal funcionamiento del sistema o el despliegue accidental del airbag de cortina, causando lesiones graves e incluso mortales.
- No se permite realizar ninguna modificación en ningún componente del sistema de airbag, incluidas sus etiquetas correspondientes. Se recomienda que cualquier operación en el airbag sea realizada por la tienda de servicios autorizada de BYD.
- El airbag solo puede proporcionar la función de protección de accidente en una vez. Una vez activada o dañada el airbag, se debe reemplazar el sistema.
- Al descartar los componentes del vehículo o del sistema de airbag, observe los reglamentos de seguridad y los procedimientos de desecho pertinentes.
- El sistema de airbag tiene alta capacidad de anti-interferencia y anti-molestia a las ondas electromagnéticas circulantes. Sin embargo, para evitar un accidente, no utilice el vehículo en un entorno fuera del entorno electromagnético permisible del país.
- El sistema de airbag del vehículo ha considerado plenamente diversos usos erróneos y carreteras comunes dentro del país, pero para evitar un accidente, está prohibida la colisión del fondo del vehículo o la conducción violenta en carreteras en mal estado.
- El sistema de airbag del vehículo ha sido plenamente comprobado, y el sistema de arneses del vehículo original es completamente compatible con el sistema de airbag. Cualquier modificación o cambio en los arneses del vehículo puede causar la activación errónea del airbag bajo la situación normal o la desactivación al alcanzar las condiciones de colisión.

Se recomienda que póngase inmediatamente en contacto con las tiendas de servicios autorizadas de BYD Auto en los siguientes casos:

- El airbag se ha desplegado.
- La luz de advertencia del airbag  en el instrumento combinado se enciende de forma anormal.
 - El sistema de airbag es monitoreado por la unidad de control electrónico, y dispone de la función de autodiagnóstico. Además, se visualizará el estado del sistema mediante la luz de advertencia de airbag en el tablero de instrumentos;
 - Cuando la fuente de alimentación del vehículo está en la posición "OK", si la luz de advertencia de airbag se enciende durante unos 5 segundos y se apaga más de 5 segundos, indicará que el sistema es normal;

- Cuando el airbag está desactivada, la luz de advertencia estará constantemente encendida, pero no cuenta con función de protección.

Si ocurren los siguientes casos, significa que el sistema de airbag tiene averías:

- Cuando la fuente de alimentación del vehículo está en la posición "OK", la luz de advertencia no se enciende;
- Cuando la fuente de alimentación del vehículo está en la posición "OK", la luz de advertencia no se apagará después de 5s, o se encenderá nuevamente después de apagarse;
- Cuando la fuente de alimentación del vehículo está en la posición "OFF", la luz de advertencia se enciende;
- Se encenderá o parpadeará la luz de advertencia durante la conducción del vehículo. En caso de avería, le recomendamos ir a una tienda de servicios autorizada de BYD Auto lo más antes posible para su revisión y mantenimiento.
- En caso de accidente de colisión en la parte delantera del vehículo (zona sombreada mostrada en la figura), el airbag del asiento delantero no se despliegue.

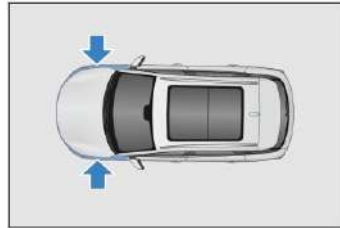

- La cubierta del airbag tiene roturas, grietas u otros daños.



- Cuando se necesita desmontar, descomponer, instalar o reparar el airbag.

Dispositivo de protección para niños

Según la edad y el tamaño del niño, elija un dispositivo de protección para niños adecuado.

- Seleccione los sistemas de sujeción y protección para niños adecuado. Si su niño no puede utilizar el dispositivo de protección para niños debido a su tamaño demasiado grande, debe sentarle en los asientos traseros y llevar bien el cinturón de seguridad.

Cuando no utiliza el dispositivo de protección para niños

- Fije correctamente el dispositivo de protección para niños en el asiento. Está prohibido colocarlo al azar en el asiento del ocupante o en el maletero.

 Atención	
■	Debe utilizar cinturón de seguridad o el dispositivo de protección de niños para la protección de restricción según la edad y la forma del cuerpo del niño, con el fin de proteger al niño de forma efectiva en caso de accidente o la parada en emergencia. El abrazado del niño no puede sustituir las funciones del dispositivo de protección de niños. En un accidente, el niño puede colisionar en el parabrisas o ser agolpeado entre usted y el compartimiento.
■	Instale el dispositivo de protección de niños de forma correcta según las instrucciones de la instalación suministradas por el fabricante del dispositivo de protección de niños. De lo contrario, en caso de parada en emergencia o accidente, se puede causar la lesión grave incluso el peligro a la vida del niño.

 Consejos	
■	BYD recomienda fuertemente que utilice el dispositivo de protección para niños. Según los estudios, es más seguro instalar el dispositivo de protección de niños en asiento de fila trasera que en el asiento de fila delantera.

- Siga las instrucciones de montaje proporcionadas por el fabricante del dispositivo de protección para niños. Fije firmemente el dispositivo de protección para niños en el asiento trasero externo.
- Para montar el dispositivo de protección para niños, debe fijar la tira superior.

Instalar dispositivo de protección para niños

- En los asientos traseros del lado exterior hay barra de fijación dedicada. (La etiqueta que indica la posición de anclaje está pegada en el asiento)



- Detrás del respaldo de los asientos de fila trasera se proporciona varillas de fijación.

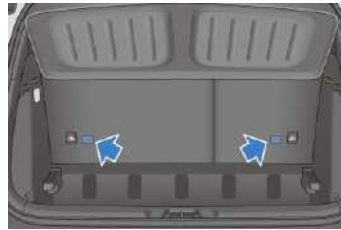

Montaje del asiento para niños

1. Verifique la posición de la barra de fijación especial e instale el dispositivo de protección de niños sobre el asiento.



Consejos

- La barra de fijación se instala en la holgura entre el cojín y el respaldo del asiento.

2. Eleve el reposacabezas, sujete el gancho de sujeción sobre la varilla de fijación detrás del respaldo, y fije la correa de tracción superior, asegúrese de sujetar firmemente la correa de tracción superior.



① Correa superior

② Varilla de fijación

3. Vuelva a ajustar el reposacabezas a la posición adecuada.

- Si el asiento del conductor impide la instalación correcta del dispositivo de protección de niños, instale el dispositivo de protección de niños en el asiento del lado derecho de la fila trasera.

- No utilice el sistema de restricción de niños (dispositivo de protección de niños) hacia atrás sobre el asiento protegido por el airbag frontal (estado activado), de lo contrario, en caso de un accidente, la fuerza de impacto de expansión brusca del airbag del ocupante de fila delantera puede causar la lesión grave del niño, incluso puede poner en peligro su vida.



Advertencia

- Empuje y tire el asiento de niño hacia diversas direcciones para asegurar que esté sólidamente instalado.
- Cuando utiliza el dispositivo de anclaje inferior, asegúrese de que no haya objeto extraño en los alrededores del dispositivo de anclaje y el cinturón de seguridad no esté sujeto en la parte trasera del asiento de niño; asegúrese de que el dispositivo de protección de niño se fije sólidamente, de lo contrario, en caso de parada en emergencia o un accidente, se puede causar la lesión grave incluso el peligro a la vida del niño.
- No instale el asiento infantil en el asiento de fila delantera.

Información sobre la idoneidad de diferentes asientos al sistema de retención para los niños

Grupo de masa	Posición (u otra posición)		
	Pasajero delantero	Lado exterior de la fila trasera	Asiento central de la fila trasera
Grupo 0 (inferior a 10kg)	X	U	X
Grupo 0+ (Inferior a 13Kg)	X	U	X
Grupo I (9 ~18 kg)	X	U/UF	X
Grupo II (15~25kg)	X	UF	X
Grupo III (22~36kg)	X	UF	X

Nota: las letras que se rellenan en la tabla significan:

U= Aplicable al sistema de restricción para niños tipo general certificado por este grupo de masa

UF = Aplicable al sistema de restricción para niños tipo general delantero certificado por este grupo de masa;

X = La posición del presente asiento no es aplicable al sistema de restricción de niños del presente grupo de peso

Información sobre la adaptabilidad de diferentes ubicaciones del sistema de sujeción para sillas de seguridad para niños (ISOFIX) al sistema de retención de niños de ISOFIX

Grupo de masa	Dimensión	Módulo de fijación	Asiento (u otro asiento)		
			Pasajero delantero	Lado exterior de la fila trasera	Asiento central de la fila trasera
Porta bebé portátil	F	ISO/L1	X	X	X
	G	ISO/L2	X	X	X
Grupo 0 (inferior a 10kg)	E	ISO/R1	X	X	X
Grupo 0+ (inferior a 13kg)	E	ISO/R1	X	X	X
	D	ISO/R2	X	X	X
	C	ISO/R3	X	X	X
Grupo I (9 a 18 kg)	D	ISO/R2	X	X	X
	C	ISO/R3	X	X	X
	B	ISO/F2	X	IUF	X
	B1	ISO/F2X	X	IUF	X
	A	ISO/F3	X	IUF	X

Nota 1: en cuanto a los sistemas de retención de niños no marcados con las marcas del tamaño de ISO/XX (A a G), para su grupo de masa aplicable, el fabricante del vehículo debe indicar los sistemas de sujeción para sillas de seguridad para niños ISOFIX especiales recomendados para todos los asientos del vehículo.

Nota 2: las letras que se rellenan en la tabla significan:

IUF= Aplicable al sistema de restricción infantil ISOFIX de tipo general hacia adelante que ha conseguido la certificación del presente grupo de pesos

X= La posición de ISOFIX no es aplicable al sistema de restricción infantil ISOFIX del presente grupo de pesos y/o la presente categoría de dimensiones

Sistema antirrobo

Sistema antirrobo

Para evitar que el vehículo sea robado, en estado antirrobo del vehículo, una vez abierta cualquier puerta, el sistema emitirá el sonido de alarma y los intermitentes parpadearán.



Sistema de configuración antirrobo

1. Apague todo el vehículo a la posición "OFF".
2. Todos los ocupantes han salido del vehículo.
3. Todas las puertas están bloqueadas. Cuando todas las puertas están bloqueadas, la luz indicadora antirrobo se mantendrá encendida. Después de 10s, el sistema antirrobo se ajustará automáticamente. Después del ajuste del sistema, la luz indicadora antirrobo empezará a parpadear.
4. Después de asegurar que la luz indicadora empiece a parpadear, se puede salir del vehículo. Porque el desbloqueo de las puertas desde el interior puede activar el sistema, está prohibido quedarse dentro del vehículo al ajustar el sistema.

Disparar la alarma

- Bajo las situaciones siguientes, el sistema emitirá el sonido de alarma:
 - Sin usar la función de entrada con llave inteligente, cualquier puerta, la puerta del maletero o el capó está desbloqueado.
 - No se ha utilizado la función de arranque de la llave inteligente para encender el vehículo.

Cancelar el sistema

- Se detendrá la alarma mediante los modos siguientes:
 - Utilice la llave inteligente válida para desbloquear las puertas.
 - Utilice el microinterruptor para desbloquear las puertas.
 - Utilice la llave inteligente válida para desbloquear la puerta del maletero en forma de control remoto.
 - Utilice la llave inteligente válida para arrancar el vehículo mediante el control remoto.

- Con la llave inteligente válida encima, presione el botón "Arranque / Parada" dentro del vehículo.

Advertencia

- No remodele el sistema antirrobo por la manera de modificación o adición. Las modificaciones pueden resultar en fallas del sistema.

Luz indicadora antirrobo

En el estado de configuración antirrobo, la luz indicadora antirrobo siempre está encendido durante 10 segundos.



Sistema de registro de datos de eventos del vehículo

El vehículo está equipado con un sistema de registro de datos de eventos de vehículo (EDR) para registrar los datos clave del funcionamiento del vehículo en las tres etapas, antes, durante y después de una colisión, los datos se detallan a continuación:

Nombre de datos	Significado de datos	Uso de datos
Delta-V longitudinal	La variación de la velocidad longitudinal del vehículo, delta-V longitudinal es sólo la componente longitudinal de la aceleración total.	Análisis de la cantidad de variación de velocidad en la dirección de avance del vehículo en puntos adyacentes en el tiempo antes y después del evento de colisión.
Delta-V longitudinal máxima registrada	El valor máximo de la variación acumulada de la velocidad del vehículo en la dirección del eje X registrado por el EDR. Estos datos deben utilizarse junto con el "Tiempo para alcanzar el delta-V longitudinal máxima registrada".	Análisis de variación máxima de velocidad en la dirección de avance del vehículo antes y después del evento de colisión.
Tiempo para alcanzar el delta-V longitudinal máxima registrada	El tiempo transcurrido desde el momento cero hasta el valor máximo de variación acumulada de velocidad registrado por el EDR a lo largo de la dirección del eje X. Estos datos deben utilizarse junto con el "Delta-V longitudinal máxima registrada".	Análisis del tiempo que tarda la variación de velocidad en la dirección de avance del vehículo en alcanzar su valor máximo en el momento de la colisión.
Freno de conducción, encendido o apagado	Se utiliza para detectar si el conductor ha pisado el pedal de freno.	Análisis de si el conductor ha pisado el pedal del freno en el

Nombre de datos	Significado de datos	Uso de datos
		momento de la colisión.
Velocidad del vehículo	La velocidad del vehículo obtenida por la velocidad de la línea del borde de la rueda u otros medios.	Análisis de la velocidad de conducción del vehículo en el momento de la colisión.
Código de identificación del vehículo	El código de identificación del vehículo (VIN) asignado por el fabricante del vehículo.	Confirmación de que los datos registrados por el EDR corresponden al vehículo implicado en la colisión.

Nota: Si el EDR registra la aceleración longitudinal, puede que no registre la delta-V longitudinal, la delta-V longitudinal máxima registrada o el tiempo para alcanzar el delta-V longitudinal máxima registrada.

Instrumentos **2**

2-1 Instrumento combinado42

Vista del grupo de instrumentos
..... 42

Luz indicadora de instrumentos
..... 43

Vista del grupo de instrumentos

Instrumento combinado LCD



- | | |
|-----------------------------|---|
| ① Hora | ⑥ Kilometraje total |
| ② Medidor de potencia | ⑦ Distancia de conducción |
| ③ Velocímetro | ⑧ Información de marcha |
| ④ Indicador de electricidad | ⑨ Información del modo de conducción |
| ⑤ Temperatura externa | ⑩ Información del retorno de la energía |

Luz indicadora de instrumentos

Luz indicadora/luz de advertencia

	Luz indicadora de giro		Luz indicadora de la luz pequeña
	Indicador de la luz de carretera		Luz indicadora de luz antiniebla trasero
	Luz indicadora OK		Luz indicadora de luz antiniebla delantera
	Luz indicadora ECO		Luz indicadora de SPORT
	Luz indicadora del estacionamiento automático		Luz indicadora de descenso empinado
	Luz indicadora del interruptor maestro de las luces		Luz indicadora inteligente de luz de carretera/luz de cruce*
	Luz indicadora de descarga		Indicador de luz para todo clima
	Luz indicadora de estado de espera de ACC (gris)*		Luz indicadora de velocidad de cruce de ACC
	Luz indicadora de estado de ACC*		Luz indicadora de espera de estacionamiento automático (blanco)
	Luz indicadora de control del cruce		Luz indicadora principal del cruce
	Luz indicadora de asistencia de embotellamiento (TJA) *		Luz indicadora de alarma anticipada de colisión(verde)
	Luz de advertencia de falla del freno de emergencia automática*		Luz de advertencia del sistema de llave inteligente

	Luz de advertencia para falla de presión de los neumáticos		Luz indicadora de alerta principal
	Luz de advertencia de ESC OFF		Luz de advertencia de falla de ESC
	Luz de advertencia de falla de ABS		Luz de advertencia para limitación de la potencia de accionamiento
	Luz de advertencia de falla del faro delantero		Luz indicadora de modo de nieve
	Luz indicadora para baja carga de batería motriz *		Luz de advertencia de falla ACC
	Luz indicadora de monitoreo del punto ciego		Luz de advertencia de alarma de colisión predictiva (rojo)
	Luz de advertencia de sobrecalentamiento del electromotor		Luz de advertencia para la temperatura del refrigerante del electromotor demasiado alta
	Luz de advertencia de cinturón de seguridad no atado		Luz de advertencia de falla del airbag
	Luz indicadora de estado del estacionamiento electrónico		Luz de advertencia de falla del freno de estacionamiento
	Luz de advertencia de falla del sistema de dirección		Luz indicadora para conexión de carga de la batería motriz
	Luz de advertencia de falla del sistema de suministro de energía de bajo voltaje		Luz de advertencia de sobrecalentamiento de la batería de energía
	Luz de advertencia de falla de la batería de energía		Luz de advertencia de falla del sistema de energía
	Luz indicadora de identificación de señal de tráfico		

Instrucciones de la luz de advertencia/ luz indicadora





Luz de advertencia del sistema de llave inteligente

- Pulse la tecla "Arranque/Parada", si la llave no está en el vehículo en ese momento, la luz de advertencia se mantendrá encendida unos segundos, con un pitido en el zumbador, y se mostrará "No se detecta la llave, y confirme si la llave está en el vehículo" en el tablero combinado.
- Si existe una llave electrónica inteligente que es compatible con el modelo del vehículo en el vehículo, pulse la tecla "Arranque/Parada", la luz de advertencia no se encenderá y el vehículo podrá energizarse en este momento.
- Si la luz de advertencia parpadea después de pulsar la tecla "Arranque/Parada", indicará que el nivel de batería de la llave es bajo.
- Cuando la llave no está en el vehículo, el instrumento mostrará que "No se detecta la llave, y confirme si la llave está en el vehículo".



Luz de advertencia de falla del Sistema antibloqueo de frenos (ABS)

- Cuando la fuente de alimentación está en "OK", esta luz de advertencia se enciende. Si el sistema de frenos antibloqueo funciona normalmente, la luz se apagará después de varios segundos. Después, en caso de falla del sistema, la luz se volverá a encender hasta la eliminación de la falla.
- Cuando se enciende la luz de advertencia de falla del ABS (la luz de advertencia de falla del sistema de estacionamiento se apaga), el sistema de frenos antibloqueo no funcionará, pero el sistema de frenos funcionará normalmente.
- Cuando se enciende la luz de advertencia de falla del ABS (la luz de advertencia de falla del sistema de estacionamiento se apaga), debido a que el sistema de frenos antibloqueo no funciona, las ruedas se bloquearán en el frenado de emergencia o en el frenado en carreteras mojadas o resbaladizas.
- En caso de uno de los siguientes casos, indicará una falla en los componentes monitoreados por el sistema de luces de alarma. Le recomendamos ponerse en contacto inmediatamente con una tienda de servicios autorizado de BYD Auto para comprobar el vehículo lo antes posible.
 - Cuando la fuente de alimentación del vehículo está en la posición "OK", la luz de advertencia no se enciende o se enciende continuamente.
 - Esta luz de advertencia se enciende durante la conducción.

 Consejos	
	El encendido breve de la luz de advertencia en la operación no indica un problema.
	Si la luz de advertencia de falla del sistema de estacionamiento y la luz de advertencia de falla del ABS están encendidas al mismo tiempo, detenga inmediatamente el vehículo en un lugar seguro y le recomendamos ponerse en contacto con la tienda de servicios autorizada por BYD Auto. Porque en caso de frenado en este momento, el sistema de frenos antibloqueo no funcionará y el vehículo será extremadamente inestable.

- Si el indicador del ABS (dispositivo de frenos antibloqueo) y el indicador del sistema de frenos están encendidas al mismo tiempo, y el EPB se ha liberado por completo, indicará el mal funcionamiento del sistema de distribución electrónica de fuerza de frenado de las ruedas delanteras y traseras.



Luz de advertencia para falla de presión de los neumáticos

- Cuando la fuente de alimentación está en "OK", esta luz de advertencia se enciende. Si el sistema de monitoreo de la presión de los neumáticos funciona normalmente, la luz de advertencia se apagará unos segundos después. En adelante, si se produce falla en el sistema, esta luz de advertencia se volverá a encender.
- Cuando la luz de advertencia de falla de presión de los neumáticos está encendida o parpadeando y la pantalla del instrumento muestra "Compruebe el sistema de monitoreo de presión de los neumáticos" y el valor numérico de la interfaz de visualización de la presión de los neumáticos muestra "---", lo que indica una falla del sistema de presión de los neumáticos.
- Cuando se muestra la "Señal anormal" del neumático, lo que indica la interferencia de la señal de presión de los neumáticos en la ubicación del vehículo o el daño del módulo de monitoreo de presión de los neumáticos.
- Cuando la luz de advertencia de falla de presión de los neumáticos parpadea rápidamente, y uno o varios dígitos de los valores en la interfaz de visualización de presión de los neumáticos de la pantalla del instrumento se vuelven rojos, lo que indica que el neumático correspondiente está rápidamente desinflando.
- Cuando la luz de advertencia de falla de presión de los neumáticos está constantemente encendida, y uno o varios dígitos de los valores en la interfaz de visualización de presión de los neumáticos del tablero combinado se vuelven amarillos, lo que indica que el neumático correspondiente está en estado de sub-presión. Si uno o más valores de los neumáticos y de la temperatura se vuelven amarillos, significa que la temperatura de los neumáticos es demasiado alta.

En caso de uno de los casos anteriores, le recomendamos ponerse en contacto con la tienda de servicios autorizada por BYD Auto para revisar el vehículo lo antes posible.



Luz de advertencia de falla del dispositivo electrónico para la estabilidad de carrocería (ESC)

- Cuando la fuente de alimentación está en "OK", esta luz de advertencia se enciende. Si la función ESC funciona correctamente, esta luz de advertencia se apagará después de unos segundos. En caso de falla del sistema, la luz de advertencia se encenderá de nuevo hasta la eliminación de la falla.
- Si la luz de advertencia de falla del ESC parpadea durante la circulación, lo que indica que el sistema ESC está funcionando.
- Cuando se enciende la luz de advertencia de falla de ESC (la luz de advertencia de falla del ABS y la luz de advertencia de falla del sistema de estacionamiento están apagadas), el control de estabilidad del vehículo ESC no funcionará, pero el sistema de frenos antibloqueo y el sistema de frenos funcionarán normalmente.
- Cuando se enciende la luz de advertencia de falla del ESC (la luz de advertencia de falla del ABS y la luz de advertencia de falla del sistema de estacionamiento están apagadas), debido a que el sistema de control de estabilidad del vehículo no funciona, el vehículo estará en estado extremadamente inestable en el giro de emergencia y la evitación de emergencia de obstáculos por delante.
- En caso de uno de los casos siguientes, lo que indicará una falla de los componentes monitoreados por el sistema de luces de alarma. Le recomendamos ponerse en contacto con una tienda de servicio autorizada por BYD Auto para comprobar el vehículo lo antes posible:
 - Cuando la fuente de alimentación está en la posición "OK", la luz de advertencia no se encenderá después de la energización (sin autocomprobación).
 - Esta luz de advertencia se permanece encendida durante la conducción.
 - En el proceso de conducción, si la luz de advertencia parpadea, significa que el sistema está funcionando.

 Consejos
<ul style="list-style-type: none"> ■ El encendido breve de la luz de advertencia en la operación no significa la existencia de problema. ■ Si la luz de advertencia del sistema de frenos y la luz de advertencia de falla del ABS están encendidas, al mismo tiempo la luz de advertencia de falla del ESC aún está encendida, le recomendamos detener inmediatamente el vehículo en un lugar seguro y ponerse en contacto con la tienda de servicios autorizada por BYD Auto. Porque en caso de frenado en este momento, no solo el vehículo será muy inestable, sino también el sistema de frenos antibloqueo del vehículo no funcionará completamente.



Luz de advertencia de ESC OFF

- Al pulsar el interruptor “ESC OFF”, esta luz debe estar continuamente encendida. En este momento, el sistema de control de estabilidad del vehículo no funcionará. Al pulsar nuevamente el interruptor “ESC OFF”, esta luz debe apagarse y se recuperará la función normal del sistema de control de estabilidad del vehículo.

 Consejos
<ul style="list-style-type: none"> ■ Cuando la luz de advertencia de ESC OFF está encendida, el conductor deberá elevar la vigilancia y mantener una baja velocidad en caso de giro de emergencia y evitación de obstáculos que aparecen repentinamente. Porque en caso de frenado en este momento, el sistema ESC no funcionará, y el vehículo será muy inestable.



Luz de advertencia para limitación de la potencia de accionamiento

Cuando la potencia del vehículo está restringida, este indicador luminoso se enciende y se recomienda que se ponga en contacto con una tienda de servicios autorizada de BYD oportunamente.



Luz de advertencia de falla del faro delantero

- La luz de advertencia amarilla indica una falla de los faros, y le recomendamos enviar el vehículo a la tienda de servicios autorizada por BYD Auto para su revisión.



Luz indicadora de alerta principal

- El indicador encendido indica la existencia de mensajes de falla o información de advertencia en el área de visualización de información.



Luz de advertencia de cinturón de seguridad no atado

- Cuando la fuente de alimentación está en "OK", si el cinturón de seguridad de cualquier asiento en la fila delantera no está completamente abrochado, el indicador luminoso del cinturón de seguridad del asiento correspondiente se enciende. El indicador se encenderá continuamente hasta que se abroche el cinturón de seguridad.



Luz de advertencia de falla del airbag

- Cuando la fuente de alimentación está en la posición "OK", se encenderá la luz de advertencia. Si el sistema de airbag funciona normalmente, se apagará la luz de advertencia unos segundos después. Esta luz de advertencia se utiliza para monitorizar la ECU del airbag, el sensor de colisión, el dispositivo de inflado, la luz de advertencia, el cableado y la fuente de alimentación.
- En caso de uno de los casos siguientes, lo que indicará una falla de los componentes monitorizados por el sistema de luces de alarma, y le recomendamos ponerse en contacto con la tienda de servicios autorizada de BYD lo antes posible para comprobar el vehículo:
 - Cuando la fuente de alimentación está en la posición "OK", esta luz de advertencia no se encenderá o se encenderá continuamente después de la energización.
 - Esta luz de advertencia se enciende durante la conducción.



Luz de advertencia de falla del freno de estacionamiento

Cuando el nivel de líquido de frenos está bajo y el sistema de frenos tiene fallas, esta luz de advertencia se encenderá. En caso de uno de los siguientes casos, detenga inmediatamente el vehículo en un lugar seguro, y le recomendamos ponerse en contacto con la tienda de servicios autorizado por BYD Auto.

- Cuando la fuente de alimentación está en la posición "OK" y el nivel de líquido de frenos está bajo, esta luz de advertencia se encenderá;

Consejos

- Cuando el nivel de líquido de frenos está bajo, es muy peligroso continuar la conducción. Está prohibida la conducción continua.
- Después de iniciar el vehículo, si el nivel de líquido de frenos es normal y el sistema de estacionamiento electrónico funciona normalmente (el interruptor del sistema de estacionamiento electrónico se tira y se libera normalmente, sin mensaje de "Compruebe el sistema de estacionamiento electrónico"), la luz de advertencia estará constantemente encendida.

- La luz de advertencia de falla de frenado de estacionamiento y la luz de advertencia de falla del ABS están encendidas al mismo tiempo.

 Consejos	
■	En esta operación, si la luz de advertencia se enciende brevemente, no significa que hay problema.



Luz de advertencia de falla del sistema de dirección

- En caso de falla del sistema de dirección, con la luz de advertencia constantemente encendida, le recomendamos enviar su vehículo a la tienda de servicios autorizada por BYD Auto para la comprobación.

 Consejos	
■	El sistema de dirección utiliza el motor para disminuir la fuerza requerida por el giro del volante.
■	Al girar el volante, se puede oír el sonido de funcionamiento del electromotor ("zumbido"). Eso no indica una falla.
■	No gire el volante en la posición límite durante más de 5s, de lo contrario, activará la protección de temperatura, causando el giro pesado o el daño.

- Cuando se gira el volante de forma frecuente a largo tiempo en un mismo lugar, y la luz de advertencia de falla del sistema de dirección no se enciende, pero se siente la dirección pesada, lo que es modo no de falla.
 - Si gira el volante con alta frecuencia a largo tiempo en un mismo lugar, el efecto de asistencia del sistema de dirección se reducirá, para evitar el sobrecalentamiento del sistema, causando la operación pesada del volante. Si esto sucede, se debe evitar el giro del volante o la parada del vehículo con frecuencia, el sistema volverá a normalidad dentro de 10 min.

 Advertencia	
■	Si la luz de advertencia de falla del sistema de dirección se enciende, detenga inmediatamente el vehículo en un lugar seguro y le recomendamos ponerse en contacto con la tienda de servicios autorizada de BYD.



Luz de advertencia de falla del sistema de suministro de energía de bajo voltaje

- Esta luz se utiliza para advertir el estado de funcionamiento del módulo CC y el módulo de baterías cuando no está en carga y descarga.
- Durante la carga esta luz se utiliza para advertir las fallas del sistema de carga.
- Si la luz está encendida durante la conducción, lo que indicará un problema del sistema CC o del sistema de alimentación de baja tensión. Apague el aire acondicionado, el ventilador, etc. y deténgase inmediatamente para garantizar la seguridad, y se recomienda que se ponga en contacto con una tienda de servicios autorizada de BYD para recibir rescate lo antes posible.



Luz de advertencia de falla del sistema de energía

- Si se produce falla en el sistema de energía, esta luz de advertencia se enciende.
- En caso de uno de los casos siguientes, lo que indicará una falla en los componentes monitorizados por el sistema de luces de alarma, y le recomendamos ponerse en contacto con la tienda de servicios autorizada de BYD lo antes posible para comprobar el vehículo:
 - Cuando la fuente de alimentación está en "OK", esta luz de advertencia se permanece encendida.
 - Esta luz de advertencia se enciende durante la conducción.

Atención

- No conduzca el vehículo con la luz de advertencia encendida lo más posible. Le recomendamos ponerse en contacto con una tienda de servicio autorizada por BYD lo más pronto posible para la comprobación y la confirmación de problemas.



Luz de advertencia de sobrecalentamiento de la batería de energía

- Si esta luz indicadora está encendida, significa que la temperatura de la batería de potencia es demasiado alta, se necesita estacionar el vehículo para reducir la temperatura. Cuando la luz de advertencia de sobrecalentamiento de la batería de alimentación está parpadeando, se recomienda detener el vehículo inmediatamente y evacuarlo lo antes posible.
- Bajo las condiciones de funcionamiento siguientes, es posible que la batería de energía tenga fenómeno de sobrecalentamiento, por ejemplo:

- La escalada a largo tiempo y larga distancia en el clima caluroso.
- En el estado de tráfico intermitente durante mucho tiempo, la aceleración y el frenado frecuentes y bruscos o el funcionamiento del vehículo a tiempo largo sin cesar.



Luz de advertencia de falla de la batería de energía

- Cuando la fuente de alimentación del vehículo está en la posición "OK", esta luz se encenderá. Si el sistema de baterías de potencia funciona normalmente, esta luz se apagará después de varios segundos. Después, en caso de falla del sistema, la luz se encenderá de nuevo. Se recomienda que se ponga en contacto con la tienda de servicios autorizada de BYD lo antes posible para verificar el vehículo.
- En caso de uno de los casos siguientes, lo que indicará una falla en los componentes monitoreados por el sistema de luces de alarma, y le recomendamos ponerse en contacto con una tienda de servicios autorizado por BYD Auto lo antes posible para comprobar el vehículo.
 - Cuando la fuente de alimentación del vehículo está en la posición "OK", la luz se encenderá continuamente.
 - Esta luz se permanece encendida o se enciende ocasionalmente durante la conducción.











Luz de advertencia para la temperatura del refrigerante del electromotor demasiado alta

- Si este indicador luminoso se enciende, significa que la temperatura del motor es demasiado alta y se recomienda detener el vehículo de forma segura y evacuarlo lo antes posible y ponerse en contacto con una tienda de servicios autorizada de BYD para que revisen el vehículo lo antes posible.

Descripción de otras fallas del instrumento

El instrumento puede mostrar los siguientes mensajes de aviso de falla, maneje de acuerdo con el método de manipulación recomendado

Icono de visualización	Aviso de falla	Soluciones
	Compruebe el sistema de carga a bordo	Hay falla en el sistema de carga eléctrica a bordo, verifique si hay anomalía en la conexión de carga eléctrica, vuelva a conectar el equipo de carga eléctrica. Si no la puede resolver, se recomienda que ponga en contacto con la tienda de servicios autorizada de BYD.
	Compruebe la red del vehículo	Indica que la red de datos actual del vehículo puede tener fallas. Detenga inmediatamente el vehículo y le recomendamos ponerse inmediatamente con una tienda de servicios autorizada por BYD Auto.
	Compruebe el sistema de faros delanteros	Indica que el sistema de faros delanteros tiene fallas, y le recomendamos ponerse en contacto con una tienda de servicios autorizada de BYD Auto.
	Compruebe el sistema de alarma de colisión predictiva*	Indica que el sistema de alarma de colisión predictiva tiene fallas, detenga el vehículo y le recomendamos ponerse en contacto con una tienda de servicios autorizada de BYD.
	La función de frenado de emergencia automático está limitada*	Indica que el sistema de frenos de emergencia automático tiene fallas, detenga el vehículo y le recomendamos ponerse en contacto con una tienda de servicios autorizada de BYD.
	Compruebe el sistema BSD*	Indica que el sistema de monitoreo de los puntos ciegos de cambio de carril tiene fallas, detenga el vehículo y le recomendamos ponerse en contacto con una tienda de servicios autorizada de BYD.
	La función de monitoreo de los puntos ciegos está limitada*	Indica que la función de monitoreo de los puntos ciegos está limitada, detenga el vehículo y le recomendamos ponerse en contacto con una tienda de servicios autorizada de BYD Auto.

Icono de visualización	Aviso de falla	Soluciones
	Compruebe el sistema de marchas	Indica que el controlador de marcha tiene fallas, detenga inmediatamente el vehículo y le recomendamos ponerse en contacto con una tienda de servicios autorizada por BYD Auto.
	Compruebe el controlador de vídeo multifuncional*	Indica que el controlador de vídeo multifuncional tiene fallas, detenga el vehículo y le recomendamos ponerse en contacto con una tienda de servicios autorizada de BYD Auto.
	La función del controlador de vídeo multifuncional está limitada*	Indica que la función del controlador de vídeo multifuncional está limitada, detenga el vehículo y le recomendamos ponerse en contacto con una tienda de servicios autorizada de BYD Auto.
	El entorno está limitado, la cámara inteligente no está disponible*	Indica que la cámara inteligente no está disponible, detenga el vehículo y le recomendamos ponerse en contacto con una tienda de servicios autorizada de BYD Auto.
	Compruebe el sistema de desviación de carril*	Indica que el sistema de abandono del carril tiene fallas, detenga el vehículo y le recomendamos ponerse en contacto con una tienda de servicios autorizada de BYD Auto.
	Por favor, compruebe el sistema de Piloto Inteligente/Mantenimiento de Carril*	Indica que el sistema de piloto inteligente/mantenimiento de carril tiene fallas, detenga el vehículo y le recomendamos ponerse en contacto con una tienda de servicios autorizada de BYD Auto.
	La función de Piloto Inteligente/Mantenimiento de Carril está restringida*	Indica que la función de piloto inteligente/mantenimiento de carril está limitada, detenga el vehículo y le recomendamos ponerse en contacto con una tienda de servicios autorizada de BYD Auto.

3-1 Puertas y llaves.....	56
Introducción a la llave.....	56
Bloquear /Desbloquear puertas	59
Sistema de entrada y arranque inteligente	68
Bloqueo para niños	71
3-2 Asiento	72
Notas sobre asiento	72
Ajuste de asientos delanteros	73
Asientos traseros plegados	75
Reposacabezas	75
3-3 Volante.....	77
Volante.....	77
3-4 Interruptor de luz	83
Interruptor de luz.....	83
Interruptor de limpiaparabrisas	86
Interruptor de combinación de la puerta delantera izquierda.....	89
Interruptor de cambio de kilometraje.....	93
Grupo de interruptores de asistencia a la conducción.....	93
Interruptor de control de la ventanilla en el lado del pasajero	94
Interruptor de la luz de advertencia de emergencia	94
Grupo de interruptor de modo	94
Interruptor de techo solar	96
Interruptor de luz interior	99

Introducción a la llave

La llave incluye la llave electrónica inteligente, la llave mecánica (instalada dentro de la llave electrónica inteligente).

Llave inteligente

Llave inteligente electrónica — lleva la llave inteligente electrónica y presione los micro interruptores de las puertas delanteras izquierda y derecha para desbloquear/bloquear todas las puertas; también puede realizar las funciones tales como desbloqueo/bloqueo de las puertas, apertura de la puerta del maletero y arranque de control remoto etc. mediante las teclas de la llave inteligente.

- ① Luz indicadora
- ② Botón de bloqueo
- ③ Botón de desbloqueo
- ④ Interruptor de apertura de puerta del maletero
- ⑤ Botón de inicio/apagado
- ⑥ Llave mecánica

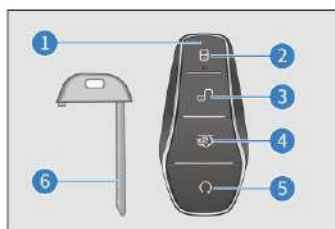

⚠ Atención

- La llave inteligente es un elemento electrónico, se debe observar las instrucciones siguientes para evitar dañar la llave inteligente:
 - No coloque la llave inteligente en un lugar de alta temperatura, por ejemplo, en el tablero de instrumentos.
 - No desmonte la llave inteligente arbitrariamente.
 - No use la llave inteligente para golpear con fuerza otros objetos o hacerlos caer.
 - No sumerja la llave inteligente en agua ni la lave en una lavadora ultrasónica.
 - No coloque la llave inteligente junto con el dispositivo que emite ondas electromagnéticas, por ejemplo, teléfono móvil.
 - No añada ningún objeto que cortará las ondas electromagnéticas (como pieza de sellado metálica) en la llave inteligente.
 - Se puede registrar llave de respaldo para el mismo vehículo. Para la descripción detallada, le recomendamos ponerse en contacto con la tienda de servicios autorizada de BYD Auto.

Consejos (Continuación)

- Si la llave inteligente no puede operar las puertas dentro de la distancia normal, o el indicador en la llave está oscura o no está encendida:
 - Inspeccione si existe una radio inalámbrica o una emisora de radio del aeropuerto en los alrededores que interfiere con la operación normal de la llave inteligente.
 - La energía de la batería de llave inteligente puede estar agotada. Verifique la batería dentro de la llave inteligente. Si necesita reemplazar la batería, le recomendamos ponerse en contacto con la tienda de servicios autorizada de BYD Auto.
- En caso de pérdida de la llave inteligente, le recomendamos ponerse en contacto con la tienda de servicios autorizada de BYD Auto lo antes posible para evitar el robo o el accidente del vehículo.
- No modifique la frecuencia de emisión ni aumente la potencia de emisión sin autorización (incluida la instalación adicional del amplificador de potencia de emisión). No conecte antenas de detección externas ni use otras antenas de detección de emisión sin autorización.
- Está prohibido generar interferencias nocivas en los servicios de comunicación de radio legales en el uso; una vez descubierto el fenómeno de interferencia, se debe detener el uso inmediatamente y tomar las medidas para eliminar las interferencias antes de continuar el uso.
- Se debe mantener alejado de las interferencias de diversos servicios de radio o las interferencias de la radiación de los equipos de aplicaciones industriales, científicas y médicas para utilizar los equipo de radio de micropotencia.
- No lo utilice cerca del avión o el aeropuerto.
- Las personas con marcapasos o desfibriladores deben mantenerse alejados de las antenas de detección del sistema inteligente de entrada y arranque, ya que las ondas electromagnéticas pueden afectar al uso normal de dichos dispositivos.
- Además de los usuarios con marcapasos o desfibriladores implantado, los usuarios que utilizan otros dispositivos médicos electrónicos también deben consultar al fabricante sobre la información relacionada con el uso de los dispositivos bajo las influencias de las ondas electromagnéticas. Las ondas electromagnéticas pueden generar consecuencias inesperadas al uso de estos dispositivos médicos.
- Al salir del vehículo, asegúrese de llevar la llave y bloquear el vehículo en todo momento. Nunca deje a las personas (especialmente los niños) solas en el vehículo.

Llave mecánica

Llave mecánica (en la llave inteligente electrónica) — puede bloquear/desbloquear la puerta del lado del conductor. Cuando está fuera de servicio, asegúrese de colocar nuevamente la llave mecánica en la llave inteligente.

Saque la llave mecánica.

Primero presione la hebilla en la dirección de la flecha ② y, al mismo tiempo, tire de la estructura de bloqueo de la hebilla en la dirección de la flecha ① para abrir la tapa trasera de la llave hacia arriba, y saque la llave mecánica de la tapa trasera de la llave inteligente.



- Después de usar la llave mecánica, pulse la tecla ② y vuelva a colocarla en la ruta original.

Placa de número de la llave

- El número de la llave mecánica está marcado en la placa. En caso de pérdida de la llave o se necesita una llave de respaldo, es recomendable que visite la tienda de servicios autorizada de BYD para utilizar el número de la llave para duplicarla.



i Consejos

- Asegúrese de guardar bien la placa de número en un lugar seguro, y no la ponga en el vehículo.
- Recomendamos que los usuarios anoten el número de la llave y lo guarden en un lugar seguro.

Bloquear /Desbloquear puertas

Bloquear /Desbloquear con la llave mecánica

Inserte la llave en el orificio de cerradura y gírela, luego extraiga la llave, tire de la manija de la puerta para abrir la puerta.

- Desbloqueo de la puerta del conductor: gire la llave en el sentido de las agujas del reloj
- Bloqueo de la puerta del conductor: gire la llave en sentido contrario a las agujas del reloj



Atención

- Después de extraer la llave mecánica, tire de la manija de la puerta del conductor para abrir la puerta.

Apertura de puerta con manija de la puerta

- Con el vehículo desbloqueado, tire de la manija una vez para abrir la puerta desde el interior del vehículo.
- Con el vehículo bloqueado, solo podrá abrir la puerta desde el interior del vehículo después de tirar de la manija dos veces continuas.

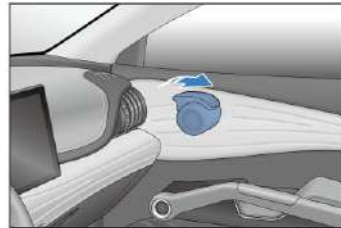

Advertencia

- Está prohibido que los niños jueguen la manija para evitar la apertura errónea de la puerta durante la circulación, causando riesgo accidental.
- Cuando hay niños en el vehículo, asegúrese de que la función de bloqueo para niños esté activada.

Atención

- Dado que este modelo dispone del bloqueo para niños, la puerta trasera solo se puede abrir cuando se tira de la manija en el vehículo con el bloqueo para niños desbloqueado, de lo contrario, no se podrá abrir la puerta desde el interior del vehículo.

Bloqueo/desbloqueo con llave inteligente

- La función de control remoto inalámbrico se utiliza para desbloquear o bloquear todas las puertas a corta distancia y realizar funciones adicionales.
- Al entrar en el área de activación con la llave inteligente registrada, pulse la tecla de la llave inteligente lenta y firmemente para bloquear o desbloquear todas las puertas.

Bloqueo:

- Con la fuente de alimentación del vehículo está en la posición "OFF", cuando todas las puertas y el capó están cerrados, presione la tecla de bloqueo, todas las puertas se bloquearán al mismo tiempo. En este momento, los espejos laterales pliegan (el interruptor está en AUTO), las luces intermitentes parpadean 1 vez. Compruebe si todas las puertas están bloqueadas firmemente.
- Si alguna puerta, el capó o el puerta del maletero no está cerrado, los intermitentes no parpadearán y la bocina sonará 1 vez al mismo tiempo.



Desbloqueo:

- Cuando las puertas están en estado bloqueado, lleve la llave inteligente electrónica y presione el botón del microinterruptor de la manija externa de la puerta de forma lenta y sólida. Todas las puertas se desbloquean, los espejos laterales despliegan*, las luces intermitentes parpadean 2 veces.
- Si la fuente de alimentación está en el estado de arranque, no se podrá desbloquear/bloquear la puerta mediante la tecla "desbloqueo" o "bloqueo".
- Al desbloquear todas las puertas con una llave inteligente electrónica, incluso si las puertas no estén abiertas, las luces internas del vehículo podrán encenderse durante 16 segundos (se encenderán al girar el interruptor de luces internas a la posición del "control de puerta") y luego se apagarán.
- En estado antirrobo, después de desbloquear las puertas con la llave inteligente, por favor, abra cualquier puerta dentro de los 30s. De lo contrario, todas las puertas se bloquearán automáticamente.
- En estado bloqueado, ponga la llave en el vehículo o en el maletero y cierre la puerta del maletero. Para no dejar la llave en el vehículo bloqueado, el vehículo se desbloqueará automáticamente y los intermitentes parpadearán 2 veces.
- Con la función de protección antiobstrucciones de cuatro puertas: si usted mantiene presionado la tecla de "desbloqueo" o "bloqueo", la función de bloqueo o desbloqueo no se repetirá, es necesario soltar la tecla y presionar de nuevo la tecla de "desbloqueo" o "bloqueo". Mantenga presionado la tecla de "bloqueo" para elevar automáticamente los vidrios de cuatro puertas.

 Consejos
<ul style="list-style-type: none"> ■ Cuando la fuente de alimentación del vehículo no está en la posición "OFF", no se podrá desbloquear/bloquear la puerta con la tecla de desbloqueo/bloqueo.

Abrir la puerta del maletero por control remoto de llaves

- Pulse dos veces en la tecla de "desbloqueo de la puerta del maletero" en la llave inteligente para abrir la puerta del maletero, en este momento, los intermitentes parpadearán 2 veces.

 Consejos

- Al salir del vehículo, lleve la llave inteligente.

Búsqueda del vehículo con la llave inteligente

- Cuando el vehículo está en estado antirobo, presione la tecla de bloqueo, el vehículo emitirá un zumbido largo, y los intermitentes parpadearán 15 veces. Cuando no se puede confirmar la ubicación de su vehículo, puede utilizar esta función para encontrar la ubicación específica del vehículo.
- Cuando el vehículo está en estado de búsqueda, vuelva a presionar la tecla de bloqueo para volver a entrar en el estado siguiente de búsqueda.

Elevación/bajada de ventana con llave inteligente

- La fuente de alimentación del vehículo está en la posición "OFF":
 - Mantenga presionado la tecla de bloqueo de la llave inteligente para realizar la elevación automática de los vidrios de cuatro puertas.
 - Mantenga presionado el botón de desbloqueo de la llave inteligente, se puede realizar la función de bajada automática de los vidrios de las cuatro puertas.

 Advertencia

- Al utilizar la función de elevación de la ventana del control remoto, preste atención a la seguridad de los ocupantes y asegúrese de no atascar ni pellizcar ninguna parte del cuerpo de los ocupantes antes de la operación.

 Consejos

- El usuario puede activar o desactivar la función de desbloqueo/bloqueo de la ventana por pulsación larga de la llave de control remoto mediante la interfaz de  → configuración del vehículo → configuración de puertas, ventanas y bloqueos (se basa en la configuración del vehículo real).

Bloqueo/Desbloqueo con micro interruptor

Para el bloqueo

- Cuando la fuente de alimentación del vehículo completo está en "OFF", si las puertas están cerradas y no están bloqueadas, lleve la llave inteligente entrando en el área de activación, presione el microinterruptor sobre la manija de puerta delantera. Todas las puertas se desbloquean en el mismo tiempo, en este momento, las luces intermitentes parpadean 1 vez.
- Si alguna puerta, el capó o la puerta del maletero no está cerrado, se podrán bloquear las puertas cerradas mediante el micro interruptor, pero los intermitentes no parpadearán y la bocina sonará 1 vez al mismo tiempo.



Operación de desbloqueo

- En estado antirrobo, al entrar en el área de activación con una llave inteligente que funciona, presione el micro interruptor en la manija de la puerta delantera, todas las puertas se desbloquearán al mismo tiempo y los intermitentes parpadearán dos veces.
- Bajo el estado de antirrobo, después de utilizar la función de desbloqueo, por favor, abra la puerta dentro de los 30s. De lo contrario, todas las puertas se desbloquearán nueva y automáticamente.
- En las situaciones siguientes, no se realizará el desbloqueo/bloqueo presionando el microinterruptor:
 - En el mismo tiempo de apertura o cierre de la puerta, presione el microinterruptor.
 - Cuando la alimentación del vehículo completo se encuentra en la posición no de "OFF".
 - La llave inteligente está dentro del vehículo.

i Consejos

- Si la llave inteligente está demasiado cerca a la manija externa de la puerta o a la ventana, no se activará la función de entrada.

Elevación/bajada de ventana con micro interruptor

- Cuando la fuente de alimentación del vehículo está en la posición "OFF", lleve una llave inteligente que funcione y mantenga presionado el micro interruptor de la manija de la puerta delantera para realizar la elevación/bajada automática de los vidrios de cuatro puertas (el usuario puede activar o desactivar la función de desbloqueo/bloqueo o apertura/cierre de ventanas por pulsación larga del micro interruptor mediante la interfaz de configuración de multimedia → configuración del vehículo → configuración de puertas, ventanas y cerraduras).

Bloqueo/desbloqueo de puerta del maletero

Abrir/cerrar la puerta del maletero con la llave inteligente

Haga doble clic en el botón de apertura de la puerta del maletero con la llave inteligente y la puerta del maletero se puede abrir o cerrar.



i Consejos

- Durante la apertura o el cierre de la puerta del maletero, vuelva a pulsar la tecla de apertura de la puerta del maletero, la puerta del maletero detendrá la acción actual.

Abrir la puerta del maletero con el interruptor exterior de puerta del maletero

- Cuando el vehículo está desbloqueado, presione el interruptor externo de la puerta del maletero para abrir la puerta del maletero.
- Cuando el vehículo está bloqueado, lleve la llave inteligente efectiva del vehículo y presione el interruptor externo de la puerta del maletero para abrir la puerta del maletero.

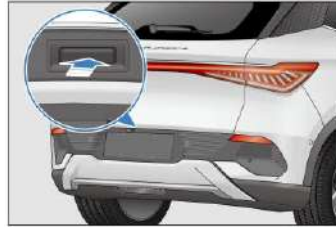

i Consejos

- En la acción de la puerta del maletero, presione el interruptor externo de la puerta del maletero para detener la acción actual.

Desbloqueo de emergencia de la puerta del maletero

Hay una tapa de desbloqueo de emergencia justo encima de la hebilla de la puerta del maletero. Abra la tapa y tire de la cuerda o palanca de desbloqueo de emergencia para abrir la puerta del maletero desde el interior del vehículo.

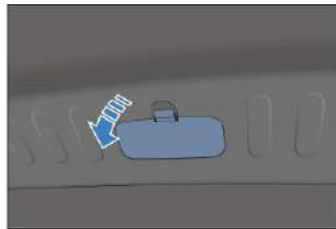

i Consejos

- Cuando el vehículo está desenergizado, la puerta del maletero se puede desbloquear de emergencia desde el interior del vehículo.

Ajuste de altura de apertura de puerta del maletero*

- Abra la puerta del maletero manual o automáticamente en la ubicación requerida y manténgala en esa ubicación. Mantenga presionado el

interruptor interno de la puerta del maletero durante más de 3 segundos. El altavoz emitirá un pitido durante 1 segundo, para advertir que la altura actual de la puerta del maletero se ha ajustado con éxito.

- El usuario puede entrar en la interfaz de configuración de la "altura de apertura de la puerta del maletero" mediante la interfaz de Multimedia → Configuración del vehículo → Configuración de puertas, ventanas y cerraduras para establecer la altura de la puerta del maletero.

Función de antipinzamiento

Si la puerta del maletero eléctrica sufre una fuerza que impide su movimiento durante el cierre, la puerta del maletero se abrirá automáticamente en reversa; si sufre la fuerza que impide su movimiento durante la apertura, la acción se detendrá de inmediato.

Cuando se vuelve a conectar la batería del compartimento

La puerta del maletero debe cerrarse manualmente para que la puerta del maletero eléctrica funcione normalmente.

 Advertencia	
■	<p>Tenga en cuenta las siguientes precauciones al operar la puerta del maletero, de lo contrario, podría pellizcar una parte del cuerpo, causando lesiones graves e incluso mortales.</p> <ul style="list-style-type: none">● Nunca use una parte del cuerpo para activar intencionalmente la función de protección antiobstrucciones.● Si existe una persona en los alrededores, asegúrese de que esté segura y le informe que la puerta del maletero está a punto de abrirse o cerrarse.● Al cerrar la puerta del maletero, tenga especial cuidado para evitar que sus dedos queden atrapados.● Al abrir o cerrar la puerta del maletero, realice una inspección completa para asegurarse de que el área circundante sea segura.● Al conducir el vehículo, cierre bien la puerta del maletero.● Antes de abrir la puerta del maletero, retire las cargas pesadas, tales como nieve y hielo. De lo contrario, la puerta de maletero puede volver a cerrarse repentinamente después de abrirse.● No opere la puerta del maletero manualmente durante la apertura o el cierre eléctrico de la puerta del maletero.● Tenga cuidado al abrir o cerrar la puerta del maletero cuando hace viento, ya que puede moverse repentinamente debido a los fuertes vientos.● Antes de que la puerta del maletero esté completamente cerrada, si un objeto es atrapado, la función de protección antiobstrucciones no se podrá desempeñar.

Advertencia (Continuación)

- Si la puerta del maletero no está completamente abierta, puede cerrarse bruscamente. Se necesita más esfuerzo para abrir o cerrar la puerta del maletero en una pendiente que en una superficie nivelada, así que tenga cuidado con que la puerta del maletero se abra o se cierre accidentalmente por sí sola. Antes de utilizar el maletero, asegúrese de que la puerta del maletero está abierta completamente y fijada.
- Según la forma del objeto atrapado, es posible que la función de anti-atrapamiento no funcione. Tenga cuidado de no dejar que los dedos o cualquier otro objeto sea atrapado.

Bloqueo/desbloqueo del bloqueo de cierre centralizado

Use el interruptor de bloqueo de cierre centralizado para desbloquear y bloquear el vehículo.

Consulte el Bloqueo centralizado del grupo de interruptores de la puerta delantera izquierda en este capítulo.

Bloqueo y desbloqueo automático de puerta

- Cuando se enciende la configuración de función en el PAD, el vehículo completo está en la marcha OK y la velocidad del vehículo cambia de ≤ 8 km/h a > 8 km/h, si todas las puertas están actualmente cerradas y hay puertas que no están bloqueados, se controlará el bloqueo del motor de la puerta de cuatro puertas.
- Presione el botón "Arranque/Parada", la fuente de alimentación del vehículo cambia de la posición "OK" a la posición "OFF", y se desbloquearán automáticamente todas las puertas.

Bloqueo y desbloqueo simultáneo de todas las puertas

- Cuando el vehículo no entra en modo antirrobo, después del bloqueo del vehículo, la luz de fondo de la tecla de bloqueo del bloqueo central se encenderá. Cuando el vehículo está desbloqueado, la luz de fondo se apagará.
- Presione la tecla de bloqueo del bloqueo central, todas las puertas se bloquearán al mismo tiempo. En este momento, la apertura desde el exterior perderá la eficiencia. Si desea abrir las puertas, primero tire de la manija interna una vez, la cerradura de esta puerta se desbloqueará. Vuelva a tirar de la manija interna, esta puerta se abrirá.

Bloqueo mecánico de emergencia del vehículo

Cuando falla el sistema de bloqueo centralizado o la llave inteligente, la llave mecánica se puede utilizar para el bloqueo o desbloqueo de emergencia.

Bloqueo

1. Saque la llave mecánica desde la llave inteligente.
 2. Abra las otras tres puertas fuera de la puerta del conductor, use el diente de la llave mecánica para mover el deslizador blanco hacia abajo en la dirección de la flecha, como se muestra en la figura, y cierre la puerta para bloquearse.
- 
3. Después de bloquear las otras tres puertas fuera de la puerta del conductor, abra la puerta del conductor.
 4. Inserte la llave mecánica en el orificio de cerradura de la puerta, aplique cierta fuerza para girar la llave en el sentido contrario a las agujas del reloj hasta el ángulo máximo, restablezca la llave mecánica a la posición inicial y extráigala (consulte [Bloqueo /Desbloqueo de la llave mecánica](#) en este capítulo).

Desbloqueo

1. Saque la llave mecánica desde la llave inteligente.
2. Inserte la llave mecánica en el orificio de cerradura de la puerta, aplique cierta fuerza para girar la llave en el sentido de las agujas del reloj hasta el ángulo máximo, restablezca la llave mecánica a la posición inicial y extráigala.
3. Después de entrar en el vehículo, opere la manija interna dos veces para desbloquear las otras tres puertas fuera de la del conductor.

Sistema de entrada y arranque inteligente

Lleve la llave inteligente para desbloquear/bloquear la puerta y arrancar el vehículo.

Función de entrada

Con la llave inteligente encima, se puede desbloquear o bloquear las puertas del vehículo. (Para más detalles, véase el [bloqueo/desbloqueo de la llave inteligente](#) en esta sección)

Función de arranque

Lleve la llave inteligente, pise el pedal de freno, presione la tecla de "Arranque/Parada" y arranque el vehículo (consulte el capítulo [Arranque del vehículo desde el interior](#)).

Ubicación de antenas de detección

- ① Antena de detección ubicada dentro del interior de vehículo.
- ② Antena de detección ubicada fuera de vehículo.

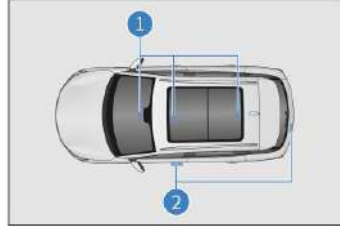

Área de activación

Cuando la llave inteligente registrada está en el área de activación, la función de entrada inteligente y la función de inicio pueden tener efecto.

- ① Área de activación de la función de entrada: dentro de aproximadamente 1 m desde la manija de la puerta delantera y el interruptor externo de la puerta del maletero.
- ② Área de activación de la función de inicio: Dentro del vehículo.



Cuando la llave inteligente de otro vehículo está cerca de la llave inteligente del vehículo, el tiempo para desbloquear la puerta puede ser más largo que lo habitual, lo cual es un fenómeno normal.

Consejos

Es posible que el sistema de entrada y arranque inteligente no funcione normalmente en las siguientes situaciones:

- Cuando hay instalaciones que liberan ondas electromagnéticas fuertes en los alrededores, por ejemplo, torre de TV, central eléctrica, estación de radiodifusión, etc.

i Consejos (continuación)

- Al llevar la llave inteligente y el dispositivo de comunicación en el mismo tiempo, por ejemplo, equipo de comunicación por radio bidireccional o teléfono móvil.
- Cuando la llave inteligente contacte con el objeto metálico o es cubierta por el cual.
- Cuando opera rápidamente el mango de la puerta.
- Cuando la llave inteligente se acerca al mango de la puerta.
- Cuando otra persona opere la función de control remoto sobre otro vehículo.
- Cuando la batería de la llave inteligente está agotada.
- Cuando la llave inteligente está cerca del equipo de alto voltaje o el equipo que genera ruido.
- Cuando la llave inteligente se lleva junto con la llave del sistema de acceso y arranque inteligente de otros vehículos o con otros dispositivos que transmiten ondas inalámbricas.
- Es posible que en algunos lugares (por ejemplo, sobre el salpicadero, en la guantera o sobre el piso) la llave inteligente no funcione normalmente aunque esté dentro de la zona de activación.

- Si el sistema de entrada inteligente no funciona normalmente y no puede entrar en el vehículo, se podrá usar la llave mecánica unida a la llave inteligente para desbloquear y bloquear la puerta del conductor, o usar la función de control remoto inalámbrico para desbloquear y bloquear todas las puertas.
- Al presionar el botón “Arranque/Parada”, si la función de arranque no puede activarse normalmente, las causas pueden ser las siguientes:
 - Si la llave inteligente no funciona, la luz de advertencia del sistema de llave inteligente en el tablero combinado se enciende, y el tablero combinado muestra “El nivel de batería de la llave está bajo, reemplace la batería lo antes posible”, la batería de la llave podrá estar agotada.
- Si el sistema de entrada inteligente y arranque inteligente no puede funcionar normalmente debido a la falla del sistema, le recomendamos llevar todas las llaves inteligentes a la tienda de servicios autorizada de BYD Auto para la reparación.

Ahorro de energía

- Aunque no esté conduciendo el vehículo, hay comunicación entre la llave inteligente y el vehículo. Por eso, no quede la llave inteligente en el vehículo o dentro del alcance de 2 m desde el vehículo.

- Si la llave inteligente recibe la onda electromagnética fuerte a largo plazo, pues la energía de la batería de llave inteligente electrónica se agotará rápidamente. La llave inteligente debe mantener una distancia mínima de 1 m a los aparatos siguientes:
 - Televisor
 - Computadora personal
 - Cargador de teléfono inalámbrico
 - Portalámparas
 - Lámpara de mesa fluorescente

Bloqueo para niños

El bloqueo para niños está diseñado para evitar que los niños sentados en los asientos traseros abran involuntariamente las puertas traseras. Hay dispositivos de bloqueo para niños en los lados de las puertas traseras izquierda y derecha.

- ① Botón de activación de la función de bloqueo para niños.
- ② Botón de desactivación de la función de bloqueo para niños.

Las puertas traseras no pueden ser abiertas desde el interior del vehículo por el ocupante cuando se pulsa el botón de bloqueo para niños. Para abrir la puerta trasera, se necesita utilizar la manija externo de la puerta.

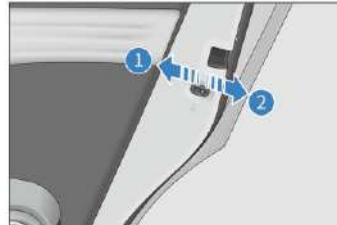

⚠ Atención

- Antes de la conducción, especialmente cuando hay niños en el vehículo, se debe comprobar que las puertas estén cerradas y la función de bloqueo para niños esté activada.
- El uso correcto del cinturón de seguridad y la activación del bloqueo para niños pueden ayudar a evitar que el conductor y los ocupantes sean arrojados fuera del vehículo en un accidente. Además, pueden evitar la apertura accidental de la puerta.

Notas sobre asiento

Durante la conducción, todos los ocupantes del vehículo deben mantener los respaldos de asientos en dirección vertical hacia arriba, apoyarse estrechamente en los respaldos y utilizar los cinturones de seguridad correctamente.

Advertencia

- No conduzca un vehículo hasta que el ocupante del vehículo se asiente correctamente.
- No se permite que nadie se sienta en la parte superior del respaldo del asiento plegable o en el maletero o sobre las mercancías. De lo contrario, en caso de frenado de emergencia o choque, la persona que no se ha sentado correctamente o que no ha llevado correctamente el cinturón de seguridad podrá sufrir lesiones graves.
- Durante el recorrido, no deje que los ocupantes estén de pie ni muevan entre los asientos. De lo contrario, en caso de frenado en emergencia o una colisión, los ocupantes pueden sufrir la lesión grave.

Atención

- Ajuste el asiento del conductor para que los pedales, el volante y el salpicadero estén dentro del rango de fácil control del conductor.

Consejos

- Durante la circulación del vehículo, está prohibido que el conductor ajuste el asiento, a fin de evitar movimientos impredecibles del asiento, causando que el conductor pierda el control del vehículo.
- Al ajustar el asiento, tenga cuidado de no dejar que el asiento golpee al ocupante o el equipaje.
- Debe deslizarse hacia adelante y hacia atrás después de ajustar manualmente las posiciones delantera y trasera del asiento, para confirmar que el asiento está bloqueado.
- Una vez ajustado el respaldo, apoye el cuerpo hacia atrás para confirmar que el respaldo esté bloqueado en su posición.
- No coloque objetos debajo del asiento, de lo contrario afectará al mecanismo de bloqueo del asiento, o empujará accidentalmente la palanca ajustable de ubicación del asiento hacia arriba, provocando un movimiento repentino del asiento y una pérdida de control del conductor del vehículo.
- Al ajustar el asiento, no coloque las manos debajo del asiento o cerca de las piezas en funcionamiento. De lo contrario, se aplastarán las manos o los dedos.

Ajuste de asientos delanteros

Ajuste eléctrico de los asientos de la fila delantera*

El ajuste de la posición de los asientos eléctricos delanteros incluye el ajuste del asiento hacia adelante/atrás, ajuste del cojín hacia arriba/abajo* y ajuste del ángulo del respaldo. Las funciones de su vehículo real corresponden a los métodos de ajuste siguientes.

① Interruptor de ajuste de posición del asiento

- Mueva el interruptor de ajuste de ubicación del asiento hacia adelante y atrás para ajustar el asiento hacia adelante y atrás.
- Ajuste el extremo trasero del interruptor hacia arriba y hacia abajo para ajustar la altura del asiento.

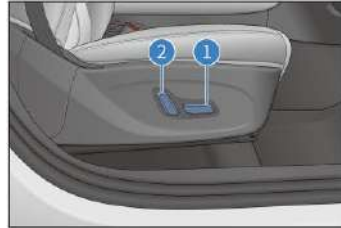

② Interruptor de ajuste del ángulo del respaldo.

El ángulo del respaldo puede ajustarse moviendo el extremo superior del interruptor de ajuste del ángulo del respaldo hacia delante y hacia atrás.

⚠ Atención

- Suelte el interruptor, el asiento se detendrá en esta posición. No coloque ningún objeto por debajo del asiento, de lo contrario, podrá impedir el movimiento del asiento.

Ajuste manual del asiento de la fila delantera*

El ajuste manual del asiento de fila delantera abarca el ajuste del conjunto del asiento hacia adelante / atrás, la altura del asiento, y el ángulo del respaldo. Las funciones en su vehículo real se corresponden a los métodos de ajuste siguientes.

Palanca de ajuste de posición delantera y trasera del asiento

- Agarre el centro de la palanca de ajuste y júela hacia arriba, luego utilice la presión ligera del cuerpo para deslizar el asiento hacia adelante/atrás a la posición necesaria, luego libere la palanca de ajuste.
- Después de finalizar la regulación de la posición hacia adelante/atrás, deslice el asiento hacia adelante/atrás, asegúrese de oír el sonido de bloqueo del riel deslizante y compruebe que el asiento esté bloqueado en la posición adecuada.



Ajuste de altura del asiento

Tire hacia arriba la manija para mecanismo de ajuste de altura, usted puede ajustar el asiento a una altura cómoda según sus propias necesidades. (Nota: el asiento del copiloto no dispone de este mecanismo de ajuste de la altura).

- Tirar hacia arriba es aumentar la altura y presionar hacia abajo es reducir la altura.



Manija para regular el respaldo

- Jale la palanca de ajuste hacia arriba, mientras tanto, apoye la espalda en el respaldo para inclinar hacia adelante/atrás, ajuste el respaldo a la posición necesaria, libere la palanca.



Asientos traseros plegados

- Dé la vuelta al respaldo y nivélelo
 - Deje el respaldo en una posición vertical y tire del cable.
 - Empuje el respaldo hacia delante o hacia atrás para darle la vuelta. Voltee hacia adelante hasta que el respaldo toque el cojín, voltee hacia atrás hasta que el respaldo se bloquee (se puede oír sonido de bloqueo).

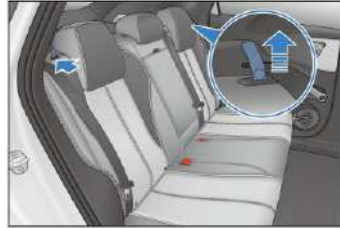

Reposacabezas

Ajuste del reposacabezas

1. Elevación del reposacabezas

Tire del reposacabezas hacia arriba a la ubicación adecuada y suéltelo después de escuchar el sonido de bloqueo.

2. Descendimiento del reposacabezas

Mantenga presionado la tecla de ajuste de altura del reposacabezas, baje el reposacabezas a una ubicación adecuada y suéltela después de escuchar el sonido de bloqueo.

3. Remoción del reposacabezas

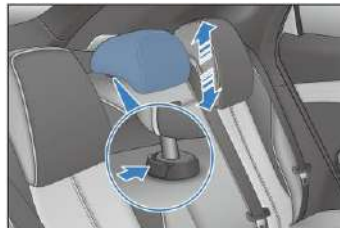

Mantenga presionado el botón de ajuste de altura del reposacabezas, extraiga el reposacabezas y suelte el botón.

4. Instalación del reposacabezas

Inserte las bielas del reposacabezas en los bujes y mantenga las ranuras cóncavas hacia adelante. Mantenga presionado la tecla de ajuste de altura del reposacabezas, presione el reposacabezas hacia abajo a la ubicación adecuada y suéltela.

 Consejos	
■	El reposacabezas puede evitar daños de cuello u otros daños de cabeza de usted y los ocupantes. Cuando ajuste el reposacabezas a la parte posterior de la cabeza del ocupante justamente en línea al centro del reposacabezas, el reposacabezas puede tener su máximo efecto de protección. Según la altura real del ocupante, ajuste el reposacabezas a la ubicación adecuada.
■	Ajuste la altura del reposacabezas para que su centro esté nivelado con la parte superior de la oreja.
■	Después de ajustar el reposacabezas, asegúrese de que esté bloqueado en la nueva ubicación.
■	No conduzca el vehículo sin reposacabezas.
■	No ate ninguna cosa a las varillas del reposacabezas.

Volante

Grupo de interruptores de volante

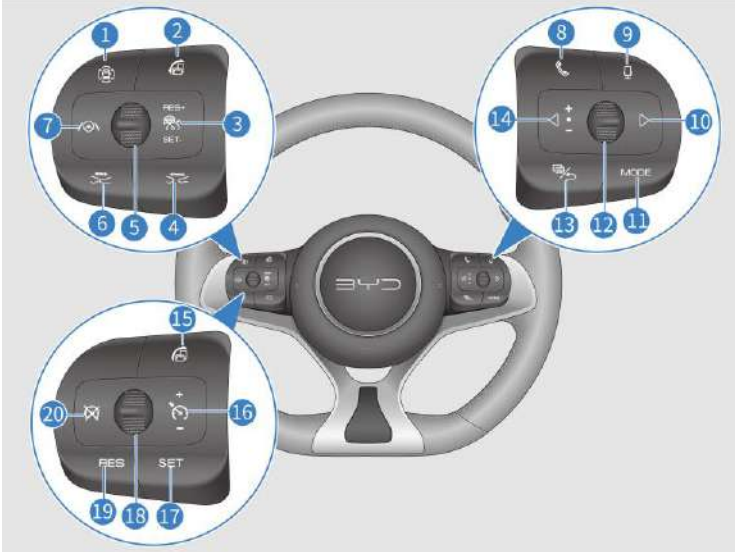

- | | |
|---|------------------------------|
| ① Imagen panorámica* | ⑪ Botón de modo |
| ② Botón Girar | ⑫ Perilla |
| ③ Botón de sistema de cruceo adaptativo | ⑬ Botón Instrumento/Volver |
| ④ Distancia al vehículo +* | ⑭ Botón izquierdo |
| ⑤ Palanca | ⑮ Botón giratorio |
| ⑥ Distancia al vehículo -* | ⑯ Botón de control de cruceo |
| ⑦ Botón de pilote inteligente | ⑰ Botón de ajuste |
| ⑧ Botón de teléfono | ⑱ Palanca |
| ⑨ Botón de reconocimiento de voz | ⑲ Botón de reinicio |
| ⑩ Botón derecho | ⑳ Botón de cancelación |

Cuando la alimentación está en "OK", el interruptor de control de audio está disponible.

Botones izquierdos

Interruptor de cruceo*

- Encienda o apague el sistema de cruceo.

 Consejos
<ul style="list-style-type: none"> ■ Para las instrucciones sobre el uso de la función de cruceo, consulte las descripciones del Sistema de cruceo de velocidad, Configuración del sistema de cruceo adaptativo*.

+/Reposición*

- Active el sistema de cruceo adaptativo (ACC) y utilice los parámetros establecidos anteriores por el sistema.

-/Establecimiento*

- Para configurar la velocidad actual como la velocidad de cruceo objetiva.

Distancia entre vehículos-*

- En la función de seguimiento de cruceo ACC, ajuste la distancia del vehículo que va adelante y reduzca una marcha, en total cuatro marchas.

Distancia entre vehículos+*

- En la función de seguimiento de cruceo ACC, ajuste la distancia del vehículo que va adelante y aumente una marcha, en total cuatro marchas.

Botón de cancelación

- Para cancelar el estado activado del cruceo, y el sistema se conmuta del estado activado al estado de espera.

Botón de pilote inteligente

- Active o desactive la función de piloto inteligente

Tecla giratoria

Presione la tecla giratoria para rotar la pantalla de multimedia.

Imagen panorámica*

- Bajo el modo panorámico, es para desactivar el modo panorámico; bajo el modo no de panorámico, es para activar el modo panorámico.

Botones derechos

Rueda de desplazamiento

1. Multimedia

- Gire la rueda hacia arriba: aumente el volumen por paso único, hasta el

valor máximo.

- Gire la rueda hacia abajo: reduzca el volumen por paso único, hasta el valor mínimo.
- Gire la rueda hacia abajo: es función de silencio.

2. Instrumento

- Gire la rueda hacia arriba: en el modo de menú del instrumento, seleccione hacia arriba el ítem de menú de nivel II/III.
- Gire la rueda hacia abajo: en el modo de menú del instrumento, seleccione hacia abajo el ítem de menú de nivel II/III.
- Gire la rueda hacia abajo:
 - En el modo de menú de instrumento, para entrar en el menú del siguiente nivel o confirmar la configuración actual de la opción actual.

Tecla izquierda / derecha:

1. Multimedia

- En modo radio:
 - Mantenga presionada la tecla ◀ para buscar automáticamente la anterior estación de radio de señal fuerte (baje la frecuencia).
 - Presione brevemente la tecla ◀ para seleccionar la estación preestablecida anterior.
 - Mantenga presionada la tecla ▶ para buscar automáticamente la próxima estación de radio de señal fuerte (aumente la frecuencia).
 - Presione brevemente el botón ▶ para seleccionar la estación preestablecida hacia abajo.
- Bus universal en serie (USB)/Música de Bluetooth/APP de música del tercero y otros modos:
 - Presione brevemente la tecla ◀ para reproducir la canción anterior (No. de audio 1).
 - Presione brevemente la tecla ◀ para seleccionar hacia abajo el registro de llamadas Bluetooth y la interfaz de la guía telefónica.
 - Presione brevemente la tecla ▶ para reproducir la canción anterior (No. de audio 1).
 - Presione brevemente la tecla ▶ para seleccionar hacia abajo el registro de llamadas Bluetooth y la interfaz de la guía telefónica.

2. Instrumento

- En el modo de menú del instrumento:
 - Presione el botón ◀ para cambiar hacia izquierda el menú del nivel 1 y su submenú.
 - Presione la tecla ▶ para cambiar hacia derecha el menú del nivel 1 y su submenú.

Botón de teléfono

- Marcar / Contestar. (Después de presionar este botón, el sistema de estéreos entrará en el estado de silencio)
- Cuando el sistema se encuentra en la interfaz no relacionada a Bluetooth, con el Bluetooth no conectado, pulse brevemente el botón, y el sistema saltará a la interfaz principal de selección de teléfono; con el Bluetooth conectado, el sistema saltará a la interfaz principal de marcado.
- Introduzca el número telefónico en la interfaz de marcado o seleccione un registro en la interfaz de registros de llamada o de la guía telefónica, y presiónelo brevemente para realizar la función de marcación.
- Con el Bluetooth conectado, en la interfaz principal de marcado, sin número introducido, presione brevemente este botón, el sistema saltará directamente a la interfaz de marcado bajo la interfaz de registros de comunicación, vuelva a pulsarlo, el sistema llamará automáticamente el primer registro en la interfaz de llamadas marcadas.

Identificación de voz

- Presione este botón, la pantalla multimedia se conmuta a la pantalla de identificación de voz, para realizar la función de voz.
- Presione nuevamente el botón para introducir de nuevo el comando de voz.

Instrumento / volver

- Cuando el instrumento no está en modo de menú, presione el botón instrumento / regresar para emerger el menú del instrumento.
- En modo de menú del instrumento, presione el botón instrumento / regresar para regresar a la interfaz del nivel anterior, si no hay interfaz del nivel anterior, se saldrá del menú.
- En la interfaz de llamada Bluetooth, presiónelo brevemente para finalizar la llamada.

Botón de modo

- Selección de modo: pulse el botón Modo para cambiar entre las aplicaciones de medios, los aparatos periféricos y las aplicaciones de audio y vídeo de terceros preinstaladas;
 - Si los estéreos se encuentran en estado apagado, con pulsar brevemente el botón "Modo", se puede encenderlos y entrar en el modo de reproducción de memoria en el último apagado, si el modo de reproducción de memoria no tiene fuente de reproducción (sin equipo de audio externo), se conmuta directamente al modo de Radio.

Botón de bocina

- Presione el área del botón de bocina, la bocina suena, al soltar la mano, la bocina deja de sonar.

 Atención
<ul style="list-style-type: none"> ■ No mantenga presionada el área del botón de bocina a largo tiempo, de lo contrario, es muy fácil dañar la bocina.

 Consejos
<ul style="list-style-type: none"> ■ Observe los reglamentos de tránsito y utilice la bocina de forma razonable.

Ajuste manual del volante

Para ajustar el ángulo del volante, sostenga el volante y realice las siguientes operaciones:

- Presione la manija de ajuste del volante hacia abajo, incline el volante al ángulo requerido, o ajústelo hasta la ubicación axial requerida, y luego recupere la manija a la posición bloqueada.



Advertencia

- Durante la circulación del vehículo, está prohibido ajustar el volante, de lo contrario, podrá operar el vehículo de forma errónea, causando un accidente.
- Después de regular el volante, muévelo hacia arriba y abajo para comprobar que esté sólidamente bloqueado.

Ajuste del modo de dirección asistida

- La sensación de la fuerza asistida de dirección varía entre personas, diversos usuarios tienen diferentes evaluaciones y demandas sobre la sensación de fuerza asistida de dirección.
- El usuario puede entrar en la interfaz de configuración de "Dirección asistida" mediante  → Configuración del vehículo → Ajuste de comodidad de conducción, luego seleccionar el artículo de configuración de modo de dirección "cómodo" / "deportivo".

Consejos

- Cuando el vehículo recorre en alta velocidad, si siente que el volante está relativamente ligero, se recomienda que ajuste el modo de refuerzo de dirección al modo deportivo.

Interruptor de luz

Gire la perilla del extremo final del interruptor de luces a la posición "☐", todas las luces están apagadas, con excepción de las luces diurnas.

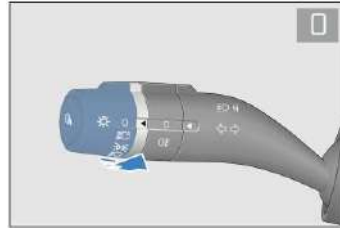

Luces automáticas

Gire la perilla al final del interruptor de luz a la posición "☁", BCM recoge el valor de luminancia del sensor de intensidad de luz y controla automáticamente el encendido o apagado de las luces de posición y luces de cruce.

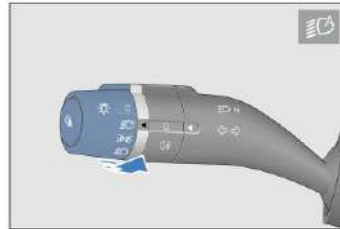

⚠ Atención

- El sensor de intensidad de la luz se encuentra en la parte superior del tablero de instrumentos. No tape el sensor ni derrame ningún líquido.

Luces de posición

Cuando gira la perilla en el extremo final del interruptor de luz a la posición "☁", se encenderá la luz de posición. (incluidas las luces de circulación diurna, las luces de posición traseras, la luz de la matrícula trasera, las luces de fondo de los instrumentos, los indicadores luminosos de luces pequeñas y algunas luces de fondo, etc.).

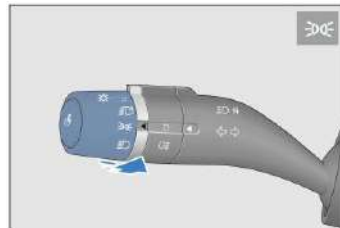

Luz de cruce

Gire la perilla al final del interruptor de luz a la posición "☰", y la luz de cruce se enciende.

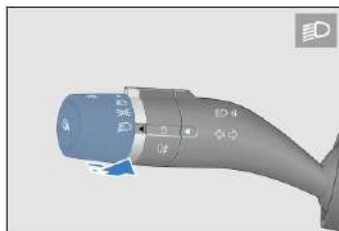
**Luz antiniebla trasera**

Gire la perilla del extremo del interruptor de luces a la posición "☰", y luego gire la perilla de las luces antiniebla a la posición "☰", las luces antiniebla traseras se encienden.

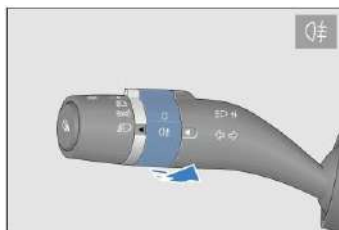
**Luz de carretera**

Gire la perilla al final del interruptor de luz hasta la posición "☰", empuje la palanca de luz del interruptor combinado de su posición original hacia adelante (contra el volante), la palanca se repondrá automáticamente en su posición original, se encenderán las luces de carretera, y se encenderá al mismo tiempo el indicador de luces de carretera en el instrumento; opere la palanca de luz hacia "adelante y atrás", o apague las luces de cruce, o salga de la posición "OK", y se apagarán las luces de carretera.

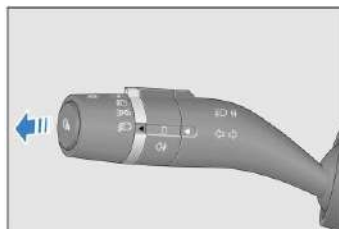
**Luz de adelantamiento**

Levante la palanca del interruptor de luz (cerca del volante), se encenderán las luces de adelantamiento; una vez suelta la palanca, se reiniciará automáticamente el interruptor de luz y se apagarán las luces de adelantamiento.







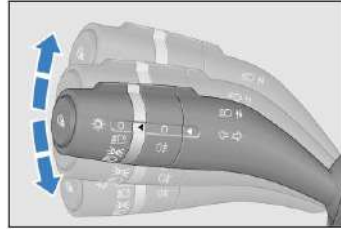

Luz intermitente

- Empuje la palanca de luces del interruptor combinado, la luz intermitente derecha y la luz indicadora del tablero parpadean al mismo tiempo.
- Al tirar la palanca de luces de interruptor combinado hacia abajo, el intermitente izquierdo y el indicador de dirección del instrumento parpadean al mismo tiempo.
- Después de encender las luces intermitentes, aunque se suelte la mano, las luces intermitentes seguirán parpadeando. Después de terminar el giro, se apagarán automáticamente. Según las diferentes costumbres de conducción del conductor, en algunas situaciones extremas, se necesita girar una vuelta para el regreso.







Función de apagado automático de luz

- Condiciones para activar la función de apagado automático de la luz: esta función se activa cuando la fuente de alimentación se cambia del estado "encendido" al estado "apagado" y el interruptor combinado de luz está en la posición "☞☞☞" o "☞☞".
- Después de activar la función de apagado automático, si la puerta del conductor se encuentra en el estado cerrado, después de 10s, la función de apagado automático de luces apagará automáticamente los faros delanteros y luces pequeñas.
- Después de activar la función de apagado automático de luces, si la puerta del conductor se encuentra en el estado encendido, después de 10min, la función de apagado automático apagará automáticamente los faros delanteros y luces pequeñas.
- Después del apagado automático, si el estado del control de luces se ha cambiado, se encenderá las luces según el nuevo estado. Si en este momento las condiciones de activación de apagado automático todavía se cumplen, se volverá a entrar en la función de apagado automático.
- Finalización de la función de apagado automático: después de encender la alimentación del vehículo completo, la función de apagado automático se finaliza, la perilla de luces opera normalmente.
- La función de apagado automático apaga las luces, y después de entrar en el estado de antirrobo, si se desactiva el estado antirrobo, las luces apagadas volverán a encenderse. Si la puerta del conductor no está abierta, la función de apagado automático apagará las luces otra vez después de 10s. Cuando se abre la puerta, la función de apagado automático de luz apagará la luz después de 10 minutos.

- Función de retraso de iluminación de volver a casa:
 - El propietario puede establecer el tiempo de la función de retraso de iluminación para volver a casa en el multimedia. El tiempo predeterminado es de 10s. Cuando el interruptor combinado de luz está en la posición “”, “” o “”, y el propietario corta la energía a “OFF”, bloquea las cuatro puertas para salir del vehículo, las luces correspondientes se encenderán continuamente por 10 s (o el tiempo establecido por usted) para proporcionar la fuente de luz de iluminación.
- Función de retraso de iluminación para abandonar la casa:
 - El propietario del vehículo puede ajustar el tiempo de la función de retraso de iluminación para abandonar la casa en la multimedia y el tiempo predeterminado es de 10 segundos. Cuando el interruptor combinado de luz está en la posición “”, “” o “”, y el propietario desbloquea el vehículo e intenta acercarse al vehículo, la luz correspondiente se encenderá durante 10 segundos (o el tiempo que establezca) para proporcionar una fuente de iluminación.

Interruptor de limpiaparabrisas

Limpiaparabrisas y lavaparabrisas delantero

- La palanca de control se utiliza para controlar el limpiaparabrisas y el depurador del parabrisas. Esta palanca se divide en cinco posiciones en total:
 - : Modo del barrido a alta velocidad
 - : Modo del barrido a baja velocidad
 - : Posición intermitente
 - : Parada
 - : Modo del barrido intermitente
- Si desea seleccionar la posición, eleve o presione la palanca de control.
- En posición de baja velocidad y posición de alta velocidad, el

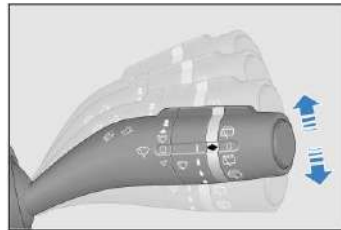

limpiaparabrisas raspa agua continuamente.

- Si desea que el limpiaparabrisas funcione bajo el modo del barrido intermitente "▽", se debe presionar la palanca de control hacia abajo desde la posición "□", el limpiaparabrisas raspará a baja velocidad, hasta que suelte la palanca de control.
- En la posición intermitente "▽", se puede girar la perilla INT en el interruptor del limpiaparabrisas, con el estrechamiento de la barra de indicación de volumen de lluvia, el intervalo de tiempo de raspado de agua también extenderá.

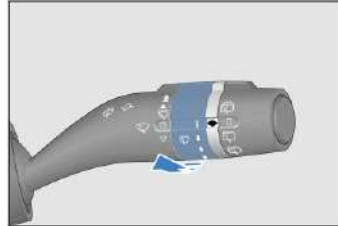

Lavaparabrisas delantero

1. Para limpiar el parabrisas delantero, tire de la palanca de control hacia atrás (cerca del volante), el lavaparabrisas siempre rociará agua y el limpiaparabrisas funcionará.
2. Al soltar la palanca o si la operación se prolonga más de 10s, el lavador deja de rociar agua y el limpiaparabrisas deja de moverse después de 1 ó 2 oscilaciones y se raspa otra vez después de un intervalo de aproximadamente 5 s. Retire las gotas de agua que hayan quedado en el vidrio.

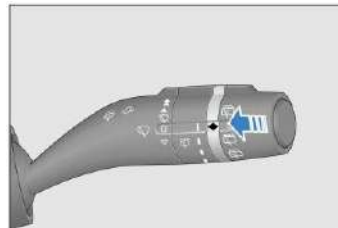

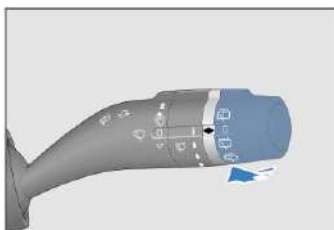

Limpiaparabrisas y lavaparabrisas trasero

- Gire la perilla del final del interruptor del limpiaparabrisas a la posición , y se iniciará el limpiaparabrisas de parabrisas trasero; cuando gira la perilla a "☐" o una vez abierta la puerta del maletero, el limpiaparabrisas dejará de funcionar.

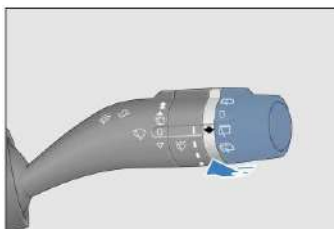

- Gire la perilla del interruptor a la posición  y manténgala, y el limpiaparabrisas y el lavaparabrisas traseros iniciarán al mismo tiempo.



- Gire la perilla del interruptor a la posición  y libérela. Después de inyectar el detergente, el limpiaparabrisas todavía funcionará 1 a 2 veces antes de detenerse.

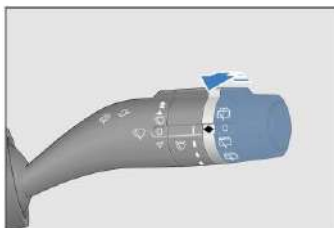

Función de vinculación del limpiaparabrisas trasero y la puerta del maletero

- Cuando la alimentación del vehículo completo se encuentra en la posición "OK", y la puerta de maletero está abierta, el limpiaparabrisas/lavaparabrisas trasero no funciona; cuando el limpiaparabrisas/lavaparabrisas trasero funciona, y la puerta de maletero está abierta, el limpiaparabrisas/lavaparabrisas deja de funcionar y vuelve a funcionar 5 s después de cerrar la puerta de maletero. Al usar el limpiaparabrisas delantero, si cambia a la marcha R, el limpiaparabrisas trasero funcionará automáticamente.

⚠ Atención

- No haga el lavaparabrisas continuar su trabajo por 10s y más ni opéreló cuando el depósito del líquido de lavado está vacío, de lo contrario podría dañar el motor debido al sobrecalentamiento.

i Consejos

- Verifique regularmente las escobillas del limpiaparabrisas y elimine las suciedades adheridas en las escobillas.
- Si se activa el limpiaparabrisas en el inicio de la lluvia, el agua pluvial es mezclada con sedimentos y polvo, no solo no se puede limpiar el parabrisas, sino también se puede causar la visión borrosa de forma instantánea, afectando la seguridad del recorrido.
- Por favor utilice el detergente del vidrio. El uso del agua o el detergente de otro tipo puede causar el daño del electromotor de lavado.

Interruptor de combinación de la puerta delantera izquierda

El interruptor de la ventanilla eléctrica

- Cuando la fuente de alimentación del vehículo está en posición "Encendido", se puede usar el interruptor de control de cada ventanilla lateral para controlar la subida / bajada del vidrio de la puerta. Los elevallas no funcionan cuando todo el vehículo vuelve a estar en "OFF".
- El interruptor de control de ventana de la ventana del lado del conductor tiene cuatro botones, que pueden controlar el ascenso y descenso del vidrio de cuatro puertas respectivamente.
 - Descenso — Presione el interruptor.
 - Ascenso — Jale el interruptor.
- Durante la operación de la ventana, detenga la operación del interruptor para detener la ventana en el medio.

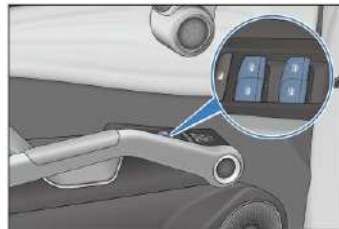

- Descenso de la ventana: presione el botón del interruptor hasta la segunda posición, después de soltar la operación, se puede realizar el descenso automático de ventana.
- Ascenso de la ventana: jale el botón de interruptor hasta arriba hasta la segunda posición, después de soltar la operación, se puede realizar el ascenso automático de ventana.
- Si requiere la parada intermedia, presione ligeramente en la dirección inversa.

Función de retraso*

- Después de desconectar la alimentación, si la puerta delantera no está abierta, el control de la ventanilla de las cuatro puertas tiene un retraso de 10 minutos y se puede continuar la operación de subida / bajada con la ventanilla.
- Después de desconectar la alimentación, si se abre la puerta delantera, el control de la ventanilla de las cuatro puertas ya no puede operar la subida / bajada de la ventanilla.

Función de control inteligente de ventana*

- Cuando esta función está activada en los ajustes multimedia (véase la operación de los ajustes multimedia), mantenga pulsado el botón de "desbloqueo" en el control remoto para bajar el vidrio automáticamente; mantenga pulsado el botón de "desbloqueo" en el control remoto para subir el vidrio automáticamente. El vidrio se detendrá cuando se suelte el botón durante el movimiento.
- Cuando esta función está activada en los ajustes multimedia (véase la operación de los ajustes multimedia), lleve la llave inteligente y mantenga pulsado el microinterruptor de la puerta delantera para desbloquear el vidrio y el vidrio bajará automáticamente; mantenga pulsado el microinterruptor de la puerta delantera para desbloquear el vidrio y el vidrio subirá automáticamente. El vidrio se detendrá cuando se suelte el botón durante el movimiento.
- Cuando la configuración del multimedia: cuando la función de elevación automática de las ventanas bloqueadas está activada (consulte la operación de configuración del multimedia para obtener más detalles), la fuente de alimentación del vehículo está en la marcha "OFF", el vehículo está bloqueado y el vidrio de cuatro puertas automáticamente sube.



Advertencia

- Al cerrar la ventana eléctrica, no coloque la mano sobre el vidrio de la ventana. Evite atrapar las manos o dedos de los ocupantes, eso causará lesión muy grave.

Función de antipinzamiento

Función de antipinzamiento

Si alguien o un objeto queda atrapado durante el ascenso del vidrio de la ventana del vehículo, el vidrio dejará de ascender y descenderá automáticamente.

Inicialización de la función de antipellizco

- La corriente constante de la batería de arranque se interrumpe durante el ascenso o descenso de la ventana, fallan las funciones de elevación automática de la ventana y de protección antiobstrucciones.
- Después de cerrar el vidrio, suelte el interruptor, vuelva a operar y mantenga durante más de 3 segundos.

 Advertencia
<p>A fin de evitar la lesión personal severa incluso la muerte, observe las siguientes precauciones para cerrar la ventana:</p> <ul style="list-style-type: none"> ■ Cuando opera la ventana, haga la comprobación detenidamente para asegurarse de que no atrape cualquier parte del cuerpo del conductor y del ocupante. ■ Está prohibido que los niños operen las ventanas eléctricas.

 Consejos
<ul style="list-style-type: none"> ■ La operación demasiado frecuente de la inicialización de la función de anti-atrapamiento puede causar la protección de protección térmica del electromotor del elevador. ■ Se prohíbe activar la función de anti-atrapamiento mediante el atrapamiento intencional de cierta posición del cuerpo. ■ Si algún objeto está atrapado cuando la ventana va a cerrar completamente, es posible que la función de anti-atrapamiento no funcione. ■ Cuando la función de subida automática y la función de protección antiobstrucciones de la ventana no funcionan, le recomendamos ponerse en contacto con la tienda de servicios autorizada de BYD Auto para la inspección.

Botón de bloqueo de las ventanillas*

- Presione este botón, el interruptor de control principal del conductor puede controlar la elevación y la bajada del interruptor de control de las ventanas de cuatro puertas; el interruptor de control de la ventana del asiento delantero del ocupante puede controlar el vidrio de elevación; el interruptor de control de la ventana de la puerta trasera no puede controlar el vidrio de elevación.
- Presione de nuevo la tecla de bloqueo de la ventana, y se apagará la luz indicadora para recuperar la función del interruptor de control de las ventanas de los pasajeros.



Cierre centralizado

La puerta del lado del conductor está equipada con el interruptor de cerradura de puerta eléctrica. Estos dos interruptores pueden bloquear o desbloquear todas las puertas.

① Bloqueo

Presione la tecla de “bloqueo de cerradura de control central”, se bloquearán las cerraduras de las cuatro puertas, y se encenderá el indicador rojo de bloqueo.

② Desbloqueo

Presione el botón de “desbloqueo de cierre centralizado” para desbloquear las cerraduras de las cuatro puertas al mismo tiempo, y la luz indicadora roja de desbloqueo se apagará.

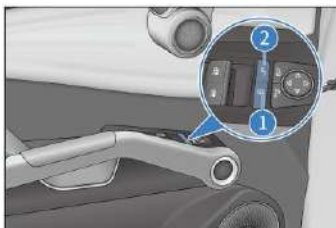

- Cuando el vehículo sufra una colisión fuerte, todas las puertas se desbloquearán automáticamente. El desbloqueo automático o no depende de la fuerza de colisión específica y el tipo de accidente.

Interruptor de cambio de kilometraje

- Presione el interruptor de "conmutación de kilometraje" para conmutar entre "Kilometraje total" -- "Kilometraje 1" -- "Kilometraje 2" -- "Kilometraje total", mientras tanto, el instrumento muestra el estado de conmutación de información correspondiente.
- Mantenga presionado "kilometraje 1" y "kilometraje 2", la información de kilometraje se restablecerá a cero.



Grupo de interruptores de asistencia a la conducción

El grupo de interruptores de control central incluye un interruptor de radar de marcha atrás*, un interruptor de monitoreo de puntos ciegos* y un interruptor de estacionamiento automático*.

- ① Botón del radar de marcha atrás

Pulse este interruptor para habilitar el sistema de radar de marcha atrás. (Para más información, consulte - [Interruptor de alimentación del radar de marcha atrás](#))

- ② Interruptor de monitorización de zona ciega*

Pulse este interruptor para activar la función de monitorización de zona ciega. (Para más información, consulte - [Ajustes del sistema de monitorización de zona ciega*](#))



③ Interruptor de estacionamiento automático*



Pulse el interruptor para activar la función de estacionamiento automático. (Para más información, consulte - [Interruptor de estacionamiento automático](#))

Interruptor de control de la ventanilla en el lado del pasajero

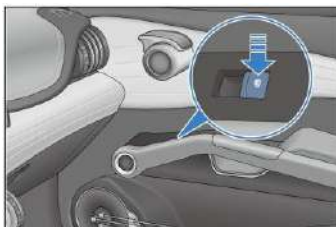
Cuando la fuente de alimentación del vehículo está en estado "OK", los interruptores de control de las ventanillas de la puerta del copiloto y de las puertas traseras pueden controlar respectivamente la subida / bajada de vidrios de la puerta del copiloto y de las puertas traseras.



Interruptor de la luz de advertencia de emergencia

Presione el interruptor , todas las luces intermitentes comenzarán a parpadear y las luces indicadoras de giro de instrumento parpadearán sincrónicamente; presione el interruptor  nuevamente, dichas luces dejarán de parpadear.



Atención

- Encienda la luz de advertencia de emergencia para advertir a otros peatones y vehículos para evitar el peligro.

Grupo de interruptor de modo

Toque el "Botón de modo de retroalimentación", el "Botón de modo de nieve" y el "Botón de modo MODE" para seleccionar el modo de trabajo correspondiente.

① Botón de modo de retroalimentación

- El botón está predeterminado en el modo de retroalimentación estándar;
- Mueva la palanca ① hacia arriba para activar la retroalimentación mayor.



② Botón de modo de nieve

- Presione el botón del interruptor del modo de nieve ②, y el vehículo está en el modo especial de nieve.
- Para el pavimento relativamente sólido pero cubierto con una capa de material flojo, húmedo y deslizante (tal como hierba, nieve, hielo o gravas), se puede utilizar este modo especial.
- En el modo de nieve, se optimizarán las características de tracción, conducción y manejo en las condiciones húmedas y resbaladizas, y se seleccionará cuidadosamente el pedal del acelerador.

③ Botón de modo MODE

- El botón se encuentra en el modo ECO por defecto;
- Altere la palanca ③ hacia arriba, todo el vehículo se conmuta al modo deportivo;
- Altere la palanca ③ hacia abajo, todo el vehículo se conmuta al modo NORMAL.
- Mueva la palanca ③ hacia abajo repetidamente y el vehículo se conmutará entre NORMAL → SPORT → ECO → NORMAL.
- Mueva la palanca ③ hacia arriba repetidamente y el vehículo se conmutará entre NORMAL → ECO → SPORT → NORMAL.
- Modo económico (ECO): dinámica moderada del vehículo, experiencia de conducción cómoda y mejor economía;
- Modo normal (NORMAL): Modo normal, que tiene en cuenta la potencia y la economía del vehículo al mismo tiempo;
- Modo deportivo (SPORT): El vehículo tiene buena potencia. Si SOC de la batería es bajo, el vehículo está a alta o baja temperatura o en otras condiciones de trabajo, el rendimiento de aceleración se reducirá.

i Consejos

- El conductor puede cambiar entre el "modo ECO", el "modo NORMAL", el "modo SPORT" y el "modo Nieve". Cuando el pedal de aceleración esté completamente liberado, las características de salida de potencia del vehículo cambiarán en consecuencia para satisfacer las necesidades del conductor, por lo que preste atención a la seguridad de conducción.
- El "modo ECO", el "modo NORMAL", el "modo SPORT" y el "modo de nieve" tienen una función de memoria de modo después del corte de energía, es decir, el modo en el momento del último corte de energía se mantiene tras el reinicio después de un corte de energía.

! Atención

- Si el rendimiento del electromotor baja debido a la activación del control de estabilidad dinámico bajo condición de nieve blanda, la desactivación del sistema ESC puede ayudar. Después de superar las dificultades, se debe volver a activar ESC.

Interruptor de techo solar

Techo solar panorámico

Al operar el techo solar, la fuente de alimentación del vehículo está en la marcha "OK" o "OFF", y está en el rango de tiempo de retraso de apagado.

Abrir el techo solar

- Toque el botón de apertura ① del techo solar y manténgalo presionado, el techo solar se abrirá manualmente. Si suelta el botón en el medio, el techo solar se detendrá en la posición actual.



- Si el techo solar se ha inicializado, toque el botón de apertura del techo solar ① y suéltelo inmediatamente, el techo solar se inclina hacia arriba para ventilarse; vuelva a tocarlo y el techo solar se abre automáticamente hasta aproximadamente el 80%; vuelva a tocarlo y el techo solar se abre automáticamente hasta la posición de apertura total; vuelva a tocarlo y el techo solar se abre automáticamente. Toque el botón ① o el botón ② a medio camino y el techo solar se detendrá en la posición actual.

Cierre del quemacocos

- Toque y mantenga presionado el botón de cierre del techo solar ②, el techo solar se cerrará manualmente, suelte el botón en el medio y el techo solar se detendrá en la posición actual.
- Si se ha inicializado, cuando se toca el botón de cierre del techo solar ② y se suelta inmediatamente, el techo solar se cerrará automáticamente. Si se toca el botón ① o el botón ② en el medio, el techo solar se detendrá en la posición actual.

Abrir / Cerrar el parasol

Abrir la cortinilla parasol

- Toque el botón de apertura ① de la cortina parasol y manténgalo tocado, La cortina parasol se abre manualmente, si suelta el botón en el proceso, la cortina parasol se detendrá en la posición actual.
- Suelte la mano inmediatamente después de tocar el botón de apertura ① de la cortina parasol , la cortina parasol se abrirá automáticamente. Si toca botón ① o botón ② en el proceso, la cortina parasol se detendrá en la posición actual.



Desactivar la cortinilla parasol

- Al tocar el botón de cierre ② de la cortina parasol , la cortina detendrá en la posición actual. Y manténgalo tocado, La cortina parasol se cierra manualmente, suelta el botón en el proceso, la cortina parasol se detendrá en la posición actual.
- Si se ha inicializado, si suelta la mano inmediatamente después de tocar el botón de cierre ② de la cortina parasol , la cortina parasol se cerrará automáticamente, si toca el botón ① o el botón ② durante el viaje, la cortina parasol detendrá en la posición actual.

 Consejos
<ul style="list-style-type: none"> ■ Si el techo solar no está cerrado (permanece en una posición), la posición de cierre del parasol no superpondrá sobre la posición de cierre del techo solar (para evitar que el parasol lo cubra cuando el techo solar no está cerrado).

Función de apertura de enclavamiento de la cortinilla parasol

- Cuando se abre el techo solar, el parasol se abrirá junto con el techo solar.

Antipellizco del techo solar

Cuando la gente u objetos están pellizcados en el proceso de cierre del quemacocos o de la cortinilla parasol, el quemacocos o la cortinilla parasol abrirá cierta distancia automáticamente.

 Advertencia
<ul style="list-style-type: none"> ■ Al abrir y cerrar el techo solar, no pellizque las manos o la cabeza de un ocupante, de lo contrario puede causar lesiones extremadamente graves. ■ Cuando el vehículo esté conduciendo, no saque la cabeza, las manos ni ninguna parte de su cuerpo fuera del techo solar, de lo contrario puede causar lesiones graves o incluso poner en peligro la vida.

 Atención
<ul style="list-style-type: none"> ■ Si intenta abrir el techo solar en un ambiente por debajo de 0 °C o cuando está cubierto de nieve y hielo, puede dañar el techo solar o el electromotor.

Método de inicialización

- La posición de la fuente de alimentación del vehículo está en "OK", el señal sigue siendo efectivo, y el techo solar no está en el estado de restablecimiento. Se puede intentar restablecer la configuración según los siguientes pasos:
- Cierre manualmente el techo solar / la cortinilla parasol hasta la posición completamente cerrada y manténgala durante 0,5 o más y luego suéltela para completar la inicialización del techo solar / la cortinilla parasol.

- Si el techo solar / la cortina parasol no puede cerrarse completamente, es necesaria una calibración manual. Mantenga pulsado el botón de cierre del techo solar / cortina parasol, suéltelo cuando el techo solar / la cortina parasol deje de moverse y vuelva a mantener pulsado el botón de cierre durante más de 7 segundos hasta que el techo solar / la cortina parasol esté completamente cerrado y oiga un "clic".
- Se inicializan el techo solar y la cortinilla parasol por separado

Interruptor de luz interior

Luz en el interior delantera

Interruptor de control de la luz interior izquierda

Interruptor de control de la luz interior derecha



- Cuando se toca el interruptor de control de la luz interior delantera izquierda/derecha, la luz interior delantera izquierda/derecha se encenderá, cuando se toca de nuevo el interruptor de control de la luz interior delantera izquierda/derecha, la luz interior delantera izquierda/derecha se apagará.

Luz interior trasera izquierda/derecha*

- Cuando esté en cualquier marcha de la fuente de alimentación, presione este botón para encender continuamente la luz interior trasera izquierda / derecha.
- Presione este botón de nuevo para apagar la luz interior trasera izquierda / derecha.



4-1 Instrucciones de carga	103
Instrucciones de carga	103
Método de carga	109
Dispositivo de descarga*	117
Función de control del bloqueo eléctrico en el puerto de carga	120
Visualización de rango de crucero.....	122
Ajustes de retroalimentación de energía.....	122
4-2 Batería	123
Batería motriz.....	123
Batería	127
4-3 Puntos principales de uso ..	130
Período de rodaje.....	130
Remolque y arrastre.....	130
Precauciones sobre conducción segura.....	131
Recomendaciones sobre usos	131
Cómo ahorrar la energía y prolongar la vida útil del vehículo	132
Transporte de maletas	134
Vadeo del vehículo.....	136
Prevención de incendios	137
Cadena anti-deslizante.....	139
4-4 Inicio y conducción	141
Arranque del vehículo	141
Conducción de un vehículo ..	142
Mecanismo de control de cambio de marchas	145
Estacionamiento electrónico.	147
Estacionamiento automático	151
Consejos de conducción	153

4-5 Función de asistencia a la conducción..... 156

Sistema de control de cruceo de velocidad constante*	156
Sistema de cruceo adaptativo*	157
Sistema de frenado de emergencia predictivo*	164
Sistema de identificación de señales de tráfico*	168
Sistema de alerta de desviación de carril*	170
Sistema de control de cruceo inteligente*	172
Sistema de monitoreo de punto ciego*	174
Monitoreo de presión de neumático	178
Sistema de visión panorámica*	182
Sistema de asistencia de estacionamiento	184
Sistema de seguridad de conducción	189
Sonido de tono de aviso de baja velocidad (AVAS)	196

4-6 Descripción de otras funciones principales..... 198

Espejo retrovisor interior	198
Espejo retrovisor exterior eléctrico	199
Limpiaparabrisas	200
Grabadora de viaje*	201

Instrucciones de carga

- El equipo de carga es un dispositivo eléctrico de alto voltaje. Está prohibido que los menores carguen o toquen los dispositivos de carga. No permita que los menores se los acerquen durante la carga.
- La carga puede afectar los dispositivos médicos o dispositivos electrónicos implantables. Antes de la carga, consulte el fabricante de los dispositivos electrónicos.
- Elija cargar en un entorno relativamente seguro (como evitar líquidos, fuentes de fuego, fuente de calor, etc.).
 - En caso de carga en el clima lluvioso, tenga en cuenta de proteger el dispositivo de carga para evitar la entrada de agua.
- Inspección y operación del equipo antes de la carga:
 - Asegúrese de que el equipo de suministro de energía eléctrica, la pistola de carga eléctrica, el puerto de carga, el dispositivo de conexión de carga estén libres de las situaciones anormales tales como desgaste de cable, oxidación de terminal, ruptura de carcasa u objeto extraño dentro del puerto;
 - Cuando el terminal metálico del enchufe de suministro de energía eléctrica / tomacorriente o de la pistola de carga eléctrica / puerto de carga está dañado o de conexión floja debido a oxidación o corrosión, no realice la carga.
 - Cuando hay manchas evidentes o humedad en la pistola de carga eléctrica / puerto de carga y el enchufe de suministro de energía eléctrica / el tomacorriente, límpielos con el paño seco y limpio y asegúrese de que las conexiones estén secas y limpias.
- Utilice un dispositivo de carga que cumpla con los requisitos de las normas locales de carga para realizar la carga.
 - No desmonte, modifique o repare el equipo de carga y los puertos relacionados para evitar fallas de carga e incendio.
 - Está estrictamente prohibido utilizar dispositivos de carga que no cumplan las normas de seguridad o que supongan un peligro para la seguridad. No se permite que los niños utilicen el dispositivo de carga y se recomienda mantenerlo alejado de los animales mientras se carga.
- Se prohíbe operar con las manos mojadas, de lo contrario, es posible causar la descarga eléctrica y provocar la lesión personal.
- Durante la carga, si descubre que el vehículo o el equipo de carga sea anormal, detenga la carga inmediatamente, y le recomendamos ponerse en contacto con la tienda de servicios autorizada de BYD Auto.
- Durante la carga, para evitar dañar el vehículo, el operador debe tener la siguiente conciencia de prevención:

- No agite la pistola de carga eléctrica, eso puede dañar el puerto de carga del vehículo.
- En el clima de tormenta eléctrica o lluvia, recomendamos que no cargue el vehículo, el golpe por el relámpago puede causar el daño del vehículo.
- Durante la carga, no abra el compartimiento delantero para realizar la reparación.
- Después de finalizar la carga, no desconecte el equipo de carga con manos mojadas o manteniéndose de pie en el agua, de lo contrario, es posible causar la descarga eléctrica y provocar la lesión personal.
 - Antes de conducir el vehículo, asegúrese de que el equipo de carga se desconecte desde el puerto de carga.

Compatibilidad del vehículo y la infraestructura de carga (Carga estándar europeo)

- Las señales están situadas en la toma de carga del vehículo, en los componentes de la infraestructura de carga local (estación de carga, toma de corriente) y en el cable de carga.

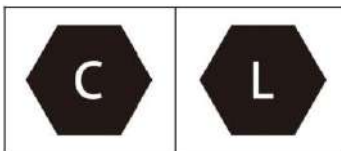

- Las señales se refieren a los sistemas de carga normalizados según la norma DIN EN 62196.

Precauciones de carga

- Cuando la barra indicadora de energía restante de la batería de alimentación del instrumento combinado (SOC) entre en el bloque de advertencia en rojo, significa que la energía de la batería de alimentación está insuficiente. Se recomienda que cargue a tiempo cuando la batería se reduzca al cuadro de advertencia rojo. No es recomendable cargar la batería una vez que se haya agotado por completo, ya que afectará la vida útil de la batería.
- La carga de CA doméstica se refiere a la carga con un dispositivo de conexión de carga de CA equipado en el vehículo. Se recomienda utilizar la línea CA y el tomacorriente dedicados que cumplan con las normas locales. El cableado especial está diseñado para proteger contra daños en el cableado o el disparo del cableado debido a la carga de alta potencia de la batería de alimentación. Si no se utiliza línea dedicada, el funcionamiento normal de otros equipos de la línea puede verse afectado.

- Para evitar causar daño a los equipos de carga (precauciones para equipo de carga):
 - No colisione el equipo de carga, tenga en cuenta de evitar la caída, la colisión externa u otros daños mecánicos;
 - No coloque el equipo de carga en un lugar cerca del calentador u otras fuentes térmicas.
- Operación de inserción de pistola antes de la carga:
 - Primero, asegúrese de que la pistola de carga y el puerto de carga estén libres de objetos extraños, y la tapa de anti-contacto del terminal de la pistola de carga no esté floja ni deformada.
 - Agarre la pistola de carga con la mano, alinee la pistola de carga al puerto de carga y empújela hacia adentro, asegúrese de insertar la pistola de carga completamente en el puerto de carga.
- Operación de retirada de pistola en la finalización de la carga:
 - Primero detenga la carga, y asegúrese de que el puerto de carga esté desbloqueado.
 - Sostenga la pistola de carga en la mano y retírela.
 - No quite la pistola de carga forzosamente cuando el puerto de carga está en estado bloqueado, de lo contrario, la interfaz de carga se dañará.
- Durante la carga, se puede utilizar el acondicionador de aire arrancando el vehículo. Para garantizar la potencia de carga, se recomienda apagar el acondicionador de aire.
- Durante la carga, se recomienda estacionar el vehículo en un lugar ventilado y que las personas no se permanezcan dentro del vehículo.
- Cuando la batería de energía esté completamente cargada, el sistema dejará de cargarla automáticamente. Es que el puerto de carga está equipado con cerradura electrónica, por favor, quite el enchufe de carga después del desbloqueo.
- Para detener la carga CC, se debe apagar el cargador primero, y luego se puede desconectar el dispositivo de conexión de carga; en caso de carga CA portátil de uso doméstico, se debe desconectar la pistola de carga del lado del vehículo primero, y luego desconectar el enchufe de suministro de energía eléctrica del lado de la fuente de alimentación.
- Después de finalizar la carga y quitar la pistola de carga, asegúrese de que la tapa del puerto de carga y la cubierta del puerto de carga se encuentren en el estado cerrado. Es que el agua o el objeto extraño puede entrar en el terminal del puerto de carga, afectando el uso normal.

- Antes de arrancar el vehículo, asegúrese de que el equipo de carga esté desconectado, es que si el mecanismo de bloqueo del equipo de carga no está completamente insertado, el vehículo puede entrar en marcha causando el daño del equipo de carga y el vehículo.
- Cuando la temperatura de la batería es demasiado baja o alta, el rendimiento de carga del vehículo será afectado.
 - En caso de carga de electricidad a baja temperatura, el sistema de control de temperatura puede mejorar la capacidad de carga a baja temperatura de la batería. Limitado por la capacidad de salida del poste de carga, si la duración de carga extiende, la duración de calentamiento extiende, y el consumo de energía eléctrica de calentamiento aumenta. Que pertenece a un fenómeno normal.
 - Durante la carga CC, en el estado de baja temperatura y alta energía, sobre la base de las propiedades en baja temperatura de la batería de litio, la corriente de carga es relativamente pequeña, por eso, para elevar la velocidad de carga, recomendamos que cargue su vehículo en el estado de baja energía.
 - Para mejorar la experiencia de uso del vehículo, recomendamos que realice la carga inmediatamente después de finalizar el uso del vehículo, es que en este momento, la temperatura de la batería es relativamente alta, y el rendimiento de carga es mejor.
- Cuando se enciende el acondicionador de aire en la carga en baja temperatura, el rendimiento del sistema de control de temperatura de la batería y el rendimiento de la carga pueden verse afectados.
- Durante la carga, después del inicio del funcionamiento del sistema de control de temperatura de la batería, la potencia de carga mostrada en el instrumento combinado o la multimedia puede fluctuar a corto tiempo, eso pertenece a un fenómeno normal.
- Antes de cumplir la carga, para prolongar la vida útil de la batería, se activará el equilibrio de batería, y en este caso, puede existir fenómeno de larga duración de carga.
- En la carga CC de gran potencia a alta temperatura, el rendimiento del sistema de control de temperatura de la batería puede ser afectado por el acondicionador de aire, y su rendimiento de carga puede descender, y la duración de carga prolongará. Para garantizar la eficiencia de carga, se recomienda mantener apagado el acondicionador de aire en el proceso de carga.
- Cuando se activa calentamiento o enfriamiento en la carga, la duración de carga puede tener cierta extensión, la energía eléctrica de carga también aumentará un poco, eso pertenece a un fenómeno normal.

- Es normal que el sistema de refrigeración de la batería permanezca en funcionamiento después de la carga para asegurar que la temperatura de la batería esté en el nivel óptimo.
- Durante la carga, en el instrumento combinado o la multimedia se advertirá la duración restante estimada para la plena carga. En caso de diferentes temperaturas, energías restantes e instalaciones de carga, la duración restante para la plena carga puede variar, eso pertenece a un fenómeno normal. Antes de finalizar la carga, si el instrumento muestra "Calculando...", es un fenómeno normal.
- Si el vehículo no se utiliza durante mucho tiempo, se recomienda utilizarlo después de estar completamente cargado. Para prolongar la vida útil de la batería motriz, se recomienda cargarla cada tres meses durante el estacionamiento.

 Consejos	
■	Quando la tapa del puerto de carga no está desbloqueada, no abra la tapa del puerto de carga forzosamente.
■	No inserte forzosamente la pistola de carga cuando la cerradura eléctrica está en estado bloqueado.
■	La tapa de bloqueo del puerto de carga está en estado completamente abierto, no cierre la tapa de puerto de carga.
■	Después de que el vehículo se conecte con el cargador exterior, el ventilador de enfriamiento y el compresor del acondicionador de aire pueden encenderse automáticamente para el funcionamiento debido a la demanda de calentamiento o enfriamiento de la batería de potencia, jeso pertenece a un fenómeno normal!

Diagnóstico de fallas de carga generales

Estado de falla	Causa posible	Solución
No se puede cargar: conexión física completada, carga iniciada.	Pagos atrasados en tarjeta de carga o fallas del poste de carga	Consulte el gasto de la tarjeta de carga o comuníquese con el personal de la estación para resolverla.
	El dispositivo de conexión de carga de CA no está conectado correctamente	Asegúrese de que el interruptor del cargador se haya levantado y tenga en cuenta la longitud del enchufe del cargador del dispositivo de carga y la posición de conexión.

Estado de falla	Causa posible	Solución
No se puede cargar: conexión física completada, carga iniciada.	Sobrecarga de la batería del compartimiento	Se puede cargar la batería del compartimiento luego de conectar con la batería de 12V de otro vehículo y arrancar el vehículo.
	No hay energía en los tomacorrientes que cumplen con las normas locales	Confirme si la fuente de alimentación tiene protección contra sobrecarga, utilice una fuente de alimentación de carga especial de 220V 50Hz 10A monofásica estándar bipolar con enchufe de conexión a tierra.
	Falla del vehículo o dispositivo de conexión de carga de CA	Deje de cargar al confirmar que hay la luz de falla del sistema de potencia está encendido, o alerta de falla del sistema de carga en el tablero de instrumentos, y se recomienda que contacte con la tienda de servicio autorizada de BYD Auto.
	Cuando la temperatura de la batería de energía es inferior o superior a una temperatura determinada	Se puede calentar o enfriar la batería motriz antes de cargarla, colocando el vehículo en un entorno de temperatura adecuada, y recárguela hasta que la temperatura sea normal.
	La batería motriz está completamente cargada.	La carga de la batería motriz termina automáticamente una vez cargada completamente.
Suspensión de carga	El cable de carga no está conectado completamente	Confirme que los cables del conector de carga no están conectados inadecuadamente.
	Apagón de la red eléctrica CA	Después de un cierto período de tiempo, la carga se reiniciará automáticamente cuando se restablezca la alimentación de la red, o se puede volver a insertar la pistola para iniciar el equipo de carga.
	Temperatura excesivamente alta de la batería motriz	En el tablero de instrumentos se presenta que el indicador de alarma de la temperatura excesivamente alta de la batería motriz está encendido, se dejará de cargar automáticamente, y se recargará luego de que la batería se encuentre enfriada.
	Falla en el vehículo o en el poste de carga	Confirme que la estación de carga o el vehículo tiene un aviso de falla, y le recomendamos ponerse en contacto con una tienda de servicios autorizada de BYD Auto.

Método de carga

- Inspección antes de la carga:
 - Asegúrese de que el dispositivo de carga no tenga las situaciones anormales tales como carcasa rota, cable desgastado, enchufe oxidado o con objeto extraño.
 - Cuando la conexión del dispositivo de conexión de carga está floja, no realice la carga.
 - Asegúrese de que no haya agua u objeto extraño dentro del puerto de carga, y que los terminales metálicos no estén oxidados ni corroídos.
- Si aparecen dichas situaciones, se prohíbe la carga, de lo contrario, se puede causar cortocircuito o descarga eléctrica, provocando la lesión personal.

Configuración del puerto de carga 1

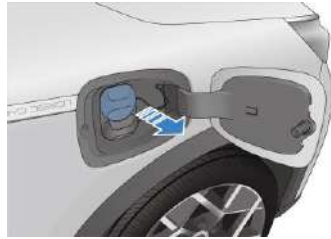

Configuración del puerto de carga 2





Carga de CA portátil doméstica

1. Descripción del equipo

- El vehículo se carga conectándolo a un tomacorriente que cumpla las normas locales.
- El tomacorriente debe ser tomacorriente doméstico que cumple las normas locales, con el fin de evitar el daño del cable y el disparo de protección debido a la carga en potencia grande, lo que puede afectar el uso normal de otros equipos.

- El dispositivo se compone de un enchufe de alimentación estándar local, una pistola de carga, una caja de control y un cable de carga. En breve, el enchufe de suministro de energía Mode 2 equipamiento está conectado con tomacorriente estándar doméstico, y la pistola de carga está conectada con el puerto de carga del vehículo.
- Duración de carga: refiérase al aviso de duración de carga en el instrumento combinado o la multimedia.

 Atención	
■	Se recomienda que se ponga en contacto con la tienda de servicios autorizada de BYD o a técnico profesional autorizado por BYD para seleccionar una fuente de alimentación adecuada según los requisitos del equipo de carga.
■	Descripción de puesta a tierra del equipo de carga: El equipo debe conectarse a tierra bien, si aparece falla o daño en el equipo, el cable de tierra puede proporcionar el circuito de impedancia mínima para la descarga eléctrica con el fin de reducir el riesgo de descarga eléctrica.
■	El enchufe de carga debe emparejarse con un tomacorriente correctamente instalado y conectado a tierra que cumpla los requisitos de las normas de seguridad.

 Consejos	
■	Durante la carga, el cable de carga no debe ser enroscado, porque eso puede afectar el enfriamiento.
■	Para las precauciones específicas de carga, véase la descripción de carga.

 Advertencia	
■	Para las advertencias específicas de seguridad de carga, véase advertencia de seguridad de carga en la descripción de carga.
■	Temperatura ambiental máxima de uso: 50°C, cuando no lo utiliza, almacene el producto en un lugar fresco y seco.
■	Durante la carga, se prohíbe colocar el equipo en el maletero, por debajo de la cabeza del vehículo o en los alrededores de los neumáticos.
■	Durante el uso, evite el aplastamiento por el vehículo, la caída o la pisada por persona.
■	Se prohíbe su caída, se prohíbe mover el equipo tirando directamente su cable, al moverlo, se lo debe manejar de forma ligera.
■	Se prohíbe remodelar, desmontar o reparar el equipo de carga y los puertos pertinentes.

⚠ Advertencia (Continuación)

- Se prohíbe utilizar el cable eléctrico o adaptador adicional. Si es necesario agregar un adaptador externo, seleccione el diámetro de cable adecuado (\geq cable de 1,5 mm²) y los parámetros del adaptador deben cumplir con los requisitos.
- Se prohíbe utilizar el equipo de carga cuando el cable de regleta de suministro de energía eléctrica de uso doméstico se ablande y el cable de pistola de carga eléctrica se desgaste, la capa aislante se rompe u otras situaciones de daño.
- Se prohíbe utilizar el equipo cuando la pistola de carga, el enchufe de suministro de energía eléctrica o la regleta de suministro de energía eléctrica esté desconectado, roto o de superficie expuesta con cualquier daño.
- Para evitar la falla de la tapa del puerto de carga, no abra y cierre repetidamente la tapa del puerto de carga.

2. Guía de operación de la carga

- Se recomienda ajuste la posición de la alimentación del vehículo a "OFF".



- Las cerraduras de puertas del vehículo se encuentran en estado desbloqueado, presione la tapa del puerto de carga, la tapa del puerto de carga se abrirá automáticamente.

- Abra la tapa de bloqueo del puerto de carga y la tapa protectora de la pistola de carga*, asegúrese de que no haya obstáculo en el extremo del enchufe de la pistola de carga y en el tomacorriente de carga.





- Conexión del puerto de suministro de energía eléctrica:
 - Inserte el enchufe de suministro de energía eléctrica Mode 2 equipamiento en el tomacorriente doméstico
- Conexión de interfaz del vehículo:
 - Inserte la pistola de carga en el tomacorriente del vehículo.
 - Enchufe bien la pistola de carga, la luz indicadora de conexión de carga del instrumento combinado o la multimedia se enciende.

Atención

- No inserte forzosamente la pistola de carga cuando la cerradura eléctrica está en estado bloqueado.
- Durante el proceso de carga, el combinado instrumento muestra los parámetros de carga relevantes y muestra la imagen de carga.
- En este momento, se puede configurar la carga reservada mediante Multimedia → "Nueva energía" → "Configuración de carga".
- Durante la carga, en el tablero combinado se advertirá la duración restante estimada para la plena carga. En caso de diferentes temperaturas, energías restantes e instalaciones de carga, la duración restante para la plena carga puede variar, eso pertenece a un fenómeno normal.
- Cuando la energía eléctrica está relativamente baja, no debe usar función de carga reservada.

3. Guía de operación de detención de la carga
 - Finalización de la carga:
 - Cuando el vehículo está completamente cargado, la carga terminará automáticamente.
 - Si necesita finalizar la carga con antelación, entre directamente en el siguiente paso.
 - Desconexión de la conexión del puerto de carga:
 - Pulse el botón de desbloqueo de la llave o pulse el microinterruptor sobre la manija de la puerta (cuando la llave está en los alrededores), quite la pistola de carga.

 Consejos

- Para desbloquear todo el vehículo, presione el botón de desbloqueo de la llave (cuando se esté cargando en la posición OFF) o presione el micro interruptor en la manija de la puerta (cuando la llave esté cerca).
- Cuando el antirrobo está habilitado, antes de quitar la pistola de carga, opere el desbloqueo del vehículo completo para desactivar la cerradura eléctrica del puerto de carga, y quite la pistola de carga dentro de los 30s, de lo contrario, la cerradura eléctrica en el puerto de carga se volverá a bloquear.
- El modo de funcionamiento de la cerradura eléctrica puede configurarse a través de la interfaz  → **Nueva energía** → **Ajustes de carga**, refiérase a Función de control de la cerradura eléctrica del puerto de carga para obtener más detalles para el ajuste.
- Si la pistola de carga no se puede sacar después de la operación de desbloqueo, intente desbloquearla varias veces. Si aún no puede tirar de la pistola, puede intentar el desbloqueo de emergencia, cuyo paso de operación se detalla en el desbloqueo de emergencia del puerto cargador en el control de cerradura eléctrica del puerto.

- Desconecte el enchufe de suministro de energía eléctrica:
- Cierre la tapa protectora del puerto de carga y la tapa del puerto de carga del vehículo.
- Coloque bien el equipo de carga.

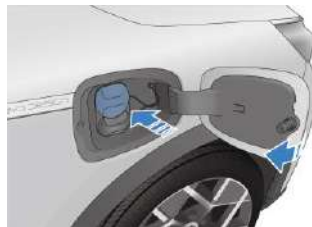

 Consejos

- La tapa de bloqueo del puerto de carga está en estado completamente abierto, no cierre la tapa de puerto de carga.

Advertencia

- Se prohíbe la caída de Mode 2 equipamiento, se prohíbe tirar directamente el cable para mover este equipo, durante el transporte, se lo debe manejar de forma ligera, después del uso, almacene el equipo en un lugar fresco.

Carga de CA del poste de carga*

1. Descripción del equipo

- Caja de carga de CA monofásica*
 - Utilice la caja de carga que cumple con los requisitos de normas para cargar el vehículo, para el uso del equipo de carga, refiérase a su manual de usuario u opere según los pasos de instrucción.
 - Caja de carga de CA monofásica: Este dispositivo está compuesto por la caja de carga, la pistola de carga y el cable de conexión, para la información del disyuntor, el interruptor de parada en emergencia, refiérase al manual de la caja de carga.
- Polo de carga CA monofásico
 - Utilice la estación de carga de CA en el lugar público para cargar el vehículo.
 - Duración de carga: refiérase al aviso de duración de carga en el instrumento combinado o la multimedia.

2. Guía de operación de la carga

- Desbloquee el vehículo completo, abra la tapa del puerto de carga:
 - Refiérase al desbloqueo de la tapa del puerto de carga en carga CA portátil, abra la tapa de puerto de carga.
- Conexión de interfaz del vehículo:
 - Conecte la pistola de carga del dispositivo de carga al puerto de carga del vehículo y bloquéelo confiablemente.
- Configuración de la carga:
 - Para el poste de carga / caja de carga CA que requiere la autenticación, se necesita pasar tarjeta o escanear código QR, para la operación específica, véase las instrucciones de uso del polo de carga / la caja de carga.
- La luz indicadora de conexión de carga en el instrumento combinado

 se enciende.

- Durante la carga, el tablero combinado muestra los parámetros de carga y la imagen de carga.

- En este caso, se puede configurar la carga programada a través de multimedia.

3. Guía de operación de detención de la carga

- Finalización de la carga:
 - La carga se detiene a iniciativa del usuario o el vehículo finaliza automáticamente la carga cuando está completamente cargado.
- Desconexión de la conexión del puerto de carga:
 - Desconecte la conexión con el puerto de carga tomando referencia de la carga CA portátil de uso doméstico.
- Cierre la tapa del puerto de carga de CA (consulte la carga de CA portátil doméstica).
- Ordene el equipo de carga y colóquelo adecuadamente.
 - Si se utiliza poste de carga / caja de carga CA, coloque la pistola de carga en la posición específica del poste de carga / caja de carga.

Carga de CC del cargador

1. Descripción del equipo

- Se puede utilizar el cargador CC del lugar público para cargar el vehículo, generalmente el cargador se instala en la estación de carga específica.
- Especificaciones del equipo: Véase las descripciones pertinentes del cargador.
- Duración de carga: refiérase al aviso de duración de carga en el instrumento combinado o la multimedia.

2. Guía de operación de la carga

El vehículo está conectado al poste de carga de CC a través de la clavija de conexión de carga del poste de carga de CC para realizar la carga de CC.

- Desbloquee la cubierta del puerto de carga, abra la cubierta de puerto de carga, la tapa de bloqueo del puerto de carga.
- Conexión de interfaz del vehículo:
 - Conecte la pistola de carga del cargador al puerto de carga del vehículo y asegúrese de que la pistola de carga esté conectada adecuadamente al puerto de carga.



- Opere según los pasos de instrucción para el equipo de carga, inicie la carga.
- La luz indicadora de conexión de carga en el instrumento combinado  se enciende.
- En el proceso de carga, el instrumento combinado o la multimedia muestra los parámetros de carga pertinentes, mientras tanto, muestra la pantalla de carga.

3. Guía de operación de detención de la carga

- Finalización de la carga:
 - El cargador terminará la carga automáticamente cuando se ajusta la terminación con antelación en el cargador o cuando la carga se haya completado, y el vehículo detiene la carga.
 - Pulsa el botón de desbloqueo dos veces en un plazo de 3 s o pulsa el microinterruptor de la manija de la puerta para detener la carga del vehículo.
- Desconexión de la conexión del puerto de carga:
 - Pulse el botón de desbloqueo de la llave o pulse el microinterruptor sobre la manija de la puerta (cuando la llave está en los alrededores), retire la pistola de carga.
- En la finalización de la carga CC del cargador, ordene el equipo de carga y colóquelo adecuadamente, coloque la pistola de carga en la posición específica del cargador.
- Cierre la tapa de bloqueo del puerto de carga CC y la cubierta del puerto de carga del vehículo.

 Consejos
■ Cuando la tapa de bloqueo del puerto de carga está en estado completamente abierto, no cierre la cubierta del puerto de carga completamente.

 Atención
■ Después de la carga, si no se puede quitar la pistola de carga después de realizar la operación de desbloqueo, se puede intentar el desbloqueo varias veces, si todavía no puede quitar la pistola, se puede intentar el desbloqueo en emergencia, para sus pasos de operación, refiérase al desbloqueo en emergencia del puerto de carga en el control de la cerradura eléctrica del puerto de carga.

Atención (Continuación)

- El desbloqueo de la carga de CC requiere dos pulsaciones consecutivas del botón de desbloqueo en un plazo de 3s para que funcione correctamente.
- Para las precauciones específicas de carga, véase la descripción de carga.

Advertencia

- Para las advertencias específicas de seguridad de carga, véase la descripción de carga.

Función de carga inteligente

- Cuando el administrador detecta que la batería del compartimiento tiene una energía baja, se puede cargar la batería con la batería motriz, por lo tanto, cuando el usuario coloca el vehículo y lo enciende nuevamente, el SOC o el kilometraje de conducción eléctrica pura que se muestra en el instrumento puede disminuir, lo cual es un fenómeno normal.

Consejos

- El vehículo puede arrancar automáticamente cuando se deja durante un largo periodo de tiempo. Este es un procedimiento de control normal para la carga inteligente y no es una falla del vehículo.
- La energía eléctrica de la carga inteligente es procedente del paquete de batería de alimentación, por eso, si el vehículo entra en la carga inteligente, puede causar la reducción de SOC, eso pertenece a un fenómeno normal y no significa una falla en el vehículo.

Dispositivo de descarga*

- El vehículo tiene la función de descarga externa: descarga de vehículo a carga (VTOL).

Consejos

- Se debe utilizar esta función cuando el SOC es relativamente alto siempre cuando sea posible.
- Cuando el vehículo completo utiliza la descarga eléctrica al exterior del vehículo, esta función será limitada cuando la energía del vehículo completo está relativamente baja.

Consejos (Continuación)

- Cuando se mantiene la conexión con el dispositivo de conexión VTOL en la posición "OFF" sin la salida, el consumo de potencia estático del vehículo completo aumentará, se recomienda que el usuario quite la pistola de descarga eléctrica / pistola de carga cuando no utiliza el equipo.

Atención

- Para las precauciones de uso del dispositivo de conexión de descarga eléctrica, refiérase a las precauciones de equipo de carga Artículo No.3 en las precauciones de carga.
- Antes de la descarga, confirme la energía eléctrica en el vehículo completo y estime la autonomía restante.
- Antes de la descarga eléctrica de VTOL, asegúrese de que las cargas se encuentren en el estado apagado.

Advertencia

- Se prohíbe contactar con la regleta de descarga eléctrica, el tomacorriente de descarga eléctrica dentro del vehículo o los terminales metálicos en el puerto de carga del vehículo durante la descarga eléctrica.
- Dentro de período de descarga eléctrica, si hay situación anormal tal como olor peculiar, emisión de humo, deje de usarlo inmediatamente.
- La advertencia de seguridad de descarga es igual a la advertencia de seguridad de carga (véase las instrucciones de carga).
- Cuando no lo utiliza, almacene el producto en un lugar fresco y seco.
- Durante la descarga eléctrica, se prohíbe colocar el equipo en el maletero, por debajo de la cabeza del vehículo o en los alrededores de los neumáticos.
- Durante el uso, evite el aplastamiento por el vehículo, la caída o la pisada por persona.
- Se prohíbe su caída, se prohíbe mover el equipo tirando directamente su cable, al moverlo, se lo debe manejar de forma ligera.
- Se prohíbe utilizar el equipo de carga cuando el cable de regleta de ablandarse y el cable de la pistola de descarga eléctrica se desgaste, la capa aislante se rompe u otras situaciones de daño.

⚠ Advertencia (Continuación)

- Se prohíbe utilizar el equipo cuando la pistola de descarga eléctrica y la regleta de suministro de energía eléctrica están desconectadas, rotas o de superficie expuesta con cualquier daño.

Método de descarga fuera del vehículo

Guía de operación del inicio de la descarga eléctrica

- Antes de la descarga eléctrica, el vehículo se encuentra en el estado de desactivación del antirrobo.
- Desbloquee el interruptor de la cubierta del puerto de carga, abra la cubierta del puerto de carga, la tapa de bloqueo del puerto de carga.
- Inspección antes de la descarga eléctrica:
 - Asegúrese de que la energía del vehículo completo del vehículo descargado no sea inferior a 15%.
 - Asegúrese de que el dispositivo de conexión VTOL no tenga las situaciones anormales tales como carcasa rota, enchufe oxidado o con objeto extraño, etc.
 - Asegúrese de que no haya agua u objeto extraño dentro del puerto de carga, y que los terminales metálicos no tienen daños o influencias causados por oxidación o corrosión;
 - Si aparecen dichas situaciones, está prohibida la descarga, de lo contrario, se puede causar cortocircuito o descarga eléctrica, provocando la lesión personal.
- Conexión del dispositivo de conexión de descarga eléctrica:
 - Cuando el dispositivo de descarga VTOL está conectado al puerto de carga, el indicador luminoso de la clavija se enciende, indicando que la clavija está cargada y lista para su uso.



- Inicio de descarga eléctrica:
 - Después de conectar el dispositivo de descarga eléctrica, el vehículo empieza a descargar la energía eléctrica, el instrumento del vehículo visualiza la información de descarga eléctrica.

Guía de operación de detención de la descarga eléctrica

- Finalización de la descarga eléctrica:
 - Desconecte la carga.
- Desconecte el dispositivo de conexión de descarga eléctrica:
 - Retire el dispositivo de descarga.
 - Cierre la tapa de bloqueo del puerto de carga y la cubierta del puerto de carga (refiérase a [la carga CA portátil doméstica](#)).
- Ordenación del equipo:
 - Una vez completada la descarga, coloque el dispositivo de descarga correctamente.

Función de control del bloqueo eléctrico en el puerto de carga

- Para evitar que la pistola de carga sea robada, en el proceso de carga y descarga eléctrica del presente vehículo, su puerto de carga tiene función de antirrobo. Esta función está "deshabilitada" por defecto. Si necesita activar la función antirrobo, puede entrar en la pantalla de ajuste "Antirrobo de la cerradura eléctrica del puerto de carga" a través de  → **Nueva energía** → **Configuración de carga** y seleccionar "Activar" para activar la función antirrobo.

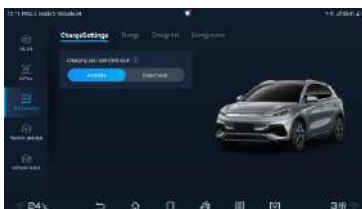

- Bajo el modo "activado", en el proceso de carga, el usuario puede desbloquear y quitar la pistola de carga mediante los modos siguientes:
 - Bajo el estado OFF, presione el botón de desbloqueo de la llave inteligente para realizar el desbloqueo;
 - Presione el microinterruptor al lado de la manija exterior de la puerta del conductor para realizar el desbloqueo;
 - Presione la cerradura de control centralizado en la ventana interna de la puerta del conductor para realizar el desbloqueo.

 Atención
■ Una vez desbloqueada la pistola de carga, se puede retirar la pistola dentro de 30 s, 30 s después, se cerrará de nuevo la cerradura electrónica, para retirar la pistola, debe desbloquearla de nuevo.

Desbloqueo de emergencia de la cerradura eléctrica del puerto de carga

- Cuando aparece falla en la cerradura eléctrica y no se puede quitar la pistola de carga, se puede intentar quitar la pistola de carga mediante el desbloqueo manual en emergencia.
- Abra el capó, dentro del capó hay cable de cerradura eléctrica. Tire el cable de cerradura eléctrica para desbloquear la pistola de carga.



Visualización de rango de cruceo

- Con el fin de brindar a los clientes una mejor experiencia de manejo, este vehículo tiene una función de selección de "modo de visualización de rango de cruceo", que por defecto es "modo estándar".
- Los ajustes relacionados se pueden realizar a través de multimedia  → nueva energía → gestión de energía → modo de visualización de rango de cruceo.
 - Modo estándar: visualización de kilometraje basada en los resultados de las pruebas de condiciones de trabajo integrales.
 - Modo dinámico: visualización del kilometraje estimado calculado en función de la energía de la batería disponible y el consumo de energía promedio actual.
- Después de configurar el modo de visualización del rango de cruceo, tiene una función de memoria.
 - Después de apagar el vehículo, el modo de visualización establecido la última vez aún se mantiene cuando se enciende el vehículo la próxima vez.

Consejos

- Al configurar el modo de visualización de rango "Dinámico":
 - El kilometraje que se muestra en cada carga completa variará según el consumo de energía del viaje anterior.
 - El rango de cruceo real que se muestra se ajustará de acuerdo con el estado de encendido del aire acondicionado del vehículo, la selección de modos de manejo del usuario (ECO, NORMAL, SPORT, etc.) y los hábitos de manejo del usuario, para estar más cerca del real. kilometraje restante del vehículo actual.

Ajustes de retroalimentación de energía

- Mientras conduce, la energía se recupera a través de los frenos regenerativos a medida que el vehículo desacelera, pero para un uso más eficiente, no acelere ni desacelere el vehículo innecesariamente.
- La intensidad de la retroalimentación de energía se puede configurar mediante el botón de modo de retroalimentación o el sistema multimedia.

- Estándar: cuando se suelta el pedal del acelerador, el controlador del motor recupera el estándar de energía y el estándar de desaceleración del vehículo.
- Más grande: cuando se suelta el pedal del acelerador, el controlador del motor recupera más energía y el vehículo desacelera más.
- Los ajustes relacionados se pueden realizar a través de Multimedia  → energía nueva → Gestión de la energía → Modo de retroalimentación de energía.
- Los usuarios pueden elegir libremente la intensidad de la retroalimentación de acuerdo con sus necesidades de sensación de desaceleración al soltar el pedal del acelerador, experimentar diferentes sensaciones de desaceleración y obtener diferentes placeres de conducción.
- Después de configurar la intensidad de retroalimentación de energía, tiene una función de memoria. Incluso después de apagar el vehículo, el modo de retroalimentación establecido la última vez se mantendrá cuando se encienda nuevamente.

 Consejos	
■	Cuando el vehículo circula a alta velocidad, debe evitarse el ajuste de la intensidad de realimentación. De lo contrario, el conductor puede distraerse y provocar un accidente.

- Cuando la potencia del vehículo es baja, es más débil que cuando la potencia es alta.

Batería motriz

- La batería de energía es la fuente de energía del vehículo, que puede someterse a la carga / descarga repetida. Se utiliza la fuente de alimentación externa para cargar la batería de energía, cuando el vehículo está frenado o deslizado, también se puede cargar la batería de energía mediante la manera de recuperación de energía.
- La batería de potencia se encuentra en la parte inferior de la carrocería. Si se encuentra en una carretera difícil o con agua estancada, conduzca con cuidado para evitar dañar la batería.

Características de la batería

- Es normal que el rendimiento del vehículo esté sujeto a la influencia de las propiedades electroquímicas de la propia batería y con el fin de proteger la

batería de potencia, existen ciertas diferencias en el rendimiento de los vehículos en las siguientes circunstancias:

- Cuando la batería de energía tiene alta energía, el rendimiento de retroalimentación del vehículo completo puede debilitarse.
 - La batería de potencia se conmutará al modo de carga de mantenimiento cuando alcance una electricidad alta, y el tiempo de carga final se prolongará, y se puede existir una diferencia del tiempo restante estimado de carga visualizado en el instrumento.
 - Cuando la batería de energía tiene baja energía, el rendimiento de aceleración del vehículo completo se debilitará.
 - Con la batería de potencia baja, VTOL* no puede funcionar normalmente, por favor cargue a tiempo.
 - Cuando la batería de energía está en alta temperatura o baja temperatura, su capacidad de carga y descarga eléctrica se puede debilitar, y la duración de carga prolongará, estos pertenecen a fenómenos normales, en este momento, se recomienda utilizar equipo de carga de potencia grande para la carga para facilitar la carga rápida. Durante la conducción bajo temperatura extrema, es posible aparecer situación de debilitamiento del rendimiento de energía.
 - Cuando la batería de energía se carga a baja temperatura, el sistema de control de temperatura puede mejorar en gran medida la capacidad de carga a baja temperatura de la batería. Para las instrucciones de la carga a baja temperatura, refiérase a las precauciones de carga.
 - Para usar el vehículo en un entorno de baja temperatura, el sistema de control de temperatura de la batería iniciará inteligentemente el calentamiento en un tiempo oportuno, garantizando la potencia y el rendimiento de descarga eléctrica en la conducción a baja temperatura y elevando su experiencia de uso del vehículo. En condición operativa de conducción a corta distancia, es posible existir calentamiento inválido, aumento de consumo de energía eléctrica y reducción de la autonomía.
- Cuando la batería de energía es normal, la autonomía del vehículo es afectada por los factores siguientes:
- Costumbre de conducción: Por ejemplo, la autonomía de aceleración / desaceleración frecuente es más corta que la de la conducción en velocidad uniforme, la autonomía de recorrido en alta velocidad es más corta que la de recorrido en baja velocidad.
 - Condiciones de carretera: Por ejemplo, la autonomía de recorrido en carreteras desniveladas o en rampas largas es más corta que la de recorrido en pavimentos planos y secos.
 - Temperatura: La autonomía bajo el entorno de baja temperatura será

más corta que la del entorno de temperatura ambiental.

- Situación de uso de los equipos eléctricos: Por ejemplo, en el proceso de uso del vehículo, la autonomía con el acondicionador de aire encendido será más corta que la que con el acondicionador de aire apagado.
- Cuando la batería de energía está en baja temperatura, la energía eléctrica disponible puede reducirse, y la energía eléctrica disponible disminuirá con la bajada de la temperatura. Cuando el vehículo con alta batería esté estacionado en un entorno de baja temperatura para cargarse, el SOC puede saltar al 100%.

Recomendaciones de uso de la batería

- Le recomendamos utilizar el vehículo en la temperatura ambiental entre -10~40°C, cuando la energía eléctrica está baja, para garantizar suficiente autonomía y buen rendimiento de aceleración, por favor, realice la carga oportunamente.
- Para garantizar su rendimiento a largo plazo, evite exponer el vehículo continuamente en entorno de alta temperatura o de temperatura muy baja durante más de 24 horas.
- Cuando la temperatura ambiente es baja, el vehículo se puede estacionar durante mucho tiempo en áreas con altas temperaturas, como garajes subterráneos y almacenes cálidos, para reducir la pérdida de calor de la batería y garantizar el rendimiento de uso del vehículo.
- Cuando utiliza el vehículo, recomendamos que evite la aceleración / desaceleración frecuente, y seleccione un pavimento plano y seco para la conducción. En caso necesario, apague el acondicionador de aire y otros equipos eléctricos de potencia grande o ajuste la temperatura de todo el acondicionador de aire con el fin de reducir la energía eléctrica consumida por los equipos eléctricos de potencia grande y aumentar la autonomía.
- La carga en potencia pequeña puede extender la vida útil de la batería de energía.
- Al utilizar el vehículo por la primera vez o utilizar el vehículo después de un largo tiempo de estancamiento, puede existir desvío en el SOC visualizado en el instrumento, se recomienda realizar una plena carga para el vehículo primero.
- En el uso cotidiano del vehículo, por favor, utilice equipo de carga para cargar plenamente el vehículo de forma regular (se recomienda realizar por lo menos una plena carga cada semana). Y realice una plena carga en baja energía (<10%SOC) cada 3 meses a medio año.
- En las condiciones extremas (por ejemplo, aceleración / desaceleración

brusca continua), si la temperatura de la batería de energía es demasiado alta, la capacidad de descarga eléctrica de la batería de energía bajará gradualmente, lo que pertenece a un fenómeno normal. Si la temperatura de la batería sigue subiendo, la luz de falla del instrumento se encenderá, en este momento, le recomendamos ponerse en contacto con la tienda de servicios autorizada de BYD Auto.

- Cuando aparece subida o bajada anormal del SOC de la batería, le recomendamos ponerse en contacto con la tienda de servicios autorizada de BYD Auto para realizar la inspección.

 Advertencia
<p>En caso de un accidente peligroso de emergencia, por favor, tenga en cuenta las siguientes advertencias:</p> <ul style="list-style-type: none"> ■ Para evitar la lesión personal, no contacte directamente con la batería de energía. ■ Póngase en contacto con el centro de servicios autorizado de BYD lo antes posible. ■ En caso de daño del de batería del vehículo y aparecer la fuga del líquido de la batería, no lo toque; si se ha entrado en la piel o en los ojos por descuidado, enjuáguelos inmediatamente con una gran cantidad de agua y acuda al médico inmediatamente. ■ En caso de incendio en el vehículo, utilice el extintor especial para apagar el incendio, no utilice el extintor a base de agua para apagar el incendio.

 Atención
<ul style="list-style-type: none"> ■ Para garantizar la seguridad de la batería de energía, el vehículo debe estacionarse en un lugar lejos de objetos inflamables y explosivos, fuentes de fuego y diversos productos químicos peligrosos. ■ La energía disponible de la batería se reducirá con el aumento de la duración de uso del vehículo. ■ El vehículo debe estacionarse lejos de las fuentes térmicas y protegerse contra la luz solar directa prolongada, de lo contrario, la vida útil de la batería de energía se reducirá. ■ Cuando el vehículo no se usa por un tiempo prolongado (más de 7 días), se recomienda mantener la energía de la batería de potencia al 40 ~ 60%, lo que extenderá su vida útil; Si no se utiliza durante más de 3 meses, la batería de potencia debe cargarse cada 3 meses y descargarse al 40 ~ 60%, de lo contrario puede provocar una descarga excesiva de la batería, reducir el rendimiento de la batería e incluso conducir a daños, y los fallos y daños resultantes del vehículo no estarán cubiertos por la garantía. ■ La batería de alimentación se encuentra en la parte inferior de la carrocería, en caso de carretera empinada, conduzca con prudencia.

Atención (Continuación)

- Si aparece choque en la batería de energía, recomendamos que se ponga en contacto con la tienda de servicios autorizada de BYD en inmediatamente para la inspección y reparación.

Reciclaje de la batería motriz

Le recomendamos que siga los siguientes procedimientos, cuando el vehículo de nueva energía cumpla con los requisitos de abandono:

1. Devuelva el vehículo al punto de servicio de reciclaje de BYD, BYD realizará evaluación de valor residual de la batería de energía.
2. El vehículo evaluado se envía a la empresa de reciclaje y desmantelamiento de vehículos al final de su vida útil para desmantelar la batería de energía.
3. Transfiera la batería de energía vieja desmontada por el mecanismo de desmontaje y reciclaje de vehículo al punto de servicio de reciclaje, el punto de servicio de reciclaje recomprará la batería de energía.

Advertencia

- El propietario de las energías nuevas tienen responsabilidades y obligaciones para transferir la batería de energía residual y usada al punto de servicios de recuperación. Las baterías de energía residual trasladadas a otras entidades o individuos sin un perno, el desmontaje o la descomposición independientes de batería de energía, la contaminación ambiental y accidente de seguridad como una consecuencia, se debe asumir las responsabilidades correspondientes.

Batería

Al abrir la cubierta del compartimiento delantero, se puede ver 2 polos de la batería de plomo - ácido, respectivamente el polo positivo ("+") y el polo negativo ("-").

- Para evitar la pérdida de energía de la batería, cuando las condiciones son cumplidas (la alimentación del vehículo completo se encuentra en la posición "OFF", la batería de alimentación permite la descarga eléctrica, la energía de la batería está por debajo del valor diseñado), se activará activamente la función de "carga inteligente".
- Si la tensión de la batería de plomo es demasiado baja, es posible que no pueda encenderse normalmente como fuente de alimentación de baja

tensión para todo el vehículo, por favor, póngase en contacto con una tienda de servicios autorizada de BYD oportunamente.

- Verifique una vez el estado de la batería plomo - ácido mensualmente. Debe verificar el nivel de corrosión de los terminales. Si existe cierto nivel de corrosión en los terminales, se necesita desconectar el terminal de polo negativo de la batería primero, recubrir el agua de bicarbonato de sodio en la superficie de los terminales, se generará burbujas, y mientras tanto, el agua de bicarbonato de sodio se convierte al color marrón. Cuando las burbujas no aparecen, límpielos con agua limpia y séquelos con el paño. Por último, recubra la grasa en la superficie de los terminales para evitar la corrosión.
- Si los conectores están flojos, debe apretar las tuercas de las abrazaderas, -- pero no apriételas demasiado fijas. Apriete la herramienta de presionado hasta que pueda mantener la batería de plomo - ácido en su posición. El apriete excesivo dañará la caja de la batería de plomo - ácido.

 Consejos	
■	Quando la alimentación está en carga inteligente en "OFF", el vehículo emitirá el sonido normal en "OK", eso pertenece a un fenómeno normal.
■	Por favor, no realice trabajos de mantenimiento mientras la carga inteligente está en curso.
■	Asegúrese de que las puertas están bien cerradas y todos los equipos eléctricos están apagados, si sale del vehículo.
■	Desconecte el cable del polo negativo por sí mismo, si necesitar estacionar el vehículo a largo plazo.

 Atención	
■	Al verificar la batería de plomo - ácido, primero retire el cable de tierra sobre el terminal del polo negativo (marca "-") e instálelo en la última etapa.
■	Al limpiar la batería de plomo - ácido, tenga en cuenta de evitar que el líquido entre en la batería de plomo - ácido.

 Advertencia	
■	El interior de la batería de plomo - ácido contiene solución corrosiva, no desmonte ni repare independientemente la batería de plomo - ácido para evitar dañar la batería o causar la lesión personal.
■	No desmonte ni descomponga la batería independientemente, de lo contrario, la contaminación ambiental o el accidente de seguridad consecuente correrá por cuenta de la empresa o el individuo.

 **Advertencia (Continuación)**

- La batería de plomo-ácido generará el hidrógeno inflamable y explosivo. Está prohibido que la batería de plomo-ácido produzca chispa al utilizar las herramientas. No fume ni encienda en los alrededores de la batería de plomo - ácido.
- Evite el contacto del electrolito con sus ojos, piel o ropa. Si el electrolito entra en contacto con la piel o los ojos, debe utilizar agua carbonatada para limpiar la piel, enjuague los ojos con una gran cantidad de agua y acuda al médico inmediatamente.
- No beba el electrolito por equivocación.
- Está prohibido que los niños se acerquen a la batería de plomo-ácido.

Período de rodaje

- Si es difícil arrancar el conjunto eléctrico o el conjunto eléctrico siempre deja de funcionar, se debe verificar el vehículo inmediatamente.
- Si el conjunto de energía tiene sonido anormal, debe estacionar el vehículo para la inspección.
- Si el conjunto de energía tiene fuga grave de líquido refrigerante y lubricante, debe estacionar el vehículo para la inspección.
- El conjunto eléctrico requiere el rodaje, se recomienda realizar rodaje en los primeros 2000 km bajo el modo económico y conducir de forma estable, evitar la conducción en alta velocidad, observar los puntos clave simples siguientes para la extensión de la vida útil del vehículo.
 - Durante el arranque y la conducción, evite pisar el pedal del acelerador hasta el fondo.
 - No conduzca en alta o baja velocidad de manera prolongada en una sola velocidad.
 - Debe evitar la frenada de emergencia, dentro de los primeros 300km.

Remolque y arrastre

- El presente vehículo está diseñado principalmente para transportar a los ocupantes, para la seguridad suya y de los demás, no permita la sobrecarga o el remolque.
- El remolque causará influencias adversas en los aspectos de operación, rendimiento, frenado, durabilidad, conducción económica y consumo de energía eléctrica del vehículo.
- La conducción segura y cómoda depende completamente en el uso correcto del equipo y el cultivo de la costumbre de conducción cuidadosa.
- BYD no proporciona garantía para daños o fallas causados por el remolque realizado por fines comerciales.

Precauciones sobre conducción segura

Conducir bajo los efectos del alcohol está estrictamente prohibido

Incluso una pequeña cantidad de alcohol reducirá su capacidad para responder a los cambios en las condiciones del tráfico. Cuanto más alcohol beba, más lenta será su reacción. Por lo tanto, está estrictamente prohibido beber y conducir.

Control de velocidad

El exceso de velocidad es la principal causa de víctimas en accidentes. En general, cuanto mayor sea la velocidad, mayor será el riesgo. Mantenga la velocidad segura de acuerdo con la situación del tráfico por carretera.

Mantener el vehículo en un estado de conducción seguro

La explosión de los neumáticos o las fallas mecánicas son extremadamente peligrosas. Para reducir la posibilidad de tal falla, el estado del vehículo debe comprobarse con frecuencia y los elementos de comprobación especificados deben completarse regularmente.

 Consejos	
■	El conductor solo puede conducir vehículo después de conseguir el carnet de conducir.
■	No conduzca con fatiga.
■	Asegúrese de observar las leyes de tránsito al conducir el vehículo.
■	Asegúrese de concentrarse en el manejo durante la conducción y no realice operaciones no relacionadas con el manejo (como hacer llamadas, ajustar botones, etc.).

Recomendaciones sobre usos

Para prolongar la vida útil de la batería, se hacen las siguientes sugerencias:

- Debe mantener una cantidad de energía de 40% a 60% de la batería, si no utiliza el vehículo a largo plazo (más de 7 días), de lo contrario, se reducirá la vida útil de la batería motriz;
- Cuando el vehículo no se utiliza durante un tiempo prolongado (más de 3 meses), la batería motriz debe cargarse completamente y luego descargarse al 40% a 60%. De lo contrario, puede causar una descarga excesiva de la batería motriz, reducir el rendimiento de la batería e incluso dañarla. No se garantizará la falla y el daño del vehículo resultante;

- Durante el uso del vehículo, si el kilometraje de recorrido en modo puramente eléctrico mostrado en el instrumento es 0, significa que la energía eléctrica en la batería ya está insuficiente, cárguela oportunamente para evitar el uso en baja energía durante un largo tiempo;
- Cargue la batería de energía periódicamente con el cargador de CA (se recomienda una carga completa al menos una vez a la semana), para mantener la condición óptima de la batería de energía;
- Para garantizar su rendimiento a largo plazo, evite exponer el vehículo continuamente en entorno de temperatura superior a 60°C o inferior a -30°C durante más de 24 horas.
- Cuando la bandeja se hunde hacia el interior o la superficie inferior de la bandeja de la parte inferior del paquete de batería está rayada, le recomendamos ir a la tienda de servicios autorizada de BYD Auto para una revisión.
- Durante el uso del vehículo, evite aceleración brusca y desaceleración brusca de forma repetida;
- Evite usar el vehículo continuamente durante un largo tiempo. El funcionamiento durante un largo tiempo puede causar la temperatura demasiado alta de la temperatura de la batería afectando el rendimiento del vehículo;
- Durante el uso del vehículo, si aparece indicación de falla en el instrumento, le recomendamos ir oportunamente la tienda de servicios autorizada de BYD Auto para la revisión;
- Cuando la temperatura de la batería es relativamente alta, el rendimiento del vehículo puede tener cierta restricción, por favor estanque el vehículo hasta que la temperatura de su batería baje.

 Consejos	
■	Si el kilometraje en modo eléctrico mostrado en el instrumento se reduce a 0, se debe cargar la batería. Si no se realiza una carga dentro de los 7 días, se causará daño permanente a la batería, y el daño del paquete de batería de alto voltaje como una consecuencia no estará cubierto por las disposiciones de garantía de calidad de BYD.
■	La autonomía depende de la energía eléctrica disponible, la entidad (vida actual de la batería) del vehículo, el clima, la temperatura, las condiciones de la carretera, la costumbre de conducción, etc. En entorno de baja temperatura o alta temperatura, la autonomía en modo puramente eléctrico es menor que la en temperatura ambiental, y su rendimiento de potencia también será afectado.

Cómo ahorrar la energía y prolongar la vida útil del vehículo

- El método de ahorro de energía eléctrica es simple y fácil, y eso también ayuda a prolongar la vida útil del vehículo.

- A continuación se muestran los puntos clave de ahorrar la energía eléctrica y costos de reparación:

1. Configuración de retroalimentación:

- El vehículo dispone de una función de recuperación de energía y de una función de ajuste de la intensidad de la recuperación de energía, que puede ajustarse mediante el botón de modo de retroalimentación o multimedia. Cuando el modo de recuperación de energía se ajusta a un nivel relativamente alto, puede aumentar la cantidad de energía recogida durante el frenado y el deslizamiento, por favor, ajústelo de acuerdo con sus hábitos de conducción.

2. Permanencia de la velocidad del vehículo:

- La conducción en velocidad uniforme puede ayudar a ahorrar la energía eléctrica. La aceleración brusca, el giro brusco y el frenado brusco consumirán más energía eléctrica.
- Según el estado de tránsito, se debe mantener la velocidad uniforme siempre cuando sea posible. Cada aceleración del vehículo consumirá energía eléctrica adicional.
- Acelere de forma lenta y estable. Evite el arranque brusco, la aceleración brusca o la desaceleración brusca.
- Mantenga una velocidad estable, conduzca coordinando con los semáforos, o utilice las avenidas sin semáforos para la conducción, la permanencia de una distancia adecuada con los vehículos delanteros para evitar el frenado en emergencia, estas medidas pueden reducir el desgaste del freno.
- Evite las carreteras con retenciones siempre cuando sea posible.
- Mantenga una velocidad adecuada en la autopista. Más alta la velocidad del vehículo, más energía consumida. La permanencia de la velocidad del vehículo dentro del rango de velocidad económico puede ahorrar la energía eléctrica.

3. Reducción de carga:

- El uso del aire acondicionado aumenta la carga adicional del motor, de modo que consumirá más energía. Apague el acondicionador de aire para reducir el consumo de energía eléctrica. Cuando la temperatura atmosférica del exterior del vehículo es adecuada, se debe utilizar el modo de bucle externo para soplar el aire.
- Evite cargar los objetos pesados innecesarios sobre el vehículo. Excesivos objetos pesados aumentarán la carga del vehículo, causando el consumo de más energía.

4. Otros:

- Mantenga una presión atmosférica adecuada en los neumáticos. La presión barométrica insuficiente en los neumáticos causará el desgaste de los neumáticos y el desperdicio de energía eléctrica.
- Las ruedas delanteras deben permanecerse en un posicionamiento adecuado. Evite colisionar en los bordillos, conduzca de forma lenta en pavimentos empinados. El posicionamiento impreciso de las ruedas delanteras no solo puede causar el desgaste demasiado rápido de los neumáticos, sino también causa el aumento de carga del conjunto eléctrico, y el aumento del consumo de energía eléctrica.
- Mantenga limpio el chasis del vehículo, no debe existir lodo u otros escombros. Eso no solo puede reducir el peso de la carrocería, sino también puede evitar la corrosión.

 Consejos
■ Durante la conducción del vehículo, se prohíbe el deslizamiento en marcha neutra.

Transporte de maletas

- El presente vehículo está equipado con varios espacios de almacenamiento convenientes, en que puede colocar los objetos de forma conveniente. Si se ha transportado excesivos equipajes o los transportado de forma inadecuada, es posible afectar la operatividad, la estabilidad y la operación normal del vehículo, y reducir la seguridad del vehículo.
- La guantera, la caja de almacenamiento en el tablero decorativo interno y la bolsa de documentos en el respaldo del asiento están diseñados para almacenar los objetos pequeños y ligeros, el maletero se utiliza para almacenar los objetos relativamente grandes y pesados.
- Se pueden transportar objetos largos en el vehículo cuando los asientos están abatidos. Sin embargo, si se ha transportado excesivos equipajes o los transportado de forma inadecuada, es posible afectar la operatividad, la estabilidad y la operación normal del vehículo, y reducir la seguridad del vehículo.
- Al cargar equipajes, el peso total del cuerpo propio del vehículo, de todos los ocupantes y de los equipajes no debe exceder el peso máximo admisible.

Advertencia

- La sobrecarga y la carga inadecuada afectarán la manipulabilidad y la estabilidad del vehículo, y pueden causar accidente de colisión.
- Observe las normas sobre límite de carga y otras normas de carga en el presente manual.
- No lleve los objetos fuertemente magnéticos encima para evitar interferir el funcionamiento normal del vehículo.

Transporte de maletas en zona de pasajeros

- Se debe colocar bien o fijar todos los objetos que pueden lanzarse hacia el interior lesionando a los ocupantes durante la colisión.
- No coloque ninguna cosa sobre el tablero del antepecho trasero, de lo contrario, su visión puede bloquearse e interferirse, y durante la colisión, puede lanzarse a todos los lugares durante la colisión.
- Se debe asegurar que los objetos colocados sobre el piso del lado trasero de asientos de fila delantera no se rueden por debajo de los asientos con el fin de evitar afectar la capacidad de operación del pedal o el ajuste normal del asiento por parte del conductor. No apile las mercancías en una altura por encima del respaldo del asiento de fila delantera.
- Durante la conducción, asegúrese de que la guantera se permanezca cerrada. Si la cubierta de la guantera se encuentra en un estado abierto, en caso de colisión o parada en emergencia, las rodillas de los ocupantes pueden lesionarse.

Consejos

- No apile todo tipo de juguetes para niños en el automóvil. Aunque es conveniente para los niños jugar, dejará riesgos potenciales de seguridad, especialmente en caso de frenado de emergencia o colisión, etc., estos juguetes no solo afectarán la seguridad de la conducción, sino que también dañará al niño.

Quando transportan las maletas en el maletero

- Coloque los equipajes uniformemente en el maletero, coloque el equipaje más pesado en la parte inferior y en la parte delantera en lo más posible.
- Utilice la cuerda o la cadena para fijar los objetos para que no muevan en el proceso de conducción. No deje que los objetos apilados estén más altos que el respaldo del asiento.

- De los sujetadores y accesorios para atar utilizados en el maletero, le recomendamos ponerse con la tienda de servicios autorizada de BYD Auto.

Vadeo del vehículo

- Antes de entrar en un tramo con agua acumulada, debe identificar la profundidad del agua, el agua no debe exceder la altura del borde inferior de la carrocería.
- Si desea vadear, apague el aire acondicionado antes del arranque del vehículo, disminuya la velocidad, luego pise suavemente el pedal del acelerador y no suelte el pedal, y pase por la sección anegada a una velocidad estable y lenta.
- No estacione el vehículo en el agua, tampoco marche atrás ni apague el motor en el agua.
- Después de vadear y pasar el área con depósito de agua con éxito, asegúrese de pisar el pedal del freno ligeramente varias veces para evaporar el agua sobre el disco de freno, con el fin de recuperar el rendimiento de frenado normal lo antes posible.
- Es posible que se moja el freno cuando conduce el vehículo por el agua profunda, conduzca cuidadosamente.



⚠ Advertencia

- Si hay agua o lodo en el sistema de freno, puede causar el retraso en la reacción del freno, lo que prolongará la distancia de frenado, y causará accidentes.
- Evite el frenado de emergencia siempre cuando sea posible después de pasar el tramo con depósito de agua.
- Si el vehículo recorre en la superficie baja con depósito de agua, tenga en cuenta de evitar la entrada de agua en el electromotor, de lo contrario, el electromotor puede sufrir daño grave. Si se causa falla o daño del vehículo como una consecuencia, no estará incluido en la garantía de calidad.
- Después de conducir el vehículo pasando el tramo con depósito de agua, el sistema de transmisión, el sistema de servicio y el sistema eléctrico del vehículo y otros componentes del vehículo pueden sufrir daños graves. Las fallas y los daños consecuentes del vehículo no estarán incluidos en la garantía.

Influencia debido a la entrada de agua en componentes de voltaje alto:

- Las partes de alto voltaje son dispositivos electrónicos. Cuando el vehículo se ha sido sumergido en agua, no pueden garantizar la evaporación completa de agua de las partes de voltaje alto a través del secado al sol y al aire.
- Después de la entrada de agua en los componentes de alto voltaje, su aislamiento puede verse afectado mucho; mientras tanto, el agua contiene muchas sustancias de conducción eléctrica, y estas sustancias pueden causar el cortocircuito del interior de los componentes de alto voltaje o riesgo de cortocircuito en el sistema de alto voltaje. Bajo esta situación, el rendimiento de seguridad y el rendimiento de uso del vehículo completo pueden ser afectados gravemente.
- El agua en las partes de voltaje alto tendrá un mayor impacto en el nivel de protección del producto, la resistencia a la tensión y otras propiedades, y corre un mayor riesgo de seguridad.
- Tenga en cuenta de seleccionar un lugar con condiciones de protección contra la lluvia para la carga siempre cuando sea posible bajo clima con convección fuerte; si el vehículo está remojado en el vehículo o el nivel de agua está por encima de su umbral, el agua puede entrar en los componentes de alta tensión, en este caso, póngase en contacto con la tienda de servicios autorizada de BYD oportunamente para realizar prueba y tratamiento adecuados; se prohíbe conducir en carreteras donde el nivel de agua acumulada está por encima de la mitad del neumático.

Prevención de incendios**A fin de prevenir oportuna y efectivamente los incendios del vehículo, tenga en cuenta de las siguientes precauciones en el uso:**

- Se prohíbe almacenar los objetos inflamables y explosivos dentro del vehículo.
 - En el verano caluroso, la temperatura interna del vehículo estacionado por debajo de la luz solar puede alcanzar más de 60~70°C, si hay encendedor, detergente, perfume y otros objetos inflamables y explosivos dentro del vehículo, es muy fácil causar incendio incluyendo la explosión.
- Después de fumar, asegúrese de que la colilla de cigarrillo esté completamente apagada.
 - El fumar no solo es nocivo para la salud cuerpo, también puede causar incendio. Es posible causar incendio si la colilla de cigarrillo no está completamente apagada.
- Se recomienda visitar regularmente la tienda de servicios autorizada de BYD para realizar la inspección.

- También inspeccione regularmente las líneas de todo el vehículo, la conexión de los conectores eléctricos y arneses, el aislamiento y sus posiciones de fijación para ver si son normales, si se ha descubierto problemas, se los debe tratar oportunamente.
- Se prohíbe modificar cables eléctricos del vehículo no agregar componentes eléctricos
 - El montaje de otros aparatos eléctricos (como audio de alta potencia, lámparas, etc.) provocará una carga de cableado excesiva y el arnés de cables se calentará fácilmente y provocará incendios.
 - La remodelación inadecuada de los aparatos eléctricos y las líneas puede generar la resistencia de contacto, causando el calentamiento anormal y el incendio. Se prohíbe utilizar los fusibles fuera de las especificaciones nominales del aparato eléctrico u otros alambres metálicos para sustituir el fusible.
- Seleccione una posición correcta de estacionamiento.
 - Durante el estacionamiento, evite los lugares bajo la luz solar directa siempre cuando sea posible.
- Prepare un extintor ligero en el vehículo siempre, y maneje el método de uso del cual.
 - Para garantizar la seguridad del vehículo, se debe equipar un extintor en el vehículo, y se lo debe inspeccionar y reemplazar de forma regular; mientras tanto, se debe familiarizar con el método de uso del extintor para evitar los riesgos desde el principio y evitar que no haya medida en caso de accidente.
- Cuando el vehículo está siendo reparado o mantenido, desconecte el cable del polo negativo de la batería del compartimiento.
- Si se produce incendio en el vehículo, se debe tomar las medidas efectivas de forma oportuna y en calma para el tratamiento, con el fin de reducir al mínimo las pérdidas.
 - Los incendios generalmente tienen signos de advertencia tempranos, como ruido y olor anormal de la carrocería, etc. Una vez detectado el fenómeno anormal, debe apagar y detener el vehículo oportunamente. Es mejor aparcar el vehículo en un refugio y luego sacar el extintor para apagar el fuego.
 - Llama a la policía oportunamente, mientras tanto, marque el teléfono de alarma de la compañía aseguradora en que compró el seguro, y requiere que la compañía aseguradora visite el sitio para el tratamiento.

- Busque el punto de ignición, en caso de emisión de humo en el compartimiento delantero, no abra el capó inmediatamente (es decir eso puede exacerbar la combustión y propagación del incendio dentro de la entrada de una gran cantidad de aire, es que en el compartimiento delantero los objetos inflamables son limitados, permanecer el estado cerrado del capó puede controlar la combustión lenta del incendio, facilitando el apagado). Puede utilizar el extintor del vehículo para apuntar la posición de ignición en la fisura de la cubierta del compartimiento delantero para la inyección, o puede solicitar rescate desde los vehículos que pasan. Si puede prestar varios extintores, puede abrir la cubierta del compartimiento delantero bajo la situación en que prácticamente no se pueda ver la fuente de fuego para seguir el apagado.
- Después de que el equipo de bomberos apague el incendio, solicite el certificado de policía, y requiere que expida las causas del incendio.
- Después de producir un accidente, póngase en contacto con la compañía aseguradora para realizar el tratamiento posterior.

Consejos

- Le recomendamos que compre un seguro comercial (tales como el seguro contra pérdida de combustión espontánea, seguro contra robo del vehículo completo, etc.), para evitar la pérdida resultante del accidente del vehículo.

Cadena anti-deslizante

- La cadena antideslizante para nieve solo se utiliza en caso de emergencia o cuando conduce a través de las regiones especificadas explícitamente en las leyes.
- Las cadenas antideslizantes para nieve deben instalarse en las ruedas delanteras, cuando conduce los vehículos con cadenas antideslizantes para nieve sobre el pavimento helado o con nieve, se debe tener extraordinario cuidado. Algunas cadenas de deslizamiento en nieve puede dañar los neumáticos, ruedas, suspensiones y carrocería del vehículo, se debe seleccionar la cadena antideslizante de ramas finas para que haya suficiente espacio entre los neumáticos y otros componentes de la tapa de rueda.
- Consulte y lea cuidadosamente el diagrama de ensamblaje de componentes y otras descripciones del fabricante de cadena antideslizante.

- Antes de desear comprar la cadena antideslizante e instalarla sobre el vehículo, debe consultar a la tienda de servicios autorizada de BYD Auto en que compró su vehículo.
- Después de instalar la cadena antideslizante, debe conducir en una velocidad menos de 30kmh sobre el pavimento helado y con nieve.
- Para reducir al mínimo el desgaste de los neumáticos y las cadenas antideslizantes, se debe evitar instalar cadenas antideslizantes para la conducción sobre el pavimento sin hielo o nieve.

 Consejos	
■	La velocidad de conducción no debe exceder a la velocidad menor entre 30km/h y la velocidad límite especificada por el fabricante de la cadena antideslizante.
■	Conduzca con cuidado, tenga en cuenta de los objetos elevados, agujeros y curvas cerradas, estos pueden causar el salto del vehículo.
■	Para el vehículo equipado con cadenas antideslizantes, evite girar en curvas cerradas o el bloqueo del freno de ruedas, antes de entrar en la curva, desacelere para evitar el accidente por la pérdida del control.
■	Los neumáticos con cadenas antideslizantes deben usarse de forma simétrica, y las cadenas deben desmontarse inmediatamente cuando no son necesarias.

Arranque del vehículo

Método de arranque normal del vehículo

- Aplique sólidamente el freno de estacionamiento.
 - Coloque la palanca de cambios a la marcha "P" o "N".
 - Lleve la llave inteligente efectiva.
 - Presione el botón de "Arranque/Parada" ② con el pedal de freno① pisado.
- 
- The image shows the driver's footwell area. A blue arrow labeled '1' points to the brake pedal. Another blue arrow labeled '2' points to the start/stop button located on the center console, near the gear shift.
- Cuando la luz indicadora "OK" en el instrumento se enciende, significa que vehículo alcanza el estado adecuado para recorrer.

Imposibilidad de arrancar el vehículo

- En las situaciones siguientes, el vehículo no puede arrancar:
 - Al presionar el botón arranque / parada, si la luz de advertencia del sistema de llave inteligente se enciende, el altavoz en el vehículo zumba, y la pantalla de información del centro del instrumento combinado muestra "llave no detectada", eso significa que la llave inteligente electrónica no está dentro del vehículo o el vehículo no la puede detectar por interferencias.
 - Es posible que no se arranque el vehículo cuando la llave inteligente electrónica está en el vehículo, pero no está en la posición correcta (como en el piso, en el portavasos, en el maletero o en la caja de almacenamiento).

Método de arranque del vehículo de emergencia

- Aplique sólidamente el freno de estacionamiento.
- Apague todas las luces y accesorios no necesarios.
- La fuente de alimentación está en la posición "OFF".
- La llave inteligente electrónica está dentro del vehículo;
- Mantenga pulsada la tecla de arranque más de 15 s para arrancar el vehículo.

Atención

- No toque el botón "Arrancar/ Parar" durante la conducción.

Función de arranque por control remoto

Antes de encender

1. Asegúrese de que el modo de la fuente de alimentación sea "OFF".
2. Coloque la palanca de cambios en la posición "P".
3. La velocidad del vehículo es inferior a 5 km/h.

"Función de arranque por control remoto" de la llave inteligente electrónica

1. Mantenga presionado el botón de "arranque/parada remota" en la llave inteligente electrónica durante 2 s para arrancar el vehículo. Después de un arranque exitoso, los intermitentes parpadearán 3 veces.
2. Después del arranque remoto exitoso, sin ninguna operación efectiva dentro de los 10 minutos, el vehículo se apagará y cambiará en la posición "OFF", y los intermitentes parpadearán 2 veces.
3. Después del arranque exitoso, mantenga presionado el botón de "arranque/parada remota" en la llave inteligente electrónica durante 2 s, el vehículo se apagará y cambiará en la posición "OFF", y los intermitentes parpadearán 2 veces.



Conducción de un vehículo

Inspección de seguridad antes de la conducción

Antes de la conducción a distancia larga, es mejor realizar una inspección de seguridad del vehículo, que garantizará en cierta medida su seguridad de conducción, además, aumentará el interés de conducción. También puede encargar a la tienda de servicios autorizada por BYD Auto para hacer la comprobación para usted.

Exterior del vehículo

- **Neumático:** Verifique la presión del neumático, y verifique cuidadosamente si existe incisión, daño, objeto extraño en la banda de rodadura, si hay anomalía o desgaste excesivo en el neumático.
- **Tuercas de ruedas:** confirme si las tuercas están sueltas o se pierden.
- **Iluminación:** compruebe que los faros delanteros, las luces de posición, luces intermitentes y otras luces de iluminación funcionen. Verifique la intensidad de la luz de los faros delanteros.

Interior del vehículo

- **Cinturón de seguridad:** Verifique si las hebillas de cinturones pueden sujetarse sólidamente. Compruebe que el cinturón de seguridad no esté desgastado ni dañado.
- **Instrumento combinado:** En particular, se debe comprobar si la luz indicadora de aviso de mantenimiento, la iluminación del instrumento y el descongelador funcionan de forma normalmente.
- **Pedal de freno:** confirme que el pedal de freno tiene un espacio de movimiento suficiente.
- **Batería y cable del compartimiento:** compruebe si el conector está corroído o suelto y si la carcasa de la batería del compartimiento está rajada.

Interior de la cabina delantera

- **Fusible de respaldo:** Compruebe que haya diversos tipos de fusible, y se debe preparar las especificaciones de diversas cargas eléctricas nominales en la caja de fusibles.
- **Nivel de líquido refrigerante:** Compruebe que el nivel del líquido refrigerante sea correcto.

Comprobaciones posteriores al arranque del vehículo

- **Sistema de escape:** escuche el sonido para confirmar si hay alguna fuga de aire. Si hay alguna fuga de aire, repárela de inmediato.

- Tablero combinado: asegúrese de que el indicador de alerta de mantenimiento y el velocímetro pueden funcionar normalmente.
- Freno: en un lugar seguro, maneje el vehículo para que se circule rectamente. Cuando sostiene el volante con firmeza y aplica el frenado para reducir la velocidad, determine que no el vehículo se desvía a cualquier dirección.
- Otros fenómenos anormales: inspeccione si hay partes flojas o fuga, escuche si hay ruido anormal.

Si todo es normal, puede disfrutar del interés de la conducción sin preocupación.

Preparación antes de la conducción

- Antes de entrar en el vehículo, debe comprobar la situación alrededor del vehículo.
- Ajuste la posición del asiento, el ángulo del respaldo de asiento, la altura del cojín de asiento y de la cabecera, así mismo el ángulo y altura del volante.
- Ajuste el espejo retrovisor interior y los espejos laterales del vehículo.
- Cierre todas las puertas.
- Abroche bien el cinturón de seguridad del asiento.

Mecanismo de control de cambio de marchas

- Las marchas del actuador de marchas están marcadas en la palanca de cambio de marchas, como se muestra en la figura derecha.
- "P": Marcha de estacionamiento, presione este botón para realizar el estacionamiento. Al apagar o encender el electromotor, se debe encontrar en esta marcha.
 - Cuando se arranca el vehículo, el vehículo debe estar en "OK". Pise el pedal de freno y presione el botón "UNLOCK" para cambiar de la posición "P" a otras posiciones.

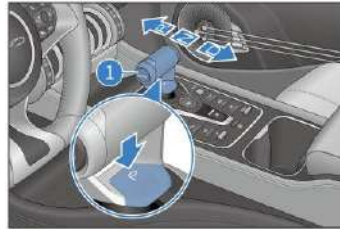

Atención

- Al presionar el botón de la posición "P", para evitar daños, se debe presionar el botón de la posición "P" después de que el vehículo se haya detenido por completo.
- Posición "R": marcha atrás, solo debe usarse después de la detención completa del vehículo.
- Posición "N": marcha neutra, que se utiliza durante el estacionamiento provisional.
 - No importa la causa para salir el vehículo, debe engranarse a la marcha de estacionamiento.
- "D" se refiere a la marcha de avance, y se usa durante la conducción normal.
- La marcha se puede cambiar a la marcha de conducción solo cuando la fuente de alimentación está en la posición "OK".
- Para engranar en la posición P o cambiar a la marcha de conducción, se debe pisar el freno y presionar unlock al mismo tiempo. Para una operación detallada, consulte las indicaciones del instrumento.

- La palanca de marcha regresará a la posición mediana automáticamente al liberarla, luego de lograrse el cambio de marcha.

 Advertencia	
■	Si hace mover el vehículo por largo tiempo cuando el motor está apagado y la palanca de cambios está en la posición "N", la transmisión se dañará seriamente porque no se puede lubricar.
■	Si el motor está funcionando y la posición "R" / "D" está engranado, asegúrese de presionar el pedal del freno para detener el vehículo, porque incluso en ralentí, la transmisión puede transmitir potencia y el vehículo se moverá lentamente.
■	Al cambiar la marcha durante la conducción hacia adelante, no pise el pedal del acelerador para evitar accidentes.
■	No empuje la palanca de cambios a la posición "R" ni presione la tecla de la posición "P" en la circulación del vehículo para evitar accidentes.
■	No se recomienda realizar circulación en una pendiente descendente en la posición "N" o "P", ni siquiera cuando el vehículo no se arranca.
■	Tire del freno de estacionamiento y presione el botón de la posición "P" luego de que el vehículo esté bien estacionado, a fin de evitar el movimiento inesperado del vehículo.

Estacionamiento electrónico

Freno de estacionamiento electrónico

Al estacionar o salir del vehículo, siempre asegúrese de que el EPB esté en el estado de levantamiento.



Levante EPB manualmente

Levante el pulsador de EPB, el EPB aplicará una fuerza adecuada de estacionamiento, el indicador (P) en el salpicadero parpadeará primero y luego estará permanentemente encendido para indicar que el EPB está levantado con el mensaje en texto de “Estacionamiento electrónico ya activado”.

⚠ Atención

- El parpadeo del indicador (P) indica que el EPB está en funcionamiento. En dicho caso, si el vehículo está en una pendiente, intente al máximo no soltar el pedal del freno para evitar el riesgo de deslizamiento y suelte el pedal del freno solo después de que el indicador (P) esté permanentemente encendido.

Levantamiento automático de EPB

Levantamiento automático de apagado

- Cuando la fuente de alimentación se cambia de “OK” a “OFF”, se levantará de forma automática el EPB y se iluminará el indicador (P) en el salpicadero.

Levantamiento automático de marcha “P”

- Pise el pedal del freno para estacionar el vehículo, después de conmutar a la marcha P, la EPB se jalará automáticamente, cuando la luz indicadora en el instrumento se convierta desde parpadeo a encendido permanente y se muestra el texto “estacionamiento electrónico ya activado”, se puede soltar el pedal del freno.

Atención

- Después de pulsar el interruptor EPB, se realiza el apagado al mismo tiempo, el EPB no se levanta automáticamente. Demandas de remolque o empuje usadas en la avería del vehículo.
- En el proceso, nos e debe soltar el pedal del freno con antelación, especialmente cuando el vehículo está estacionado sobre la pendiente; de lo contrario, puede existir un poco riesgo de deslizamiento.
- Esta función está diseñada para elevar la seguridad autónoma del vehículo completo, y no se recomienda la dependencia excesiva o el uso frecuente de la cual. Para garantizar la seguridad, asegúrese de cambiar a la marcha P y tirar EPB antes de bajar.
- Dentro de varios segundos después del arranque del vehículo, el sistema EPB se encuentra en el proceso de encendido y autodiagnóstico, y en este proceso, no responderá a ninguna función.

Liberación manual de EPB

- Cuando el vehículo está en la posición “OK” o en el estado de arranque y la posición no se encuentra en “P” (marcha de estacionamiento), mantenga presionado el pedal del freno y presione el pulsador EPB hasta que se apague el indicador en el salpicadero, lo que indica que se ha liberado el estacionamiento electrónico con un mensaje en texto de “Estacionamiento electrónico ya desactivado”.

Atención

- La marcha p es la de estacionamiento, indicando que el vehículo está estacionado establemente y EPB es un dispositivo importante para el estacionamiento de este vehículo. Por eso para la seguridad del estacionamiento, solo puede liberar el estacionamiento usando el interruptor de EPB a condición de que la marcha no esté en la marcha P (marcha de estacionamiento).

Liberación automática de EPB en el momento de arranque

- El vehículo se encuentra en el estado de estacionamiento, arranque el vehículo, mantenga pisado el pedal del freno, conmute desde marcha “P” o “N” a “D” o “R” u otras marchas de recorrido, la EPB se liberará automáticamente, la luz indicadora se apaga, y se muestra el texto “estacionamiento electrónico ya desactivado”.

Atención

- Ejecute según la operación de cambio de marcha correcta, en todo el proceso de cambio de marcha, se necesita pisar el pedal del freno siempre, después de comprobar que la marcha visualizada en el instrumento sea la marcha objetiva, suelte el pedal del freno.
- Cuando el vehículo está arrancado y la palanca de cambios se encuentra en las posiciones como “D” o “R”, una vez tirado el pulsador EPB de forma manual, solo necesita pisar suavemente el pedal de aceleración hasta cierta profundidad, se liberará de forma automática el EPB, momento en el que se apagará el indicador  con un mensaje en texto de “Estacionamiento electrónico ya desactivado”.

Advertencia



- El uso del frenado forzado con el EPB debe evitarse en la medida de lo posible, y la función de frenado de emergencia solo se puede activar en emergencias como falla del freno de pie o atasco del pedal de freno.
- Debido a que el EPB no puede exceder el límite físico de la adherencia a la carretera, activar la función de frenado de emergencia durante la circulación en tramos curvos, peligrosos, congestionados de tráfico o durante la circulación en condiciones de mal tiempo puede resultar en el derrape de las ruedas traseras, el deslizamiento lateral o la desviación del vehículo.

Función de liberación en caso de falla

- Cuando es inválido liberar manualmente la freno de estacionamiento electrónico, mantenga pulsado el interruptor de estacionamiento electrónico durante más de 2s. Si el freno de estacionamiento electrónico puede liberarse, circule con el vehículo lo antes posible a una tienda de servicios más cercana y verifique la señal del pulsador de pedal del freno y los componentes pertinentes y las líneas; en caso de que aún no se puede realizar la liberación con éxito, se recomienda ponerse en contacto de inmediato con la tienda de servicios autorizada de BYD Auto.

- Durante la circulación del vehículo, el sistema ESC funciona con normalidad. En caso de atasco o falla presente en el frenado, también se puede usar CDP (función de control de desaceleración), momento en el que si solo se tira del pulsador de estacionamiento electrónico, la desaceleración de freno será de 0,4g; si se tira del pulsador de estacionamiento electrónico mientras se pisa el pedal de freno, la desaceleración de freno será de 0,8g. Se debe evitar en la mayor medida posible la aplicación del frenado forzado con el estacionamiento electrónico. Solo se puede habilitar la función de freno de emergencia en caso de fracaso del freno de pie o en caso de emergencia como el atasco del pedal de freno, etc.

Luz indicadora del sistema de EPB

- Al energizar la fuente de alimentación del vehículo, si el pulsador EPB está en el estado tirado, el indicador  en el salpicadero estará encendido.
- Al desconectar la fuente de alimentación del vehículo, si el pulsador EPB está en el estado tirado, se iluminará el indicador  en el salpicadero por 3 segundos de duración y se apagará.
- Al encender la fuente de alimentación del vehículo completo, el sistema EPB realiza autodiagnóstico, el indicador luminoso  en el instrumento se permanece encendido durante 3s y luego se apaga, si no se apaga, significa que puede existir falla en el sistema EPB. Recomendamos que se ponga en contacto con la tienda de servicios autorizada de BYD.

Sonido de funcionamiento de EPB

- En el proceso de levantamiento o liberación del EPB, el conductor puede oír el sonido de funcionamiento del electromotor del EPB.
- Tras activar el frenado de emergencia, si huele ha quemado o escucha ruidos anormales, le recomendamos que póngase en contacto de inmediato con la tienda de servicios autorizada de BYD Auto.

Advertencia

- Para evitar que el vehículo se deslice en una pendiente, al salir del vehículo, no sustituya el EPB por el mecanismo de cambios para efectos de estacionamiento, y debe utilizar el estacionamiento por el EPB con posición en "P".
- Para evitar accidentes graves, se prohíbe a los pasajeros operar el pulsador EPB durante la circulación.
- Al levantar o liberar el EPB, pise en lo más posible el pedal de freno para evitar el movimiento del vehículo y el atasco de posiciones y otros fenómenos debido a que el EPB no puede ofrecer la fuerza suficiente para el estacionamiento.

Estacionamiento automático

La función AVH se refiere a una función de estacionamiento automático. Se aplica cuando el vehículo necesita esperar mucho tiempo en estado parado. Permite mantener el vehículo estacionado durante mucho tiempo. Por ejemplo, en caso de tráfico congelado en una pendiente o en caso de espera en los semáforos, cuando el vehículo se encuentra en el modo de espera de la función de estacionamiento automático, pise el pedal del freno hasta que se detenga el vehículo (la velocidad del vehículo se reduce a cero), la función AVH ingresa al estado de estacionamiento automático.

- Presione el pulsador AVH para activar el estacionamiento automático. En el salpicadero se ilumina el indicador blanco de estado de espera de AVH. Una vez que se cumplan las condiciones de activación de la función de estacionamiento automático, el indicador de AVH en el salpicadero se volverá verde.
- Presione de nuevo el pulsador AVH y se desactivará el estacionamiento automático.



⚠ Atención

- Basta con pisar el pedal del acelerador, cambiar a la posición P o levantar el EPB para salir del estado de estacionamiento automático y volver al estado de espera de estacionamiento automático; se saldrá del estado del estacionamiento automático a pesar de incumplimiento de las condiciones del estado de espera de estacionamiento automático.

Condiciones previas de espera de estacionamiento automático (deben ser cumplidas al mismo tiempo)

- El pulsador AVH está activado y en el salpicadero se ilumina el indicador blanco de estado de espera AVH.
- El conductor primario tiene el cinturón de seguridad bien abrochado y las puertas están cerradas.

- Se arranca el motor de accionamiento del vehículo o la fuente de alimentación está en la posición "OK".
- Sin falla presente en el sistema de freno dinámico inteligente y estacionamiento electrónico (EPB).

Atención

- La función de estacionamiento automático en energización está por defecto en el estado desactivado e ingrese al estado de espera. En el salpicadero se ilumina el indicador blanco de estado de espera AVH.

Condiciones de ejecución de la función de estacionamiento automático (se cumplen al mismo tiempo)

- Sobre la base de que la función AVH se encuentre en el estado de espera.
- Cuando el vehículo está en la posición de circulación, el mismo se controla pisando el pedal del freno hasta que esté parado.
 - Se activa la función de estacionamiento automático, la luz de freno del vehículo y la luz de freno de posición alta están encendidas y el indicador de AVH en el salpicadero se vuelve verde.
 - La función de estacionamiento automático ingresa directamente al estado de espera después de 10 minutos de funcionamiento y al mismo tiempo, levanta de forma automática el EPB.
- Las condiciones de trabajo deben cumplirse al mismo tiempo para activar la función AVH.

Consejos

- Todas las condiciones de activación de la función de estacionamiento automático deben cumplirse al mismo tiempo para activar AVH.
- Cuando se cambia la posición de D a R, el sistema entrará en la condición de trabajo de mover el vehículo y la función AVH no se activará en tal caso; sin embargo, cuando se presiona el pulsador AVH o la velocidad del vehículo supera los 10 km/h, el sistema saldrá de la condición de trabajo de mover el vehículo.

Condición de movimiento de vehículo a velocidad baja

- Al ingresar a la condición de trabajo de mover el vehículo a baja velocidad colocando la palanca de cambios en la posición R, la función AVH ingresa a la condición de trabajo de mover el vehículo, retrocediendo el vehículo a baja velocidad en la posición R, o cambiando a la posición D para circular a baja velocidad, momento en el que la función AVH está en un estado de activación suprimida, para mejorar la fluidez del movimiento del vehículo.
- Al ingresar al modo de traslado de vehículo, se puede presionar el pulsador AVH, o cuando la velocidad del vehículo excede 10 km/h para salir del modo de mover el vehículo para activar la función AVH correctamente.

Consejos de conducción

- Al conducir el vehículo en carreteras con bordillos, debe conducir de forma lenta, y mantener el vehículo en un ángulo correcto siempre cuando sea posible. Evite conducir sobre los objetos con bordes altos y afilados u otros obstáculos de la carretera, de lo contrario, se puede causar el daño grave en los neumáticos.
- Al pasar por el pavimento de altibajos o desnivelado, conduzca con la velocidad baja. De lo contrario, el impacto dañará gravemente las ruedas.
- Cuando conduce el vehículo sobre el pavimento húmedo, evite pasar el pavimento con excesivo depósito de agua.
- Para facilitar el control del vehículo, se necesita circular lentamente en vientos adversos.
- El freno será mojado al lavar el vehículo o circular a través de aguas profundas, por lo que debe conducir con cuidado y pisar el pedal de freno ligeramente para mantenerlo seco.
- Evite aparcar en las rampas cuando el vehículo se encuentre en un pavimento con un bajo coeficiente de adherencia, como nieve, hielo, grava, baldosas mojadas o epoxi mojado, para evitar accidentes por derrape.

Consejos

- La batería se encuentra en la parte inferior del vehículo, evite los golpes durante la conducción.
- Antes de conducir, asegúrese de que el estacionamiento electrónico esté completamente liberado, y que la luz indicadora del estacionamiento electrónico esté apagada.
- Cuando el vehículo está en OK, no salga del vehículo.
- Al salir del vehículo, lleve encima la llave.
- Al bajar una rampa empinada a larga distancia, desacelere. Recuerde, si se pisa excesivamente el freno, se generará fenómeno de calor excesivo en el disco del freno, y el cual no podrá funcionar normalmente.
- Tenga cuidado durante la aceleración o el frenado sobre el pavimento deslizante. La aceleración brusca o el frenado brusco puede causar el deslizamiento o el desvío del vehículo.
- Durante el recorrido del vehículo, no extienda la cabeza o las manos fuera de la ventana con el fin de evitar un accidente de tráfico y el peligro a la vida, en particular, cuando hay niños en el vehículo, mantenga la alerta en todos los momentos.
- Cuando conduce el vehículo sobre el pavimento húmedo, evite pasar el pavimento con excesivo depósito de agua.
- La entrada de una gran cantidad de agua en el compartimiento delantero causará daño al sistema de energía y los componentes eléctricos.

Advertencia

- El conductor debe garantizar la seguridad de los pasajeros en el vehículo, instruir a los pasajeros a utilizar las funciones configuradas en el vehículo de forma correcta, y evitar la operación errónea de los niños u otros pasajeros en el vehículo.

Consejos de la conducción en invierno

1. Compruebe que el líquido refrigerante tenga el efecto de protección anticongelante correcto.
 - Se debe utilizar el líquido refrigerante del mismo modelo con el original en el vehículo según la temperatura ambiental, se debe seleccionar el modelo de líquido refrigerante adecuado y llenarlo al sistema de enfriamiento.
 - El uso del líquido refrigerante inadecuado dañará el sistema de enfriamiento.

2. Verifique el estado de la batería y del cable.
 - El clima frío puede reducir la energía de la batería del compartimiento, por lo que debe mantener que siempre quede suficiente energía en la batería del compartimiento para realizar arranque en invierno.
3. Evite la congelación de la cerradura de puerta por hielo o nieve.
 - Pulverice algún agente de deshielo o glicerina dentro del ojo del bloqueo de la puerta para evitar su congelación.
4. Utilice el detergente que contiene anticongelante.
 - Este tipo de producto se vende en la tienda de servicios autorizada de BYD Auto y la mayoría de las tiendas de componentes automotrices.
 - La relación de mezcla de agua y anticongelante debe cumplir la descripción del fabricante.

 Atención
■ No utilice el anticongelante u otros alternativos como detergentes, los cuales pueden dañar el acabado del vehículo.

5. Evite la acumulación de hielo y nieve en la parte inferior del guardabarros.
 - El hielo o nieve depositada por debajo del guardabarros puede dificultar el giro. En caso de circulación en el invierno extremadamente frío, se debe parar el vehículo de vez en cuando para verificar si existe hielo y nieve acumulados por debajo del guardabarros.
6. Según las diferentes condiciones de la carretera, se recomienda traer varios aparatos u objetos de emergencia necesarios.
 - Es mejor colocar las cadenas antideslizantes, raspadores para ventana, un saco de arena o sal, dispositivo de destello para señalización, palita, cable de conexión en el vehículo.

Sistema de control de crucero de velocidad constante*

Encender / apagar el sistema de crucero

- Una vez arrancado el vehículo, presione el botón de Crucero ①, en este momento, se ilumina el indicador del instrumento combinado .
- Presione de nuevo el botón de Crucero ① o apague la alimentación del vehículo para apagar el sistema de crucero.



Establecer

Cuando la velocidad del vehículo supera los 40 km/h, presione el botón de Establecer ⑤ para fijar la velocidad actual del vehículo en la velocidad crucero deseada, momento en el que se iluminará el indicador “SET” en el salpicadero, que indica que el establecimiento se realiza con éxito.

Ajuste de velocidad

- Mueva la palanca hacia arriba, con una pulsación corta para aumentar la velocidad en 5 km/h y una pulsación larga para un aumento continuo.
- Mueva la palanca hacia abajo, con una pulsación corta para disminuir la velocidad en 5 km/h y una pulsación larga para una disminución continua.

Reposición

Presione la tecla de reposición ④ y se puede recuperar la velocidad almacenada antes de la salida anterior de crucero.

Salir del control de crucero

Presione el botón ③ o pise el pedal del freno o salga de la posición D para salir del control de crucero.

Aceleración para sobrepaso

En estado de cruceo, pise el pedal de aceleración para acelerarse, si no hace las restantes operaciones después de la aceleración, volverá a la velocidad establecida antes de la aceleración; al mismo tiempo de pisar el pedal de aceleración, haga clic la tecla de establecimiento y se puede establecer la velocidad actual en la velocidad de vehículo de objetivo y hacer el cruceo a esta velocidad.



 Peligro
<ul style="list-style-type: none"> ■ La activación incorrecta del sistema de control de cruceo puede causar un accidente de colisión. ■ Solo se debe activar el sistema de control de cruceo en la autopista de buenas condiciones climáticas y cuando conduce sobre la autopista despejada.

Sistema de cruceo adaptativo*

- La función del sistema de control de cruceo adaptativo ACC permite controlar de forma proactiva la velocidad de circulación del vehículo sobre la base del control de cruceo tradicional y utilizando el radar para detectar la distancia relativa y la velocidad relativa entre el vehículo a seguir y el presente vehículo, con el fin de realizar el cruceo automático de seguimiento. Según la existencia o no de vehículo en la parte delantera, el sistema permite la conmutación automática entre el cruceo de velocidad fija y el cruceo de seguimiento.
- Puede establecer la velocidad cruceo del vehículo y el intervalo de tiempo con respecto al vehículo a seguir a través del botón de cruceo. Se puede configurar el vehículo para que realice el cruceo en velocidad fija dentro del rango de 30~150km/h (20~95mph), también se puede ajustar la distancia de tiempo entre su vehículo y el vehículo delantero y realizar el cruceo de seguimiento de velocidad de 0~150km/h (0~95mph).

Descripción del estado del trabajo

- ACC apagado:
 - En este momento, el sistema está apagado. Si desea utilizar las funciones del sistema, primero debe activar el sistema ACC.

- ACC en espera:
 - Una vez encendido el sistema, se encuentra predeterminadamente en el estado de espera, y se puede cambiar al estado de activación mediante la operación activa del conductor, pero también es posible que el vehículo no cumpla con las condiciones de cambio al estado de activación, en este caso, el conductor necesita verificar activamente el vehículo para que el vehículo cumpla con las condiciones de cambio. En este momento, se visualiza el icono  en el instrumento.
- ACC activado:
 - En este momento, el sistema está en el estado de funcionamiento normal, que permite circulación a la velocidad establecida o circulación estable a través de ajuste automático de la distancia de seguimiento con respecto al vehículo objetivo a seguir. En este momento, se visualiza el icono  en el instrumento.
- Aceleración para adelantar:
 - El conductor pisa el pedal del acelerador bajo el estado de activación de ACC, para que el vehículo responda el comportamiento de aceleración del conductor, mientras tanto, ACC entra en el modo de adelantado y se recupera automáticamente cuando el conductor suelte el pedal del acelerador,
- ACC fallado:
 - En este momento, el sistema está en estado de falla y no se puede realizar ninguna operación, y el indicador de estado de falla del sistema ACC  en el salpicadero se iluminará.

Condiciones de activación del sistema ACC

- El freno de estacionamiento electrónico (EPB) está liberado.
- La marcha del vehículo está en la posición para marcha adelante (D).
- El vehículo no se desliza hacia atrás.
- Las cuatro puertas del vehículo, la cubierta del compartimento delantero y la puerta del maletero están cerradas.
- El conductor se ha abrochado el cinturón de seguridad.

- El sistema ESC está encendido pero no activado.
- La velocidad del vehículo es inferior a 150 km/h (95 mph).
- Se pisa el pedal del freno cuando la velocidad del vehículo es 0; o no se pisa el pedal del freno cuando la velocidad del vehículo es superior a 0.
- No hay ninguna indicación de falla de comunicación de la red del vehículo en el instrumento.
- La función de frenado automático de emergencia no está activada.

Operación del botón de crucero

Botón de encendido/apagado del ACC

Presione el botón ① (cuando se cumplen las condiciones de activación, el sistema ingresa al estado de espera), momento en el que puede cambiar entre encendido/apagado del ACC.

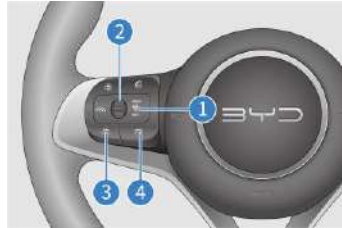

Aumento de la velocidad objetivo/reinicio de ACC

Mueva la palanca ② hacia arriba para recuperar a la velocidad almacenada antes de la última salida del crucero. Si todavía no se ha almacenado la velocidad de crucero, se toma la velocidad actual como la velocidad de objetivo.

Disminución de velocidad objetivo/ ajuste de velocidad del vehículo

- Altere la palanca ②, cuando el ACC entre en el estado activo desde el modo de espera, la velocidad actual se ajustará a la velocidad objetivo. Si la velocidad actual es inferior a 30 km/h o 20 mph, se establecerá 30 km/h o 20 mph como velocidad objetivo; si la velocidad actual es superior a 150 km/h o 95 mph, se establecerá 150 km/h o 95 mph como velocidad objetivo.
- Cuando la función ACC está activada, mediante la alteración de la palanca ②, se puede configurar la velocidad del vehículo dentro del rango de 30~150 km/h (20~95 mph). Altere la palanca ② hacia arriba/abajo, la velocidad objetivo del vehículo puede aumentar/disminuir en 5. Durante el mismo período de encendido, cuando el crucero esté en el estado de espera, el sistema podrá memorizar la última velocidad establecida.

Salida de ACC

Pise el pedal de freno para que el ACC salga del estado activado y entre en el estado de espera; presione de nuevo el botón ① para salir de la función ACC.

Ajuste de distancia entre vehículos

- Tiene la responsabilidad de seleccionar una distancia segura entre vehículos.
- Este sistema puede regular su velocidad para que su vehículo mantenga una distancia adecuada con el vehículo delantero en el mismo carril. Puede realizar el ajuste de la distancia entre vehículos para las cuatro posiciones mediante los botones ③ y ④ en el volante. Para cada marcha, la distancia entre vehículos es proporcional a la velocidad. Cuanto mayor sea la velocidad, mayor será la distancia entre vehículos.

Aceleración/desaceleración activa en el proceso de uso del sistema ACC

- Cuando el ACC está activado, el conductor puede realizar aceleración pisando de forma proactiva el pedal del acelerador para alcanzar la velocidad objetivo establecida por adelantado, momento en el que el sistema entra en el estado de aceleración para sobrepaso. Si la velocidad actual es la velocidad objetivo del vehículo, el conductor aún pisa el pedal del acelerador para acelerar activamente y no realiza otras operaciones, una vez completa la aceleración, el vehículo volverá a la velocidad objetivo establecida antes de la aceleración; si se mueve la palanca ② hacia abajo al pisar el pedal del acelerador, la velocidad actual del vehículo se establecerá como la velocidad de cruce objetivo. Si la velocidad del vehículo es superior a 150 km/h o el pedal del acelerador se pisa de forma continua durante más de 15 minutos, el sistema entrará en el estado de espera y el ACC deberá reactivarse.
- Cuando el ACC está activado, pise el pedal del freno y el vehículo continuará desacelerando, mientras que el sistema ACC entrará de manera automática en el estado de espera, y después de soltar el pedal del freno, se debe reactivar el ACC.

Parada/arranque del vehículo

- El sistema ACC puede controlar que el vehículo siga al vehículo que está adelante para detenerse en condiciones normales de circulación. Si el tiempo de estacionamiento es de 3 s, el vehículo puede arrancarse y seguir de forma automática al vehículo que está adelante.
- Si el vehículo para por menos de 3 minutos, el conductor debe presionar el pedal del acelerador u operar el botón de cruce ACC para reactivar el ACC.
- Si el vehículo para durante más de 3 minutos, el sistema ACC entrará en el estado de espera y el EPB se levantará.

Precauciones

- El ACC no corresponde a un sistema de seguridad, detector de obstáculos o sistema de alerta de colisión, sino es un sistema de comodidad donde el conductor debe mantener el control del vehículo en todo momento y asumir toda la responsabilidad sobre el mismo.
- La función ACC puede ofrecer asistencia al conductor, pero no puede reemplazarlo durante la conducción. El conductor debe mantener el control del vehículo en todo momento de acuerdo con las normas de tráfico y es totalmente responsable del mismo.
- El conductor necesita regular la distancia de seguimiento según el tráfico de vehículos que están adelantes, la condición climática actual tal como lluvia, niebla, y así como realizar un ajuste razonable sobre el sistema ACC. Una vez configurado el sistema ACC razonablemente, el conductor debe garantizar que el vehículo pueda desacelerar hasta detenerse en cualquier momento.
- El ACC es apto para uso en autopista y carreteras con buenas condiciones, pero no es apropiado para uso en carreteras urbanas complejas o caminos montañosos.
- Cuando el ACC se encuentra en funcionamiento, si el conductor pisa el pedal de aceleración o el pedal de freno, el vehículo será tomado de control por el conductor. La función de control de distancia entre vehículos del sistema ACC no va a activarse.
- Para objetos estacionados o de movimiento lento, como vehículos, fin de tráfico, estaciones de peaje, bicicletas o peatones, el ACC solo puede responder a condiciones especiales, que son condiciones especiales muy específicas.
- Por razones de seguridad, el ACC no se puede activar cuando el ESP no está encendido.
- El sistema ACC no puede identificar los peatones ni los vehículos que vengan en sentido contrario.
- el ACC solo puede realizar el frenado limitado, pero no puede realizar el frenado de emergencia.
- En caso de frenado repentino por parte del vehículo a seguir (parada de emergencia), existirá el riesgo de que el ACC no pueda responder o reaccione demasiado lentamente al vehículo a seguir, lo que resulta en el frenado demasiado tarde. Bajo esta situación, el conductor no puede recibir la solicitud de toma de control.

- En algunos casos (velocidad relativa del vehículo a seguir con respecto al vehículo propio demasiado baja, cambio del carril demasiado rápido o distancia de seguridad demasiado pequeña, etc.) el sistema no tiene tiempo suficiente para reducir la velocidad relativa. Bajo esta situación, el conductor deberá realizar respuesta de forma adecuada. El sistema no puede emitir advertencias acústicas o de imagen en todos los casos.
- Al entrar y salir de la curva, la selección de objetivo puede ser retrasada o interferida. En tales casos, es posible que el vehículo ACC no frene como se esperaba o frene demasiado tarde.
- En un camino con giro brusco, por ejemplo, en una vía sinuosa, el vehículo a seguir puede perderse en unos pocos segundos debido a la limitación del campo de visión del sensor, lo que puede resultar en la aceleración del vehículo por el ACC.
- Si la distancia entre el vehículo ACC y el carril adyacente es demasiado pequeña (o el vehículo en el carril adyacente está demasiado cerca del carril del vehículo ACC), es posible que el ACC reaccione al vehículo y realice el frenado.
- Si el vehículo cambia de carril a la trayectoria del vehículo ACC y está dentro del rango de detección del radar, será identificado como el vehículo objetivo y reaccionará de acuerdo con el vehículo objetivo, lo que puede provocar un frenado fuerte o un frenado tardío.
- En algunos entornos, la detección puede verse afectada o retrasada, por ejemplo, cuando el área de la sección transversal de reflexión del radar del objetivo es demasiado pequeña (tal vez una bicicleta, un carruaje de cuatro ruedas o un peatón), el sistema no podrá confirmar el riesgo de la distancia al vehículo a seguir, lo que provocará retraso o incapacidad para responder a tales vehículos. Bajo esta situación, el conductor necesita controlar la velocidad. Además, la detección también puede verse afectada por ruido o interferencias electromagnéticas, lo que puede provocar retrasos o interferencias.
- En caso de distancia demasiado pequeña entre el vehículo y el vehículo a seguir, el sistema ACC no puede identificar el vehículo a seguir como el vehículo objetivo. En tal momento, el conductor debe mantener el control del vehículo.
- Al detenerse detrás del vehículo a seguir, en muy pocos casos el sistema no podrá identificar el extremo final del vehículo, sino el extremo final de la parte inferior del objetivo (por ejemplo, el eje trasero del camión con chasis más alto o el parachoques del vehículo). El sistema no podrá garantizar una distancia de estacionamiento adecuada, y el conductor debe permanecer atento y estar preparado para frenar en cualquier momento.

- Al activar el ACC bajo la condición de parada del vehículo, el sistema identificará el obstáculo inmóvil delante del vehículo como un vehículo y mantendrá parado, con el fin de garantizar el arranque seguro del vehículo y evitar la colisión con objetivo inmóvil debido a un arranque inesperado. Sin embargo, dicha función no abarca todos los obstáculos, por lo que el conductor debe garantizar que no haya obstáculos u otros participantes en el tráfico en frente del vehículo.
- Los sensores de radar pueden verse afectados por vibraciones o colisiones, lo que reducirá el desempeño del sistema. Se recomienda que se ponga en contacto con la tienda de servicio autorizada de BYD.
- El sensor está instalado en la zona frontal del vehículo. La obstrucción de su visión por los contaminantes interfiere con la función prevista. Especialmente cuando la nieve cubre por completo el sensor, el sistema se cerrará de forma automática. El sistema transmitirá la información de salida del sistema al conductor a través de la interfaz hombre-máquina. En este caso, elimine los contaminantes y vuelva a arrancar el vehículo o circule con el vehículo a una distancia a lo largo de la carretera normal, la función del sistema podrá restaurarse a la normalidad.
- En caso de que el vehículo circula por carreteras en condiciones especiales, como estacionamientos circulares y túneles, durante mucho tiempo, el radar puede tener una falla funcional a corto plazo debido a la limitación de las características de detección. En tal momento, el usuario puede restaurar la función a la normalidad reiniciando el vehículo o conduciendo el mismo a una cierta distancia a lo largo de la carretera normal.
- La modificación estructural del vehículo, por ejemplo: la reducción de la altura de chasis o el cambio de la placa de instalación de matrícula delantera del vehículo, podría afectar el sistema de ACC.
- Los objetos metálicos como las chapas metálicas usadas para las vías o para la construcción de carretera podrían interferir el radar de rango medio, lo que resultará en el funcionamiento incorrecto del radar.
- No utilice el sistema ACC en caso de circulación en carreteras con poca visibilidad, pendientes y camino con muchas curvas, o en carreteras resbaladizas (como con hielo, nieve, agua, o carreteras mojadas).
- Vaya a la tienda de servicios autorizada por BYD Auto para calibrar y confirmar el radar de rango medio de forma profesional en los siguientes casos:
 - Retire el radar de rango medio delantero / parachoques delantero.
 - Después de volver a realizar la alineación de las ruedas debido a la desviación de ruedas.
 - Después de la colisión del vehículo.
 - Detecte la degradación del desempeño del sistema ACC o la anomalía del sistema de indicación del instrumento.

Sistema de frenado de emergencia predictivo*

El sistema predictivo de frenado de emergencia comprende dos funciones: alarma de colisión predictiva (PCW) y frenado de emergencia automático (AEB). Este sistema utiliza radar y el controlador de vídeo multifuncional para detectar los vehículos y peatones delante del presente vehículo. Cuando el sistema juzgue que sea muy probable que su vehículo se someta al riesgo de colisión frontal con los vehículos y peatones en adelante, emitirá alarma sonora y visual para urgir al conductor a tomar las medidas de evitación. Mientras tanto, eleva la presión de frenado potencial para proporcionar suficiente tiempo de respuesta para el conductor. Si el sistema determina que la posibilidad de una colisión sigue aumentando, aplicará automáticamente los frenos para ayudar al conductor a evitar la colisión o reducir el impacto de la colisión.

Método de uso

El usuario puede activar o desactivar la función de advertencia de colisión predictiva a través de  →DiPilot→Seguridad activa. Al arrancar el vehículo, el sistema se enciende de manera predeterminada.

Alarma de colisión predictiva

- Alarma de distancia de seguridad

En caso de que la velocidad del vehículo propio es superior a 65 km/h siguiendo un vehículo a corta distancia durante largo tiempo, el sistema enviará una alarma de distancia segura y el indicador del instrumento se iluminará para recordarle al conductor que la distancia entre este vehículo propio y el vehículo a seguir está demasiado pequeña.

- Prealarma

Cuando la velocidad de conducción del vehículo propio esté entre 30~150km/h y el sistema determine que existen riesgos de colisión entre el presente vehículo y el vehículo a seguir, se dará una prealarma visual y sonora, momento en el que el indicador del instrumento  se iluminará y el zumbador emitirá alarma. El conductor debe tomar las medidas adecuadas a tiempo para garantizar una distancia de conducción segura.

- Alarma de emergencia

En caso de que la velocidad de conducción del vehículo propio esté entre 30~150km/h y el conductor no tome las medidas adecuadas a tiempo para responder a la prealarma, esto aumentará el riesgo de colisión. El sistema emitirá una prealarma visual y táctil, el indicador del instrumento  parpadeará y podrá ir acompañada de un aviso de freno breve. El conductor debe tomar las medidas adecuadas a tiempo para garantizar una distancia de conducción segura.

Frenado de emergencia automático

- Si el conductor no responde a la alarma de emergencia y la situación peligrosa se agrava aún más, el sistema entrará en el modo de frenado de emergencia automático. El sistema aplicará la fuerza de frenado dentro de su capacidad para evitar o mitigar el impacto causado por la colisión.
- Si el conductor ha tomado acciones de frenado en caso de emergencia, pero la fuerza de frenado es insuficiente, el sistema de frenado proporcionará la fuerza de frenado restante para alcanzar la mejor fuerza de frenado objetivo, con el fin de evitar o mitigar el impacto causado por la colisión.

Limitaciones del sistema

- En algunos entornos, la detección puede verse afectada o retrasada, por ejemplo, cuando el área de la sección transversal de reflexión del radar del objetivo es demasiado pequeña (puede ser una bicicleta, un triciclo, un carro de cuatro ruedas, una bicicleta eléctrica o una motocicleta), existirá el riesgo de que el sistema no pueda confirmar la distancia entre el vehículo y el objetivo a seguir, lo que dará lugar retraso o falta de respuesta a tal vehículo.
- El sistema de frenado de emergencia predictivo podrá verse afectado o ineficaz en los siguientes casos:
 - Lluvia, nieve, niebla o salpicadura copiosa, deslumbramiento, sol directo o condiciones de iluminación muy diferentes.
 - Sensor sucio, anieblado, dañado o tapado.
 - El radar se ve afectado por otras fuentes de radar, como una fuerte reflexión del radar en un estacionamiento de varias capas.
- En condiciones complejas de tráfico, es posible que el sistema no pueda responder correctamente a:
 - Peatones o vehículos que se trasladan rápidamente al alcance de detección del sensor.
 - Peatones tapados por otros objetos.
 - El perfil típico del peatón no puede diferenciarse del fondo.
 - No se detectan peatones, por ejemplo, cubiertos por ropa especial u otros objetos.
 - En curvas de radio muy pequeño.

Precauciones

- El sistema de frenado de emergencia predictivo no puede garantizar que en cualquier caso se evite la colisión, ya que, en condiciones complejas de tráfico, el sistema no siempre puede identificar claramente los vehículos y peatones. El sistema de frenado de emergencia predictivo podrá activar alarmas y frenos innecesarios por la tapa de pozo, la placa de hierro o la placa indicadora de carretera en el suelo.
- Asegúrese de conducir en condiciones de seguridad, y preste atención a observar las condiciones de tráfico circundantes. En ningún caso se puede utilizar el frenado de emergencia automático en lugar de la operación normal de frenado.
- No dependa excesivamente del sistema predictivo de frenado de emergencia, de lo contrario, puede producirse un accidente que resultará en lesiones graves o incluso la muerte. Este sistema es solo una herramienta auxiliar y el conductor es responsable de mantener una distancia adecuada con el vehículo de delante y controlar la velocidad. Cuando sea necesario, se deberá estar preparado para frenar o cambiar la dirección, y el conductor deberá mantener el control del vehículo y es exclusivamente responsable de la conducción segura del vehículo.
- El sistema de frenado automático de emergencia solo se puede activar cuando la velocidad de circulación es superior a 4 km/h, pero puede reducir la velocidad del vehículo hasta en 45 km/h. El sistema no puede garantizar la activación siempre realizada con precisión en cualquier condición de funcionamiento, por favor conduzca con cuidado.
- Cuando la función ESC está apagada o la luz de falla está encendida, la función de frenado automático de emergencia no podrá funcionar con normalidad.
- Si la función de alarma de colisión predictiva emite una alarma, el conductor debe aplicar el frenado según las condiciones del tráfico para reducir la velocidad del vehículo o cambiar la dirección de marcha para evitar obstáculos.
- En caso de circulación siguiendo a otro vehículo a una corta distancia durante largo tiempo, la alarma de distancia de seguridad emitirá una advertencia de distancia. En caso de frenado brusco del vehículo a seguir, no se puede evitar una colisión.
- En caso de una alarma de emergencia, el sistema no continuará activando el frenado automático de emergencia si el conductor está alerta (por ejemplo, el conductor gira el volante o pise el pedal acelerador y el pedal de freno al fondo).

- Si el vehículo circula durante largo tiempo en condiciones especiales de la carretera, como estacionamientos circulares o túneles, el sensor de radar puede tener una falla funcional a corto plazo debido a sus características de detección. En tal caso, el usuario puede reiniciar el vehículo o circular con el mismo a una cierta distancia a lo largo de la carretera normal para restaurar la función normal.
- Las fallas que pueden causar que el radar o el controlador de video multifuncional considere la aparición de suciedad u objeto extraño en la superficie. Cuando se produce tanta situación, la pantalla del instrumento combinado visualizará la información correspondiente (la superficie sucia o cubierta por objeto extraño puede causar cegura del sensor), pues se debe eliminar los objetos extraños en la superficie del sensor según los requisitos. Dentro del período de falla de radar, la función de alarma de colisión predictiva y la función de frenado en emergencia automático están desactivadas, después de la eliminación de las fallas, la función de alarma de colisión predictiva y la función de frenado en emergencia automático se recuperan al estado normal.
- La función de protección de peatones no puede superar las limitaciones de algunas condiciones físicas y es posible que sus funciones no se puedan implementar por completo dentro del rango de velocidad de 4~60km/h especificado por el sistema. Por lo tanto, el conductor siempre tiene la responsabilidad de tomar acciones de frenado oportunas y efectivas. Si el sistema de protección de peatones emite una advertencia, o si puede realizar el frenado o evitar a los peatones con la ayuda del pedal del freno, debe basarse en la situación real.
- La protección de peatones no puede depender del propio sistema para evitar completamente accidentes y lesiones graves.
- La función de protección de peatones podrá tener intervenciones no deseadas de alarma y frenado en condiciones complicadas, por ejemplo, en carreteras principales en curva.
- Los sistemas de protección de peatones con fallas funcionales pueden tener alarmas e intervenciones no deseadas de alarma y frenado, por ejemplo, debido a la desalineación del ángulo de radar o de controlador de video multifuncional.
- Al activar el frenado automático de emergencia, la pisada del pedal de freno se volverá difícil y el conductor puede escuchar un sonido "chirriante" debido a la gran presión hidráulica requerida para empujar las pinzas de freno durante un corto período de tiempo.
- El sistema predictivo de frenado de emergencia solo interviene cuando la puerta está cerrada y el cinturón de seguridad está bien abrochado. Tenga en cuenta que las siguientes condiciones harán que el sistema predictivo de frenado de emergencia no funcione.
 - Las puertas no están cerradas o abiertas durante la conducción.
 - El cinturón de seguridad no está abrochado o está desabrochado durante la conducción.

- El conductor pisa el pedal de freno a fondo.
- El conductor pisa fuertemente el acelerador.
- El conductor conmuta con frecuencia entre el pedal del acelerador y el pedal de freno durante la circulación.
- Es posible que el sistema no siempre alcance el nivel de desempeño óptimo en los siguientes casos:
 - El parachoques delantero sufre un fuerte impacto debido a un accidente u otras razones.
 - Los neumáticos están mal inflados incorrectamente o sufren desgaste excesivo.
 - Instalación de neumáticos inconformes con las disposiciones.
 - Se montan la cadena antideslizante para los neumáticos.
 - Se utilizan neumáticos de repuesto pequeños o herramientas de reparación para los neumáticos de emergencia.
- Vaya a la tienda de servicios autorizado por BYD Auto para calibrar el radar de rango medio en los siguientes casos:
 - Retirar el radar de rango medio o el controlador de vídeo multifuncional.
 - En el proceso de alineación de cuatro ruedas, se ha regulado la inclinación hacia afuera de la convergencia y/o el eje trasero.
 - Después de la colisión del vehículo.
 - El desempeño del sistema ACC está degradado o el sistema es anormal.
- No intente probar el sistema predictivo de frenado de emergencia con objetos como cajas de cartón, placas de hierro, maniqués, es posible que el sistema no funcione correctamente, lo que podría provocar un accidente.

Sistema de identificación de señales de tráfico*

El sistema de identificación de señales de tráfico identifica las señales de límite de velocidad de la carretera a través del controlador de vídeo multifuncional, y el instrumento ilumina el icono indicador de límite de velocidad para indicar al conductor que controle la velocidad dentro de un rango razonable.

Método de uso

- El usuario puede activar o desactivar la función del sistema de reconocimiento de señales de tráfico a través de la pantalla de configuración multimedia →Dipilot. Cuando el vehículo se pone en marcha, el sistema vuelve por defecto al último estado configurado.
- El sistema es capaz de identificar la señal de límite de velocidad de la trayectoria de circulación del vehículo, y en el salpicadero se mostrará correspondientemente el icono de límite de velocidad identificado (por ejemplo ). Cuando la velocidad mostrada en el instrumento es de 5 o más superior al límite de velocidad reconocido, el icono de límite de velocidad del instrumento parpadeará para recordar al usuario que no debe acelerar. Cuando el sistema identifica la anulación del icono de límite de velocidad o el vehículo circule a una cierta distancia, desaparecerá el icono indicador de límite de velocidad.

Precauciones

- El icono de recordatorio de límite de velocidad en el instrumento dejará de mostrarse dentro de una cierta distancia después de que el sistema lo reconozca y el conductor debe prestar atención a controlar la velocidad dentro de un rango razonable.
- El sistema de reconocimiento de señales de tráfico solo puede realizar el reconocimiento de señales de límite de velocidad, no participa en el control activo del vehículo, el control del vehículo siempre se mantiene en manos del conductor, por favor conduzca de manera razonable.
- Cuando aparezcan varias señales de límite de velocidad en los carriles paralelos, el sistema reconocerá las señales de límite de velocidad del carril actual para mostrar el icono indicador de límite de velocidad, y el conductor deberá asegurarse de conducir en el carril correcto.
- En caso de que las señales de límite de peso no estén normalizadas y no cumplan con los requisitos de dimensiones establecidos por el país, podrían ser reconocidas erróneamente como señales de límite de velocidad, causando un reconocimiento erróneo.
- La falta de claridad de las señales de límite de velocidad de carretera o la existencia de torsión, inclinación, reflexión, tapamiento parcial o cobertura, etc., provocarán una disminución de la capacidad de reconocimiento o incapacidad para reconocer.

- El rendimiento del sistema de reconocimiento de señales de tráfico se ve afectado por el clima, la iluminación y la calidad visible de las señales viales. En casos de noche, escasa luz, puesta de sol, lluvia, niebla, smog, cobertura de hielo y nieve, arena y polvo, cambio brusco de brillo, etc., se podría causar una disminución de la capacidad de reconocimiento e incapacidad para reconocer las señales de límite de velocidad.
- En caso de accidente de colisión del vehículo o remontaje y del sensor de cámara, se recomienda contactar con el centro de servicio autorizado por BYD Auto para calibrar el sensor para que no afecte el rendimiento del sistema.

Sistema de alerta de desviación de carril*

El sistema de advertencia de desviación de carril detecta la línea de carril que se encuentra adelante a través del controlador de vídeo multifuncional. Cuando la velocidad del vehículo es superior a 60 km/h y el conductor se desvía inconscientemente del carril, el sistema emitirá una alarma para recordarle al conductor que debe prestar atención a una conducción segura.

Método de uso

- La función del sistema de desvío de carril puede activarse o desactivarse a través de la interfaz de ajustes Multimedia→Dipilot. Cuando el vehículo se pone en marcha, el sistema vuelve por defecto al último estado configurado.
- Hay tres modos de alarma: solo alarma sonora, vibración del volante*, alarma sonora + vibración del volante*.

Consejos del instrumento

Una vez activada la función de advertencia de desviación de carril, el instrumento combinado mostrará el límite del carril.

Límite de carril	
Gris	La función está activada y no identifica el límite del carril.
Verde	La función está activada y se ha identificado el límite del carril.
Rojo	La función está encendida, y el vehículo se desvía sin que el conductor cambie activamente de carril. En este caso, el vehículo emitirá una alarma de acuerdo con la configuración del conductor para indicarle que corrija la dirección a tiempo.

Limitaciones del sistema

- En un entorno complejo de tráfico vial, es posible que el sistema de alerta de desviación de carril detecte erróneamente o no pueda detectar las líneas de carril. En los siguientes casos, es posible que el sistema no funcione o su rendimiento se degrade significativamente:
 - Mala visión causada por nieve, lluvia y niebla;
 - El parabrisas delantero está sucio, empañado o existe alguna obstrucción frente al controlador de video multifuncional.
 - Deslumbramiento causado por la luz solar directa, la reflexión de agua en el pavimento, los vehículos que vienen en sentido contrario, etc.;
 - Cambio brusco del brillo ambiental, como entrada/salida del túnel;
 - Líneas de carril no identificadas en sombras proyectadas por la franja divisoria;
 - Límites no reconocidos entre la carretera y la hierba lateral, el suelo o el bordillo, etc.

Precauciones



- Si el conductor enciende las luces direccionales para cambiar de carril, se inhibirá la función de alarma de desviación de carril.
- La función de alerta de desviación de carril se podrá inhibir si el conductor está conduciendo sobre las líneas y las líneas de carril son discretas, delgadas, desgastadas, borrosas o cubiertas por suciedad/nieve.
- La función de alerta de desviación de carril se podrá inhibir cuando el carril sea demasiado ancho o demasiado estrecho, el número de carriles aumente o disminuya, las líneas de señalización se cambien a corto plazo, como rampas o salidas de autopista, o cuando las líneas de carril sean complejas.
- Al circular por una pendiente pronunciada o una carretera con curvas, si este vehículo propio está demasiado cerca del vehículo a seguir o el vehículo a seguir tapa las marcas del carril, la función de alerta de desviación de carril puede estar inhibida.
- Si el vehículo vibra mucho durante el viaje debido a las condiciones de la carretera, o en caso de la aceleración rápida, la desaceleración rápida o el giro rápido del volante, la función de alerta de desviación de carril puede inhibirse.

- La rotura del parabrisas interior del campo visual del controlador multifuncional de video, la coloración del parabrisas del vehículo, la adición de revestimientos no conformes a las especificaciones, la colocación de objetos reflectores en el tablero de instrumentos y cualquier objeto adicional que afecte la vista de la cámara podrán afectar el funcionamiento normal del sistema.
- Para su seguridad de conducción, no pruebe la función de alerta de desviación de carril usted mismo. El campo visual del controlador multifuncional de video no puede ser tapado por objetos ni interferido por luz fuerte. La función se desactivará temporalmente debido a la cobertura temporal del campo visual y la interferencia de luz fuerte, y se podrá recuperar por sí misma una vez normalizado el campo visual. Si no puede recuperarse por sí misma, póngase en contacto con la tienda de servicios autorizada por BYD Auto para su resolución.
- Se recomienda apagar el sistema de alerta de desviación de carril en los siguientes casos:
 - Conducir el vehículo con un estilo muy deportivo
 - Conducir el vehículo en mal tiempo
 - Pasar por tramos de mala calidad

Sistema de control de cruceo inteligente*

- El sistema de control de cruceo inteligente (ICC) es un sistema de integración funcional del sistema de control de cruceo adaptativo (ACC) y el sistema de mantenimiento de carril (LKS), que puede proporcionar al conductor el control auxiliar tanto longitudinal como horizontal del vehículo dentro del rango completo de velocidad de 0~130 km/h, aliviando la carga de conducción del conductor y proporcionando un entorno de conducción seguro y cómodo.
- Al habilitar la función, el conductor siempre deberá mantener el volante y tomar el control del vehículo cuando sea necesario.
- El usuario puede activar o desactivar la función del sistema de piloto inteligente a través del interruptor físico* o la interfaz de configuración de →Dipilot en el multimedia. Cuando se arranca el vehículo, el sistema regresa por defecto al último estado de configuración.



- Una vez habilitada la función de control de cruceo inteligente, se iluminará el indicador de estado de espera del instrumento: 
 - Una vez activada la función de control de cruceo inteligente, se iluminará el indicador de estado de activación del instrumento: 
 - Una vez encendida la función de control de cruceo inteligente y activada la función de ACC, y cuando la velocidad del vehículo está dentro del rango de velocidad de 0-60km/h:
1. Si las líneas de carril en los lados izquierdo y derecho del vehículo existen y están identificadas:
 - Independientemente de si hay un vehículo en la parte delantera, el vehículo se mantendrá en el centro del carril.
 2. En caso de que el vehículo circula desde la carretera con líneas de carril claras hasta la carretera con líneas de carril no claras o sin líneas de carril:
 - Si hay un vehículo objetivo por delante, el vehículo se realizará un pequeño movimiento horizontal detrás del vehículo a seguir;
 - Si no hay vehículo objetivo por delante, la función de control de cruceo inteligente se suprimirá y solo se realizará la autoadaptación.
 - Una vez encendida la función de control de cruceo inteligente y activada la función de ACC, y cuando la velocidad del vehículo está dentro del rango de velocidad de 60-150 km/h:
1. Si las líneas de carril en los lados izquierdo y derecho del vehículo existen y están identificadas:
 - Independientemente de si hay un vehículo en la parte delantera, el vehículo se mantendrá en el centro del carril.
 2. Si el vehículo circula desde la carretera con líneas de carril claras hasta la carretera con líneas de carril no claras o sin líneas de carril:
 - Independientemente de si hay un vehículo objetivo por delante, la función de control de cruceo inteligente se suprimirá y solo se realizará la autoadaptación.

⚠ Atención

- Cuando el sistema está activado, el conductor será advertido para "tomar el control del volante" si retira las manos del mismo durante unos 15 segundos, si no lo hace, se saldrá del modo Piloto Inteligente..
- El sistema de control de cruceo inteligente forma parte del sistema de asistencia a la conducción, no siendo la conducción automática. El conductor debe mantener el control del vehículo en todo momento, no retirando las manos del volante durante mucho tiempo, de lo contrario, el sistema se cerrará una vez emitido el aviso de toma de control.
- El sistema de control de cruceo inteligente se verá afectado por el clima, la iluminación y la claridad de las líneas de carril, y el desempeño puede disminuir significativamente en caso de escasa luz, puesta de sol, cubierta de nieve o hielo y pavimento muy desgastado.
- El sistema de control de cruceo inteligente es un sistema de integración funcional del sistema de control de cruceo adaptativo (ACC) y el sistema de mantenimiento de carril (LKS), por lo tanto, también se debe seguir las precauciones relacionadas con el sistema de control de cruceo adaptativo (ACC) y el sistema de mantenimiento de carril (LKS) durante su uso.

Sistema de monitoreo de punto ciego*

El sistema de monitorización de zona muerta (BSD) incluye la monitorización de puntos ciegos, la asistencia de convergencia de carriles (BSM), la alerta temprana de cruce trasero, el freno de cruce trasero, la alerta temprana de colisión trasera y la alerta temprana de apertura de puertas*. Utiliza principalmente sensores de radar para juzgar las condiciones actuales del tráfico, recordando rápidamente a los conductores que conduzcan con cuidado y presten atención a la seguridad en la conducción.

Método de uso

La función del sistema de monitorización de zona ciega puede ser activada o desactivada por el usuario a través de  → DiPilot → Asistente de conducción. Cuando el vehículo se pone en marcha, el sistema vuelve por defecto al último estado configurado.



Monitoreo del punto ciego

En el proceso de conducción del vehículo (velocidad superior a 30 km/h), cuando el sensor de radar detecte la existencia de vehículo en la zona ciega de los espejos laterales, la luz indicadora de alarma en el espejo lateral del lado correspondiente se enciende. Si se enciende la luz intermitente del mismo lado en este momento, la luz de advertencia del espejo lateral se convierte al estado de parpadeo para advertirle que puede existir peligro si continúa a cambiar el carril, y conducir de forma segura.



Asistencia paralela

Cuando la velocidad es superior a 30 km/h, si el sensor de radar detecta la existencia de vehículo de acercamiento rápido en el área de acercamiento de vehículo del carril adyacente, el indicador luminoso de alarma en el espejo lateral del lado correspondiente se enciende. Si se enciende la luz intermitente del mismo lado en este momento, la luz de advertencia del espejo lateral se convierte al estado de parpadeo para advertirle que puede existir peligro si continúa a cambiar el carril, y conducir de forma segura.

Advertencia de cruce trasero (RCTA)

- La advertencia de cruce trasero puede ayudar al conductor a comprobar el área de cruce transversal en ambos lados de la parte trasera del vehículo y recordarle si hay un vehículo que se acerque a la parte trasera del presente vehículo cuando el mismo está dando marcha atrás.
- Durante la marcha atrás del vehículo, el sistema de alerta temprana de cruce trasero utiliza un radar para detectar otros vehículos que circulan en el área ciega detrás del vehículo. Si el sistema de alerta temprana de cruce trasero (RCTA) juzga que otros vehículos que se acercan por detrás puedan colisionar en el su vehículo, el sistema de alerta temprana de cruce trasero encenderá las luces de aviso de zona ciega en los espejos laterales en ambos lados para recordarle al conductor con el fin de reducir la posibilidad de colisión.

Advertencia de colisión trasera

Cuando la velocidad de su vehículo es superior a 5 km/h, en el proceso de conducción, cuando el sensor de radar detecte que el vehículo que circula en la parte trasera del carril actual se acerque rápidamente y exista riesgo de colisión, las luces de advertencia de emergencia del vehículo y los indicadores luminosos de alarma de espejos laterales* se encienden y parpadean para advertir al conductor a conducir de forma cuidadosa de forma oportuna. Al mismo tiempo, advierte al conductor del vehículo que está detrás la posibilidad del riesgo de colisión para que preste atención a la conducción segura.

Advertencia de apertura de puerta(DOW)*

- Cuando el vehículo está parado y la puerta está a punto de abrirse, el sistema de advertencia de apertura de puerta (DOW) puede monitorear las condiciones detrás del vehículo que puede poner en peligro la seguridad y dar una alarma a través de la luz de advertencia, para evitar posibles accidentes de seguridad.
- El radar trasero puede identificar los objetivos de corto alcance en las partes trasera y lateral del vehículo, monitorear las condiciones que pueden poner en peligro la seguridad en la parte trasera del vehículo y avisar al usuario a través del indicador de advertencia.
 - Los objetivos de detección del sistema incluyen bicicletas, motocicletas eléctricas triciclos, motocicletas y otros vehículos no motorizados, camiones, sedanes, autobuses y otros vehículos motorizados, peatones y otros objetos en movimiento que pueden poner en peligro la seguridad de la circulación o movilidad.

 Atención
<ul style="list-style-type: none"> ■ El sistema de monitorización de zona ciega puede ayudar al conductor a monitorizar las zonas ciegas en los espejos laterales, pero no puede sustituir el juicio de observación subjetiva del conductor. El conductor debe mantener el control y la conducción normal del vehículo y asumir todas las responsabilidades sobre el vehículo. ■ Cuando el vehículo objetivo se acerca al presente vehículo a una velocidad rápida desde la parte trasera, el sistema de monitoreo de punto ciego puede no proporcionar suficiente función de advertencia. ■ El conductor debe garantizar el funcionamiento normal del sistema de monitoreo de puntos ciegos, y la posición de instalación del radar de monitoreo de puntos ciegos debe mantenerse en buenas condiciones, como cubrir lodo, copos de nieve y otras obstrucciones, que deben limpiarse a tiempo. ■ En algunos entornos, la detección puede ser afectada o retrasada, si el área seccional de reflexión por radar del vehículo objetivo es demasiado pequeña (puede ser bicicleta, bicicleta eléctrica o peatón), el sistema tendrá riesgo de no poder identificar el objetivo, eso puede causar una alarma falsa. Al mismo tiempo, la detección también puede verse afectada por ruido o interferencias electromagnéticas, lo que puede provocar retrasos o interferencias. ■ Cuando los objetos ajenos en la parte trasera lateral y detrás con grandes áreas de sección transversal reflectantes, como grandes barreras en la carretera en la construcción de la misma, carteles publicitarios de gran tamaño en la carretera, reflectores en túneles, se seleccionan incorrectamente como los objetos detectados, el sistema de monitoreo de puntos ciegos emitirá una alerta temprana.

Atención (continuación)

- En algunos casos, será difícil que el sistema brinde asistencia al conductor y el sistema de detección puede verse afectado o retrasado. Los posibles casos incluyen pero no se limitan a:
 - Los vehículos que vienen por detrás cambian de carril en el último momento.
 - Es demasiado tarde la detección del vehículo que viene por detrás en las curvas bruscas y rampas.
 - La velocidad relativa del vehículo que viene por detrás con respecto al presente supera los 80 km/h.
 - El vehículo objetivo está tapado.
 - La sección transversal del radar del vehículo objetivo es demasiado pequeña (bicicleta, vehículo eléctrico, etc.).
 - El radio de la curva es demasiado pequeño, o el vehículo entra en o sale de la curva.
 - Mal tiempo, como lluvia y nieve.
- La calibración del sensor de radar de monitoreo de puntos ciegos puede verse afectada por la vibración o la colisión, lo que disminuirá el desempeño del sistema. En este caso, se recomienda que contacte con la tienda de servicio autorizada de BYD Auto.

Declaración de cumplimiento de radar

Modelo de sensor de radar:

77V12FLR: ID de la FCC: WU877V12FLR

77V13CRN: ID de la FCC: WU877V13CRN

Declaración de conformidad:

- Este dispositivo cumple con la Parte 15 de las Normas de la FCC. La operación debe cumplir con las siguientes dos condiciones:
 - Este dispositivo no puede causar interferencias perjudiciales;
 - Este dispositivo debe aceptar cualquier interferencia recibida, incluida la interferencia que pueda provocar un funcionamiento no deseado.

Consejos

- Los cambios o modificaciones a este producto no autorizados por la parte responsable del cumplimiento podrían anular su autoridad para operar este equipo.

Monitoreo de presión de neumático

Descripción de sistema

- El sistema de monitorización de presión de neumáticos (TPMS) está compuesto por el módulo de monitorización de presión de neumáticos, el módulo de monitorización y control de presión de neumáticos y la parte de visualización. Puede monitorizar en tiempo real los parámetros como la presión barométrica de los neumáticos, y le muestra y alerta con señales visuales y sonoras. Puede mejorar la seguridad y el confort de todo el vehículo y reduce el riesgo de un desgaste acelerado de los neumáticos y un mayor consumo de energía debido a una presión barométrica insuficiente.
- La información del instrumento se divide en información de circulación e información de aviso. En ausencia de información de aviso, la información de circulación se muestra todo el momento, el usuario puede seleccionar la interfaz de visualización de la presión de los neumáticos presionando el botón  en el volante.
- Consulte los parámetros del vehículo en las especificaciones del vehículo para conocer el valor de presión estándar del presente vehículo.

Función básica del sistema

- Alarma en encendido
 - Los neumáticos ya estaban en un estado de presión baja en caso de la energía del vehículo cortada. Cuando se energiza el vehículo de nuevo, se emitirá de inmediato una alarma de presión baja para recordarle a inflar los neumáticos para continuar la circulación.
- Alarma de presión demasiado baja
 - En el funcionamiento del vehículo, si la presión de neumático de cualquiera de las cuatro ruedas es inferior al 75% de la presión estándar, el sistema TPMS enviará una señal de alarma de baja presión de neumáticos e indicará la posición del neumático de baja presión dentro de un minuto.
 - Una vez recibida la alarma de baja presión, infle el neumático a la presión estándar. En caso de presión de los neumáticos superior al 95% de la presión estándar, se cancelará la alarma de baja presión.
- 3. Alarma de fuga de aire rápida
 - En el funcionamiento del sistema, si uno o más neumáticos tienen fugas y la tasa es mayor o igual a cierto valor, el TPMS enviará una

señal de alarma de fuga rápida dentro de los 15 segundos e indicará la ubicación del neumático con fugas;

- En caso de que el vehículo ha comenzado a emitir una alarma por fugas de aire, detenga el vehículo a tiempo para verificar el neumático defectuoso y continúe la marcha después de confirmar que el neumático no está defectuoso.
- Función de alarma de señal anormal
 - En el estado de funcionamiento el sistema emitirá la señal de alarma en caso de alguna falla presente.
- Muestra el valor de presión de los neumáticos en tiempo real
 - En funcionamiento de TPMS, puede mostrar la información del valor de presión de cada uno de los neumáticos en tiempo real.

Instrucción de visualización de alarma

Luz de advertencia para falla de presión de los neumáticos: 

Contenido de alarma	Forma de visualización	Operación correspondiente recomendada
Fuga rápida	<ol style="list-style-type: none"> 1. Se ilumina la luz de advertencia de presión de los neumáticos 2. El valor de la presión de los neumáticos se vuelve amarillo. 	Compruebe el neumático correspondiente si fuga.
Señal anormal	<ol style="list-style-type: none"> 1. La luz de falla de presión de los neumáticos está encendida permanentemente después de parpadeo 2. El valor visualizado de la presión de los neumáticos es: señal anormal 	Compruebe el neumático correspondiente si fuga suavemente, y llénelo hasta el alcance razonable.
Avería de sistema	<ol style="list-style-type: none"> 1. La luz de falla de presión de los neumáticos está encendida permanentemente después de parpadeo 2. Mensaje en texto: compruebe el sistema de monitoreo de la presión de los neumáticos 	Compruebe el módulo de monitoreo de presión de neumático y el módulo de control de presión de neumático si son normales, reemplace el módulo de monitoreo o de

Contenido de alarma	Forma de visualización	Operación correspondiente recomendada
	3. El valor visualizado de la presión de los neumáticos es: señal anormal	control de presión de neumático.

Precauciones

- El tiempo de uso del módulo de monitoreo para la presión de los neumáticos está relacionado con los factores como la distancia diaria de recorrida.
- El módulo de monitoreo para la presión de los neumáticos transmite información como la presión de los neumáticos a la pantalla en horarios regulares, por lo que si la presión de los neumáticos cae de forma repentina o estalla durante la conducción, el módulo de monitoreo solo transmitirá los datos a la pantalla durante el siguiente monitoreo, por lo que existe la posibilidad de producir conducción fuera de control. Si el neumático está dañado y el módulo de monitoreo dañado no puede enviar un mensaje, o si usted sospecha que algún neumático está dañado, detenga su vehículo de inmediato, en lugar de esperar hasta que la pantalla haya emitido una señal de alarma.
- La instalación incorrecta del módulo de monitoreo para la presión de los neumáticos afectará a la estanqueidad de los neumáticos, y se recomienda realizar la instalación y sustitución del módulo de monitoreo a través de los técnicos profesionales de la tienda de servicio autorizada de BYD Auto según los requisitos de las instrucciones de instalación.
- Es necesario volver a ajustar todo el sistema de monitoreo para la presión de los neumáticos cuando se cambia la posición del neumático o cuando se reemplaza el módulo de monitoreo para la presión de los neumáticos. Se recomienda que los técnicos profesionales de una tienda de servicios autorizada por BYD Auto realicen el nuevo ajuste, de lo contrario el sistema fallará.
- Dado que la presión de los neumáticos varía con la temperatura regional, infle o desinfla según sea necesario de acuerdo con la presión de los neumáticos que aparece en el instrumento y la presión estándar de los neumáticos.
- El sistema de monitoreo de la presión de los neumáticos transmite datos de forma inalámbrica, y el efecto de recepción del sistema de monitoreo de la presión de los neumáticos puede deteriorarse en entornos de interferencia severa.

 **Advertencia**

- En caso de presión del neumático anormal, el sistema no impedirá la circulación del vehículo. Por lo tanto, antes de cada recorrido, el usuario deberá encender el equipo de forma estática para comprobar la presión del neumático si cumple con el valor de presión de neumático estipulado por el fabricante. Si no cumple con la presión de neumático estipulada por el fabricante, no conduzca el vehículo, de lo contrario dañará el vehículo o provocará lesiones personales a usted o a otras personas.
- Si se detecta que la presión del neumático es anormal durante la conducción, debe inspeccionar de inmediato la presión del neumático. Si la luz de advertencia de baja presión está encendida, evite el giro brusco o el frenado en emergencia, mientras tanto, baje la velocidad y conduzca el vehículo al lado de la carretera y estacione el vehículo lo antes posible. La conducción en baja presión de neumático puede causar el daño permanente del neumático, y aumentar la posibilidad de obsolescencia del neumático. Si el neumático está gravemente dañado, es posible causar un accidente de tráfico, provocando la lesión grave o la muerte personal.

Sistema de visión panorámica*

Haga clic en "Imagen del vehículo" en la página de inicio del multimedia, presione el botón del volante o todo el vehículo ingresa a la marcha R, el sistema de imagen panorámica se enciende.



■ Bajo el estado de pantalla vertical:

- Haga clic en los iconos de visualización de la zona delantera, trasera, derecha e izquierda en la fila inferior de la pantalla multimedia para mostrar una única vista del vehículo en vista delantera, trasera, derecha e izquierda en la zona de imagen.
- 
- En la vista única de la vista frontal y la vista posterior, haga doble clic en el área de la imagen para cambiar al ángulo de visión de 180 °, y obtener la visualización de pantalla completa.
 - Haga clic en el icono del radar en la imagen panorámica ^{PM} para activar la visualización del radar y vuelva a hacer clic para desactivarla. Cuando la visualización del radar está activada, la imagen mostrará un aviso de obstáculo cuando se acerque a un obstáculo.

■ Bajo el estado de pantalla vertical

- Al hacer clic en cualquiera de los iconos de visualización de dos áreas en la fila inferior de la pantalla multimedia en el área delantera, trasera, izquierda o derecha, se muestra una única vista de las dos direcciones seleccionadas en el área de imagen.

- Haga clic lentamente en el diagrama de la carrocería del vehículo a la izquierda para realizar cambio entre la carrocería transparente y la carrocería sólida.
- Después del arranque del vehículo, la interfaz de panorama transparente muestra la imagen antes del último apagado, momento en el que los objetos extraños por debajo del vehículo y en las zonas ciegas circundantes pueden ser diferentes a los reales, la imagen de la parte inferior del vehículo puede actualizarse en tiempo real, después de la puesta en marcha del vehículo, y la actualización solo puede cumplirse después de superar la distancia de la carrocería.



⚠ Advertencia	
■	El presente sistema utiliza la cámara gran angular de ojo de pez, por eso, el objeto en la pantalla visualizada puede tener cierta deformación en comparación con el objeto real.
■	El sistema de imagen panorámica solo se utiliza para asistir el aparcamiento / la conducción normal, será inseguro aparcar o conducir dependiendo solamente de este sistema, es que existen zonas ciegas de cierto alcance delante y detrás del vehículo. En el proceso de aparcamiento / conducción, todavía se debe observar las situaciones en los alrededores del vehículo mediante otras maneras para evitar un accidente.
■	Cuando los espejos laterales no se han desplegado por completo de forma debida, no utilice el sistema de imagen panorámica. Asegúrese de que todas las puertas estén cerradas en caso de utilización del sistema de imagen panorámica para operar el vehículo.
■	La distancia del objeto visualizado en la interfaz de imagen panorámica puede ser diferente al sentimiento subjetivo, especialmente cuando el objeto se acerque al vehículo, el conductor necesita juzgar la distancia entre el vehículo y el objeto mediante varias medidas.
■	Las cámaras se instalan en el parachoques delantero, el lado inferior de los espejos laterales izquierdo y derecho y la parte por encima de la placa de matrícula trasera. Asegúrese de que las cámaras no estén bloqueadas.

⚠ Advertencia (continuación)

- Al enjuagar la carrocería mediante pistola de agua a alta presión, intente evitar lavar las cámaras directamente siempre cuando sea posible para no afectar el desempeño de uso de las cámaras. Si hay agua o polvo en las cámaras, elimínelo completamente.
- No golpee la cámara en ninguna manera, el golpeo puede causar la falla o el daño de la cámara.
- Después de arrancar el vehículo, si el sistema multimedia no se ha iniciado por completo, momento en el que se acciona el botón de inicio de la imagen panorámica o se pone en la posición de marcha atrás, la salida de la interfaz de visualización de la imagen panorámica se retrasará o aparecerá "parpadeo en la pantalla del imagen". Este es el proceso de energización cuando se inicia la cámara, lo cual es fenómeno normal.
- En el proceso de movimiento del vehículo a baja velocidad, debido a las influencias de la fluctuación de la velocidad o múltiples veces de frenado, la imagen de la parte inferior del vehículo y la imagen en el exterior del vehículo mostradas en la función de panorama transparente tendrán fenómeno de dislocación.

Sistema de asistencia de estacionamiento

- Cuando el vehículo está estacionado, el sistema de asistencia de estacionamiento le recuerda al conductor la distancia entre el vehículo y el obstáculo a través de la visualización de imágenes en la pantalla del multimedia* y la alarma del altavoz. Este sistema utiliza el sensor para detectar los obstáculos.
- El sistema auxiliar de estacionamiento es un modo de asistencia para la marcha atrás. En la marcha atrás, observe la parte detrás y los alrededores del vehículo.
- Cuando el vehículo ingresa al estado de marcha atrás, el sistema ingresa de forma automática a la imagen de marcha atrás.
- Para su seguridad de conducción, en la interfaz de imagen de marcha atrás, a excepción de los botones relacionados con el volumen y los botones relacionados con el teléfono, no se pueden usar los demás botones.
- Cuando el vehículo sale del estado de marcha atrás, se restaurará la interfaz.

Pantalla de imagen de marcha atrás

- Las dos líneas en la figura corresponden a la línea de seguridad de marcha atrás.
 - Rojo: aproximadamente en el rango de 0 ~ 0,5 m;
 - Amarilla: aproximadamente en el rango de 0,5~1m;
 - Verde: en el rango aproximadamente de 1 ~ 3 m.
- La zona visualizada se diferencia en dirección del vehículo y la condición del carril.



⚠ Advertencia

- El sistema auxiliar de estacionamiento dejará de funcionar cuando la velocidad del vehículo exceda los 10 km/h.
- Dentro del alcance de funcionamiento del sensor, no añada ningún otro objeto.
- Al lavar el vehículo, no utilice agua o vapor para enjuagar los sensores, de lo contrario, podrá causar falla en los mismos.

Interruptor de alimentación de radar de retroceso

- El usuario puede activar o desactivar la función del sistema de radar de marcha atrás a través del interruptor del radar de marcha atrás* o de Multimedia → Dipilot → Asistente de Estacionamiento → Radar de Marcha Atrás.
- Cuando la fuente de alimentación está en "OK", la EPB está en estado liberado, el sistema auxiliar de estacionamiento se activa automáticamente.
- En caso de sistema activado, si hay obstáculos en los alrededores del



vehículo, el vehículo emitirá alarma; en caso de sistema desactivado, no se emitirá alarma.

Tipo de sensor

- Cuando el sensor detecta un obstáculo, de acuerdo con la orientación del obstáculo y la distancia entre el vehículo y el obstáculo, la imagen correspondiente se mostrará en la pantalla de multimedia*.
- Al realizar estacionamiento en tándem o trasladar el vehículo al garaje, este sensor puede detectar la distancia entre el vehículo y el obstáculo, y transmitirla mediante la pantalla multifuncional y el altavoz. Al utilizar este sistema, asegúrese de tener en cuenta del entorno circundante.

① Sensor lateral delantero izquierdo*

② Sensor lateral delantero derecho*

③ Sensor lateral trasero derecho*

④⑤ Sensor central trasero*

⑥ Sensor lateral trasero izquierdo*

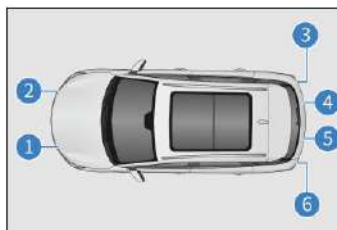

Visualización de distancia y altavoz

Cuando el sensor detecta un obstáculo, la pantalla de multimedia mostrará la dirección y localización del obstáculo y así como la distancia aproximada entre el vehículo y el obstáculo, mientras tanto, el altavoz sonará.

Ejemplo de funcionamiento del sensor central

Distancia aproximada (mm)	Ejemplo de pantalla de multimedia	Sonido de alarma
Aprox. 700~1200		Velocidad lenta
Aprox. 300~700		Rápido

Distancia aproximada (mm)	Ejemplo de pantalla de multimedia	Sonido de alarma
Aprox. 0~300		Sonido constante

Ejemplo de trabajo del sensor de ángulo

Distancia aproximada (mm)	Ejemplo de pantalla de multimedia	Sonido de alarma
Aprox. 300~600		Rápido
Aprox. 0~300		Sonido constante

Sensor de trabajo y su rango de detección

Durante la marcha atrás, todos los sensores funcionan.

En la figura se muestra el rango de detección del sensor. Dicho alcance de detección es limitado, antes de dar la marcha atrás, verifique la situación en los alrededores del vehículo y luego dé marcha atrás de forma lenta.

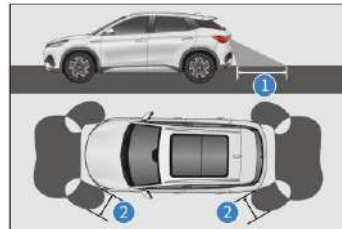

- ① Alrededor de 1200mm
- ② Alrededor de 600 mm

 Consejos	
■	El sistema auxiliar de estacionamiento se utiliza para asistir al conductor en el estacionamiento, no puede sustituir su juicio personal. Asegúrese de operar el vehículo sobre la base de observación.
■	No coloque accesorio u otro objeto en el lugar de detección de obstáculo del sensor, eso puede afectar el funcionamiento normal del sistema.
■	En algunas situaciones, el sistema no puede funcionar normalmente, cuando el vehículo aproxime cierto objeto, el sistema no lo puede detectar. Por eso, siempre se debe observar el área circundante del vehículo, no dependa solamente del sistema.

Información detectada por el sensor

- Algunas condiciones del vehículo o el entorno circulante puede afectar el rendimiento del sensor de la detección precisa de los obstáculos. Los ejemplos de las circunstancias específicas que pueden generar influencias:
 - Hay suciedades, acumulación de agua o niebla en el sensor.
 - Hay acumulación de nieve o congelación en el sensor.
 - El sensor está cubierto en cualquier modo.
 - El vehículo inclina evidentemente, o es de sobrecarga excesiva.
 - Recorrido sobre carreteras especialmente desniveladas, rampas, pavimentos con gravas o césped;
 - El sensor ha sido repintado.
 - Las inmediaciones del vehículo serán muy ruidosas debido al sonido de bocinas de vehículos, motores de motocicletas, frenos de aire de vehículos grandes u otros ruidos que generan ondas ultrasónicas.
 - Hay otro vehículo con sistema auxiliar de estacionamiento en los alrededores.
 - El vehículo está equipado con el anillo de remolque.
 - El parachoques o el sensor sufre un impacto fuerte.
 - El vehículo está acercándose a un bordillo relativamente largo o tortuoso.
 - Bajo la luz solar fuerte o en el clima extremadamente frío.
 - Se ha instalado una suspensión no genuina y más baja.
- Además de los casos anteriores, es posible que algunos objetos no puedan juzgar correctamente su distancia real debido a su propia forma.

- La forma y el material del obstáculo pueden impedir que el sensor lo detecte. En particular, se debe tener en cuenta de los siguientes obstáculos:
 - Cables, rejillas, cuerdas, etc.
 - Algodón, nieve u otro material que absorbe ondas de radio.
 - Los objetos con bordes y esquinas afilados.
 - Obstáculos bajos.
 - Obstáculos altos cuya parte superior mira hacia el exterior y extendiendo hacia su vehículo.
 - Objetos por debajo del parachoques.
 - Objetos cerca del vehículo.
 - Personas cerca del vehículo (según el tipo de ropa).
- Si se visualiza imagen en la pantalla multimedia (en su caso) o el altavoz suena, es posible que el sensor haya detectado obstáculo, pero también es posible que el exterior genere interferencias al sensor. Si este fenómeno persiste, recomendamos que visite la tienda de servicios autorizada de BYD para la inspección y reparación.

⚠ Atención
<ul style="list-style-type: none"> ■ No enjuague el sensor con agua o vapor, de lo contrario, es posible causar falla en el mismo

Sistema de seguridad de conducción

Para mejorar la seguridad de la conducción del vehículo, los siguientes sistemas de seguridad de conducción funcionarán de forma automática según las condiciones de conducción. Sin embargo, tenga en cuenta que estos sistemas son solo de asistencia y no se debe confiar en ellos al conducir el vehículo.

Sistema de freno dinámico inteligente

- El sistema de freno dinámico inteligente es un sistema de freno electrohidráulico de desacoplamiento avanzado, que integra las funciones de reforzador de vacío, bomba de vacío electrónica, un sistema de frenos antibloqueo (ABS) y un sistema de la estabilidad de la carrocería(ESC).
- El sistema de freno dinámico inteligente es capaz de proporcionar asistencia para el frenado del vehículo de acuerdo con la demanda de frenado del conductor y puede mejorar tanto la estabilidad y la comodidad del vehículo como la eficiencia de recuperación de energía de frenado.

Sistema de control dinámico de carrocería (VDC)

Cuando se cambia la dirección del vehículo de repente durante el recorrido, si el vehículo se desvía de la trayectoria de conducción normal, el VDC lo corregirá aplicando un frenado a la rueda correspondiente para ayudar al conductor a controlar el deslizamiento lateral y mantener la estabilidad direccional del vehículo.

Sistema de control de fuerza de tracción (TCS)

TCS evita el deslizamiento de las ruedas motrices del vehículo durante la aceleración, cuando sea necesario, aplica la fuerza de frenado para el control con el fin de evitar el giro en vacío de las ruedas motrices. En las condiciones adversas para circulación, el TCS facilitará la puesta en marcha, la aceleración y la subida a la pendiente del vehículo.

 Advertencia	
■	<p>En las situaciones siguientes, es posible que TCS no pueda funcionar efectivamente:</p> <ul style="list-style-type: none"> ● Cuando recorre sobre el pavimento húmedo y deslizante, aunque el sistema TCS funcione normalmente, es posible que no pueda controlar la dirección ni cumplir los requisitos de energía. ● No conduzca el vehículo bajo la situación de pérdida de estabilidad y potencia.

Sistema de asistencia de arranque en pendiente (HHC)

Una vez liberado el pedal de freno, HHC puede mantener la presión de frenado aplicada por el conductor durante 1s para evitar el deslizamiento hacia atrás del vehículo.

Sistema de asistencia de frenado hidráulico (HBA)

Cuando el conductor pisa rápidamente el pedal del freno, el HBA puede identificar que el vehículo está en caso de emergencia y aumentar de forma proactiva la presión del frenado, que permite que el ABS aplique una intervención más rápida, reduciendo efectivamente la distancia de frenado.

Sistema de control de desaceleración (CDP)*

Al tirar del pulsador de estacionamiento electrónico, el CDP comienza a funcionar, y el vehículo se frena a una desaceleración constante (si solo se tira del pulsador de estacionamiento electrónico sin pisar el freno, la desaceleración será de 0,4g; si se tira el pulsador de estacionamiento electrónico mientras se pisa el freno, la desaceleración será de 0,8g). El CDP dejará de funcionar si el conductor suelta el pulsador de estacionamiento electrónico.

Sistema de descenso en pendientes pronunciadas (HDC)

- Principio del funcionamiento: HDC es una función de valor añadido del sistema ESP que mejora la comodidad del vehículo. La función principal del HDC es ayudar al conductor bajar y subir la pendiente a velocidad a través de frenado activo. Durante el funcionamiento del HDC, se activará el ABS cuando la velocidad de deslizamiento del vehículo excede del límite umbral de activación del ABS. Permite al conductor descender una pendiente con seguridad y suavidad, incluso en marcha atrás.
- Activar o desactivar HDC:
 - En caso de velocidad del vehículo inferior a 38km/h, se puede activar la función presionando el pulsador de HDC. Al activar la función, el indicador de estado de HDC en el salpicadero estará encendida permanentemente.
 - Si no se necesita usar la función HDC; puede volver a presionar el botón del interruptor HDC, en este momento, el indicador luminoso del instrumento se apaga. El HDC también se desactiva automáticamente cuando la velocidad del vehículo supera los 65 km/h aproximadamente.
- Control de velocidad de HDC:
 - El HDC funcionará cuando la velocidad del vehículo se encuentra entre 11 km/h a 38 km/h, rango en el que usted puede ajustar la velocidad del vehículo pisando/ soltando el pedal de aceleración o el pedal de frenado, y se prevalecerá la velocidad en que suelta el pedal de aceleración/ frenado. Cuando el HDC está en funcionamiento, el indicador luminoso de estado del HDC en el instrumento parpadea para indicar que el HDC está en funcionamiento.
- Fallas de función HDC:
 - En algunas condiciones especiales de trabajo como bajada de pendiente larga, es posible que no puede usar temporalmente la función de HDC debido a la alta temperatura del freno.
 - En este caso, se aparecerá en el salpicadero un mensaje de aviso como "Inspeccione el sistema de HDC", y usted debe prestar atención a conducción segura. Si necesita recuperar la función, debe detenerse y esperar a que la temperatura de los frenos se enfríe.

Instrucciones de operación del sistema ESC

En comparación con el sistema ESC original, el sistema de control de freno integrado tiene las siguientes funciones nuevas:

- Modo de sensación del pedal del freno
 - El modo de sensación de pisada del pedal de freno se utiliza para ajustar la sensación de pisada del pedal de freno. En diferentes modos, la curva de relación entre la profundidad del pedal del freno y la desaceleración del vehículo es diferente, y el conductor puede elegir el estilo de sensación de pisada del pedal de freno que le guste.
 - El usuario puede ingresar a la interfaz de configuración de "ajuste del pedal de frenado" a través de Multimedia → Configuración del vehículo → Ajuste de la comodidad de conducción, y seleccionar la sensación de pisada del pedal "estándar" / "cómodo".
- Estacionamiento de confort
 - Función de estacionamiento cómodo: cuando el vehículo desacelera para detenerse en una situación que no es de emergencia, el sistema de freno dinámico inteligente reduce el cabeceo de la suspensión y el impacto en el momento del estacionamiento controlando la presión de frenado de los cuatro frenos, para brindar al conductor una sensación de estacionamiento estable.
 - Los usuarios pueden activar o desactivar dicha función ingresando a la interfaz de estacionamiento cómodo a través del Multimedia → Configuración del vehículo - Ajuste de la comodidad de conducción.
 - Una vez activada la función de estacionamiento cómodo, la distancia de frenado puede aumentar ligeramente en 2 ~ 5 cm, por lo que se debe aumentar la distancia con el vehículo o el obstáculo en el frente antes de detener el vehículo.
- Limpieza del disco de freno
 - Función de limpieza del disco de freno: cuando se enciende el pulsador del limpiaparabrisas o el sensor de lluvia detecta lluvia, el sistema de freno dinámico inteligente aplica una pequeña presión de frenado a los cuatro frenos para que las pastillas de freno entren en contacto con el disco de freno y eliminen la película de agua en el disco de freno para acortar tanto el tiempo de respuesta de frenado como la distancia de frenado.
 - Cada vez que el sistema detecte lluvia o la señal de encendido del limpiaparabrisas, limpiará el disco de freno de forma repetida después de un cierto intervalo para lograr una mayor seguridad.
- En caso de funcionamiento del sistema ESP
 - Si el vehículo corre el riesgo de resbalar o dar marcha atrás cuando se pone en marcha en una pendiente, o en caso de giro en vacío de cualquier rueda impulsadora, el indicador de ESC parpadeará para indicar que el sistema ESC está funcionando.

- Prohibición del sistema ESC
 - Si el vehículo está atascado en la nieve o el lodo, el sistema ESC puede reducir la fuerza motriz de salida del motor a las ruedas y es posible que deba apagar el sistema para salir de la trampa.
- Deshabilitación del sistema ESC
 - Para deshabilitar el sistema ESC, pulse el interruptor de desactivación del ESC o el ajuste del sistema multimedia para deshabilitar el sistema ESC. Igualmente, el ESC verificará en tiempo real su estado de funcionamiento. Si el sistema ESC está funcionando, en este momento, si pulsa el interruptor ESC OFF, el sistema ESC no ejecutará inmediatamente este comando de “desactivación”, sino finalizará este control de intervención activa primero, después de finalizar el control de intervención, el sistema ESC deshabilitará el sistema ESC.
 - Una vez desactivado el ESC, si vuelve a presionar el pulsador ESC OFF o la velocidad del vehículo supera el valor umbral (80 km/h), algunas funciones del sistema ESC desactivado se volverán a activar. La función del sistema ESC solo puede volver a activarse si el sistema ESC no está en estado de intervención dinámica del vehículo.
- Operación incorrecta del pulsador ESC OFF
 - El sistema considerará una pulsación larga durante 10 segundos del pulsador ESC OFF como una operación incorrecta. Todas las funciones internas del sistema ESC se permanecen en funcionamiento normal.
- Reinicie el sistema ESC después de apagar el motor
 - Reinicie el motor después de apagar el sistema ESC, momento en el que se reiniciará automáticamente el sistema ESC.
- El inicio del sistema ESC se vincula con la velocidad del vehículo.
 - En caso de sistema ESC desactivado, si la velocidad del vehículo aumenta y excede el umbral (80km/h), el vehículo se comportará muy inestable, momento en el que se activará de forma automática el sistema ESC.
- En caso de sistema ESC activado
 - Si parpadea el indicador de falla de ESC , por favor conduzca con cuidado.

- En caso de sistema ESC desactivado
 - Tenga especial cuidado y conduzca a una velocidad adaptable a la condición de carretera, el sistema ESP puede garantizar la estabilidad y la fuerza impulsadora del vehículo. No lo desactive cuando no sea necesario.
- Reemplace el neumático
 - Asegúrese de que todos los neumáticos tengan mismas dimensiones, marcas, patrones de banda de rodadura y capacidad de carga total. Además, asegúrese de inflar el neumático hasta la presión recomendada.
 - En caso de diferentes neumáticos instalados en un vehículo, el sistema ABS y el sistema ESP no podrán funcionar con normalidad.
 - Para los detalles de reemplazo de neumático o rueda, recomendamos que se ponga en contacto con la tienda de servicios autorizada de BYD.
- Tratamiento de neumáticos y suspensión
 - El uso de neumático con cualquier problema o suspensión remodelada causará influencias al sistema de seguridad de conducción y puede causar fallas en el sistema.

Sistema antibloqueo de frenos (ABS)

- El sistema hidráulico del ABS tiene dos circuitos independientes. Cada lazo corre diagonalmente a través del vehículo (freno de rueda izquierda delantera conectado al freno de rueda derecha trasera, etc.). En caso de fallo de un lazo, todavía hay dos ruedas que pueden frenarse.
- El ABS ayuda a prevenir el bloqueo o deslizamiento de la rueda durante un frenado brusco o al frenar en superficies resbalosas, lo que le permite mantener el control de la dirección.
- En caso de deslizamiento de los neumáticos delanteros, usted perderá el

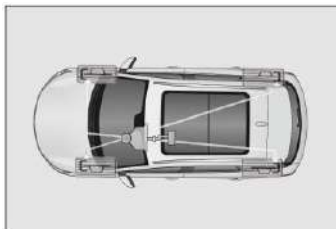

control de la dirección, es decir, el vehículo todavía recorre en línea recta hacia adelante a pesar de la operación realizada para girar el volante. El ABS ayuda a prevenir el bloqueo y ayuda a mantener el control de la dirección ya que la respuesta del frenado de sobretensión rápido es mucho más rápida que la humana.

- No pise el pedal del freno de forma pulsación, de lo contrario, se puede causar la falla del ABS. Al maniobrar el volante para evitar los peligros, mantenga pisado el pedal del freno ejerciendo una presión fuerte y constante para hacer funcionar el ABS. Esto es lo que a veces se denomina "dirección precisa con pisado estable".
- Cuando ABS funciona, se sentirá una vibración en el pedal del freno, y puede oír el ruido. Eso es un fenómeno normal, que es causado por el frenado de sobretensión rápido del ABS. La velocidad de funcionamiento del ABS depende de la fuerza impulsadora (adherencia) de rueda.

Notas de seguridad importantes

- El ABS (dispositivo de frenos antibloqueo) no puede reducir el tiempo y la distancia requeridos para frenar el vehículo. Este dispositivo solo le ayuda a controlar la dirección al realizar el frenado. Siempre debe mantener una distancia segura con los demás vehículos.
- El ABS no puede evitar el deslizamiento causado por cambios repentinos de la dirección, como intentar realizar el giro de forma rápida o el cambio de carril de repente. No importa la condición del pavimento y las condiciones climáticas, debe conducir el vehículo a una velocidad segura de forma prudente.
- ABS tampoco puede evitar la reducción de la estabilidad. Al frenar bruscamente, el ángulo de giro debe ser adecuado. Al realizar giros en gran ángulo o bruscos durante el recorrido, es posible dejar que se desvíe bruscamente hacia el tráfico que se viene o se salga fuera de la carretera.
- Los vehículos con ABS pueden requerir distancias de frenado más largas que los vehículos sin ABS al circular sobre superficies blandas o irregulares, como las de grava o cubiertas de nieve. En estas situaciones, se debe reducir la velocidad del vehículo y mantener una distancia relativamente grande con otros vehículos.



Advertencia

- En los siguientes casos, ABS no puede funcionar efectivamente:
 - Uso de neumáticos de insuficiente fuerza de agarre del suelo (por ejemplo, uso de neumáticos de desgaste excesivo en el pavimento cubierto por nieve).
 - Deslizamiento del vehículo que recorre en alta velocidad sobre pavimento deslizante y húmedo.

Atención

- Cuando se ilumina la luz de advertencia de alarma de ABS, se iluminará también la luz de advertencia del sistema de frenos, estacione de inmediato el vehículo en un lugar seguro y le recomendamos ponerse en contacto con una tienda de servicios autorizada por BYD Auto.
- El ABS no puede evitar el deslizamiento causado por cambios repentinos de la dirección, como intentar realizar el giro de forma rápida o el cambio de carril de repente. Siempre debe conducir con cuidado y a una velocidad segura, independientemente de las condiciones de la superficie de la carretera.
- ABS tampoco puede evitar la reducción de la estabilidad. Durante el freno de emergencia, el giro debe ser adecuado. Al realizar giros en gran ángulo o bruscos durante el recorrido, es posible dejar que se desvíe bruscamente hacia el tráfico que se viene o se salga fuera de la carretera.

Sonido de tono de aviso de baja velocidad (AVAS)

- El sistema de alerta de baja velocidad por voz (AVAS) puede emitir sonido de aviso a los peatones cerca del vehículo cuando el vehículo recorre a baja velocidad.
- Durante el avance del vehículo:
 - Cuando la velocidad del vehículo es de $0 \text{ km/h} < V \leq 20 \text{ km/h}$, el volumen de alerta se hace más alto a medida que aumenta la velocidad del vehículo;
 - Si la velocidad del vehículo es $20 \text{ km/h} < V \leq 30 \text{ km/h}$, el volumen de alerta se hace más bajo a medida que aumenta la velocidad del vehículo;
 - Si la velocidad del vehículo es $V > 30 \text{ km/h}$, el volumen de alerta se detiene de forma automática.
- Durante el recorrido en marcha atrás, el vehículo emite el sonido de advertencia continuo y uniforme.

- Hay dos fuentes de sonido de aviso del vehículo para el sonido de aviso del vehículo, y se generarán diferentes avisos de sonido del vehículo cuando se cambien las dos fuentes de sonido.
- La fuente de sonido de aviso de baja velocidad tiene dos modos, Estándar y Dinámico. La fuente de sonido se puede cambiar. El sonido de aviso del vehículo es diferente en diferentes modos de fuente de sonido.



⚠ Advertencia

- Si no se puede oír el sonido de aviso del sistema de sonido de aviso de baja velocidad cuando el vehículo recorre en baja velocidad, estacione el vehículo en un lugar relativamente seguro y silencioso, abra la ventana, marche con marcha "D" a velocidad uniforme de 20 km/h, escuche (el volumen máximo ahora) para comprobar el efecto del sonido. Si se confirma que no se puede escuchar el sonido del aviso, se recomienda ponerse en contacto con una tienda de servicios autorizada para BYD Auto para su resolución.

Espejo retrovisor interior

Espejo retrovisor interior antideslumbrante automático*

El espejo retrovisor interior está diseñado con una función electrónica antideslumbrante, que permite ajustar el color de la lente del espejo retrovisor interior según el entorno del vehículo para reducir la interferencia de deslumbramiento fuerte en el campo de visión del conductor.



⚠ Advertencia

- No suspenda objeto pesado en el espejo retrovisor interior, ni lo agite ni arrastre con fuerza.
- Al regular a mano el espejo retrovisor interior, en caso de algún atasco, no lo regule violentamente para evitar su desprendimiento.
- No ajuste el espejo retrovisor interior mientras el vehículo esté en circulación. De lo contrario, la atención del conductor puede distraerse y provocar accidentes y víctimas.

Espejo retrovisor interior antideslumbrante manual*

- Modo normal - Gire la palanca hacia la izquierda, en esta posición la imagen del espejo retrovisor es más clara.
- Modo antideslumbrante: Gire la palanca hacia la derecha, como se muestra en la imagen, para reducir las interferencias de los faros de los vehículos detrás por la noche. Cabe señalar que la reducción del antideslumbramiento también podrá disminuir la claridad de la vista trasera.



Espejo retrovisor exterior eléctrico



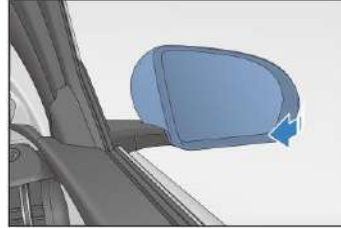

Botón de ajuste del retrovisor exterior

Plegar el retrovisor trasero exterior Plegado manual de retrovisor exterior

Mantenga la mano firmemente contra el borde exterior del retrovisor exterior para que el cuerpo del retrovisor exterior gire a la posición de bloqueo.



Espejo retrovisor exterior eléctrico plegable

- Presione el botón Plegar  para que se plieguen los espejos retrovisores exteriores izquierdo y derecho al mismo tiempo; presione el botón Plegar de nuevo para que los espejos retrovisores exteriores izquierdo y derecho vuelven a la posición antes de plegado.
- Se selecciona el espejo retrovisor exterior izquierdo presionando el pulsador de ajuste del espejo retrovisor exterior  en el lado eléctrico izquierdo.
- El plegado automático de los retrovisores exteriores también puede controlarse pulsando  → **Ajustes del vehículo** → **Espejos retrovisores externos** → **Auto-plegado**.
- Se selecciona el espejo retrovisor exterior derecho presionando el pulsador de ajuste del espejo retrovisor exterior  en el lado eléctrico derecho.
- Hay cuatro direcciones en el ajuste de la lente de los espejos retrovisores exteriores , es decir, arriba, abajo, izquierda y derecha, correspondientes a los movimientos hacia arriba, hacia abajo, hacia la izquierda y hacia la derecha del pulsador.

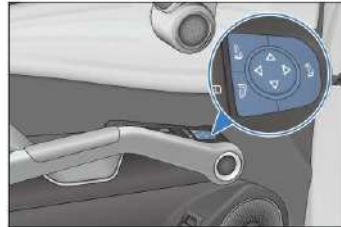

Consejos

- En caso de los espejos laterales congelados, no opere el controlador de operación ni raspe la superficie de los espejos laterales, pero use un descongelador en aerosol para eliminar el hielo en la superficie de los espejos.
- Durante la conducción del vehículo, no ajuste los espejos laterales. De lo contrario, el conductor podría conducir el vehículo de forma incorrecta y provocar un accidente.

Limpiaparabrisas

Reemplazo de las escobillas de limpiaparabrisas

Con la alimentación de todo el vehículo está en "OK", la función de mantenimiento del limpiaparabrisas delantero puede activarse o desactivarse a través de la interfaz  → **Salud de vehículo** → **Reparación** → **Comprobación del limpiaparabrisas delantero**. Cuando se activa el ajuste de mantenimiento del limpiaparabrisas correspondiente, el limpiaparabrisas gira automáticamente hacia fuera para facilitar el mantenimiento y la sustitución.

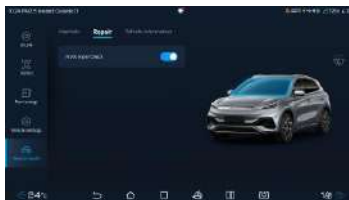

Reemplazo del limpiaparabrisas delantero

1. Primero, tire primero del brazo del limpiaparabrisas del lado del conductor y luego del brazo del limpiaparabrisas del lado del pasajero delantero.
2. Presione el botón de bloqueo de la escobilla ①.
3. Sostenga la hebilla de la escobilla de limpiaparabrisas y quítela en la dirección que se muestra en la figura ②.
4. Al montar la nueva escobilla, siga los pasos inversos para retirar la escobilla.

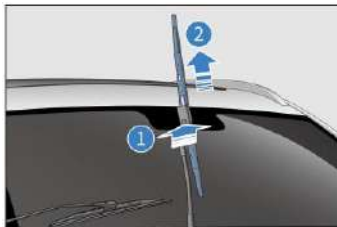

Reemplazo del limpiaparabrisas trasero

1. Primero levante el brazo del limpiaparabrisas trasero.
2. Sostenga la posición ① del brazo con la mano y extraiga la escobilla verticalmente en la dirección ② que se muestra en la figura.
3. Al montar la nueva escobilla, siga los pasos inversos para retirar la escobilla.



⚠ Atención

- Al elevar el brazo de raspado, se prohíbe abrir el capó, de lo contrario, se puede dañar el capó y el brazo del limpiaparabrisas.
- Al bajar la escobilla de limpiaparabrisas después de lavar el vehículo, está prohibido empujar el brazo del limpiaparabrisas de forma directa para que la escobilla de limpiaparabrisas golpee directamente el vidrio del parabrisas.
- Se prohíbe doblar la escobilla del limpiaparabrisas, durante el funcionamiento del limpiaparabrisas, se prohíbe bloquear la escobilla del limpiaparabrisas.
- Cuando sustituya las escobillas del limpiaparabrisas, sujete el brazo del limpiaparabrisas con la mano después de levantarlo y bájelo suavemente después de sustituir las escobillas. De lo contrario, si el brazo del limpiaparabrisas no está equipado con una escobilla, el brazo del limpiaparabrisas saltará hacia el vidrio con fuerza externa, con el riesgo de dañar el vidrio.

Grabadora de viaje*

- Los usuarios pueden activar o desactivar las funciones del sistema de la grabadora de conducción a través de la interfaz de ajustes Multimedia - Grabadora de conducción. Cuando el vehículo se pone en marcha, el sistema vuelve por defecto al último estado configurado.
- La grabadora de conducción está dividida en tres interfaces de operación: imagen en vivo, lista de reproducción y configuración, para que pueda consultar y configurar la información de conducción (refiérase al manual de usuario electrónico para obtener instrucciones detalladas de operación.)

- La cámara de la grabadora de conducción está ubicada en el medio de la parte superior del parabrisas delantero.



- En la parte inferior del panel de instrumentos auxiliar se dispone una ranura para tarjeta SD de uso exclusivo para la grabadora de conducción.



Imagen de la grabadora de conducción*

Introducción de interfaz:

- Entrar en la interfaz:
 - Haga clic en Registro de conducción en la interfaz principal de la pantalla de consola central para entrar en la grabadora de conducción
- ① Columna de menús funcionales
 - Puede empezar a grabar videos, sacar fotos y bloquear videos
- ② Columna de menús
 - Puede cambiar entre Imagen en vivo, Lista de reproducción y Ajustes



Imagen en vivo:

Grabación de vídeo

- Puedes grabar vídeo siguiendo los siguientes pasos:
 1. Instalación de la tarjeta SD;
 2. Haga clic en el DVR para entrar en la interfaz de la grabadora de conducción;
 3. Haga clic en el botón rojo en la columna de menús funcionales para iniciar la grabación de vídeo y el sistema comenzará a grabar vídeo en directo de la parte delantera del vehículo;
 4. Vuelva a pulsar el botón rojo de vídeo para desactivar la función de grabación de vídeo.
 5. Puede ver los vídeos grabados en la lista de reproducción.

 Consejos
■ Si el vehículo no está equipado con una tarjeta SD, consulte a una tienda de servicios autorizada de BYD local para adquirir el modelo adecuado e instalarla usted mismo.

Fotografía

- Al hacer clic en la cámara de la interfaz de columna de menús funcionales de la grabadora de conducción, el sistema tomará una foto del vehículo que tiene delante y la almacenará en la tarjeta SD.

Bloqueo de vídeo

- Al hacer clic en el botón de bloqueo en interfaz de la columna de menús funcionales de la grabadora de conducción, la grabadora de conducción bloqueará los 20 segundos antes y 10 segundos después del vídeo que se está grabando.

 Consejos
■ Los vídeos bloqueados no serán sobrescritos por los bucles.

Lista de reproducción

- Aquí se puede ver los vídeos grabados, los vídeos bloqueados y las fotos tomadas.

Configuración

- Aquí se puede ajustar la duración de la grabación de vídeo, la resolución de grabación y borrar los datos.



Atención

- El borrado de datos no es reversible, por lo que debe considerar cuidadosamente si necesita borrar todos los datos antes de hacerlo.

5-1 Sistema de aire acondicionado

Vista del panel de aire acondicionado	206
Interfaz de operación del aire acondicionado	206
Definición de función	208
Salida de aire	213
Sistema de purificación	215
APP de servicio en la nube para encender el aire acondicionado	217

5-2 Dispositivo de almacenamiento

Caja de almacenamiento de la puerta.....	218
Caja de almacenamiento.....	218
Caja de reposabrazos central	218
Bolsa de archivo.....	219
Portavasos	219

5-3 Otros dispositivos220

Parasol.....	220
Mango de seguridad	220
Puerto de USB	221
Fuente de alimentación de reserva de 12V	221
Persiana de equipaje*	222

5-4 Sistema de multimedia223

Panel de control de multimedia PAD	223
--	-----

Vista del panel de aire acondicionado

Botones del aire acondicionado delantero

- ① Botón de Auto
- ② Botón de encendido / apagado del acondicionador de aire
- ③ Botón de descongelador de parabrisas delantero



Interfaz de operación del aire acondicionado

- El usuario puede acceder a la interfaz de ajustes del aire acondicionado a través de  → Configuración de vehículo → A/C



- ① Reducción de la velocidad de caída ② Recirculación automática del aire durante las llamadas durante el estacionamiento
- ③ Modo de programación de A/C ④ Modo A/C automático* remoto
- ⑤ Purificación automática

Ajuste de Reducción de la velocidad de ventilación durante las llamadas

- Presione el botón para activar el ajuste de reducción automática de la velocidad del aire por llamadas Bluetooth.
- Presione el botón de nuevo para desactivar la configuración de reducción automática de la velocidad del aire por llamadas Bluetooth.

Ajuste de Recirculación automática del aire durante el estacionamiento

- Presione el botón para activar el ajuste de circulación interna automática durante el estacionamiento.
- Presione el botón de nuevo para desactivar el ajuste de circulación interna automática durante el estacionamiento.

Ajuste de Modo de programación de A/C remoto

- Se pueden seleccionar la hora en que el aire acondicionado se enciende por control remoto.

Ajuste de Modo A/C automático*

- Se pueden seleccionar los modos económico y cómodo.

Purificación automática

- Presione este botón para activar la función de purificación automática.
- Vuelva a presionar este botón para desactivar la función de purificación automática.

Interfaz de operación del aire acondicionado delantero



- | | |
|---|---|
| ① Botón de ajustes del aire acondicionado | ⑨ Botón de descongelación de la luneta delantera |
| ② Sistema de purificación* | ⑩ Botón de descongelador para luneta trasera y retrovisor exterior* |
| ③ Botón de calefacción del asiento* | ⑪ Botón de circulación interna / externa |
| ④ Botón de interfaz de operación del aire acondicionado | ⑫ Botón de ventilación |
| ⑤ Botón de encendido/apagado del aire acondicionado | ⑬ Botón de ajuste de temperatura del copiloto |
| ⑥ Botón de modo automático | ⑭ Botón de modo de soplado |
| ⑦ Botón de refrigeración del aire acondicionado | ⑮ Botón de ajuste del nivel de volumen de aire |
| ⑧ Botón de refrigeración máxima | ⑯ Botón de ajuste de temperatura del aire acondicionado del conductor |

Definición de función

Tecla de modo automático

- Presione el botón, el mismo se iluminará (con el indicador del botón automático en el panel de aire acondicionado delantero encendido), y el estado del compresor, el volumen de aire y el modo de soplado de aire se ajustarán de forma automática.
- Al establecer el volumen de aire o el modo de soplado de aire, se saldrá del control totalmente automático, y excepto la función de operación, las demás funciones todavía mantendrán el modo automático.

Botón de encendido/apagado del aire acondicionado

- Cuando el aire acondicionado esté encendido, presione el botón para apagar el aire acondicionado.
- Cuando el aire acondicionado esté apagado, presione el botón para encender el aire acondicionado.



Botón de refrigeración máxima

- Presione el botón, de modo que el aire acondicionado ingresa al control de refrigeración máxima, el compresor se enciende, la temperatura se ajusta como Lo, el volumen de aire se ajusta al máximo, el estado de circulación interna / externa corresponde a la circulación interna, y el modo de soplado de aire es de soplado a cara.
- Al volver a presionar este botón, el acondicionador de aire puede salir del control de refrigeración máxima.

Botón de refrigeración del aire acondicionado

- Haga clic en el botón para encender el compresor del aire acondicionado. El botón se ilumina y el compresor comienza a funcionar para realizar la refrigeración.
- Presione el botón de nuevo para apagar el compresor, y el compresor deja de funcionar.

Botón de circulación interna / externa

- Presione el botón de circulación interna / externa, se muestra el icono , y el modo de admisión de aire corresponde a la circulación interna.
- Presione de nuevo el botón de circulación interna / externa, se muestra el icono , y el modo de admisión de aire corresponde a la circulación externa.

 Consejos
<ul style="list-style-type: none"> ■ Cuando los ítems de ajuste para la circulación interna automática de estacionamiento está activados, para garantizar la calidad del aire dentro del vehículo y evitar que los gases de escape entren en el vehículo durante el estacionamiento, el modo de circulación se conmuta a la circulación interna durante el estacionamiento.

Tecla de ventilación

- Presione el botón de ventilación, el aire acondicionado ingresa al control de ventilación y el aire de salida corresponde al aire natural.
- Presione el botón de nuevo y el aire acondicionado saldrá del control de ventilación.

Ajuste de temperatura

- Ajuste de temperatura del aire acondicionado.
 - Pulse la flecha del lado superior o deslice hacia abajo para subir la temperatura. Pulse la flecha del lado inferior o deslice hacia arriba para reducir la temperatura.
 - Cuando la temperatura está ajustada a la mínima, se visualizará "LO"; cuando la temperatura está ajustada a la máxima, se visualizará "HI".

Botón de descongelador de parabrisas delantero

- Presione el botón, el mismo se ilumina (con el indicador del botón de desempañador delantero en el panel de aire acondicionado delantero encendido), y el aire acondicionado entra en el control de desempañador delantero y el modo de suministro de aire se cambia al modo de descongelador delantero.
- Presione el botón de nuevo, se apaga la luz del botón (con el indicador del botón de desempañador delantero en el panel de aire acondicionado delantero apagado), y el aire acondicionado sale del control de desempañador delantero.

Botón de descongelamiento del parabrisas trasero y del retrovisor exterior*

- Al pulsar el botón de descongelación del vidrio del parabrisas trasero y los espejos laterales, la placa de calentamiento dentro de los espejos laterales hará que la superficie de los espejos laterales esté clara rápidamente. Si no hay otra operación, se apagará de forja automática después de 15 minutos de funcionamiento.
- Vuelva a presionar este botón para desactivar la función de descongelación del parabrisas trasero y los espejos exteriores.
- Esta función no debe usarse para secar las gotas de lluvia ni para derretir la nieve.



Consejos

- El uso prolongado de la función de descongelación por calentamiento de los espejos laterales puede causar el envejecimiento temprano de las placas de espejo, por favor apague la congelación a tiempo.

⚠ Atención

- Cuando limpie el interior del vidrio de la ventana trasera, tenga cuidado de no rayar ni dañar los alambres calefactores eléctricos o conectores.

Botón de ajuste del nivel de volumen de aire

- Ajuste de volumen de aire del aire acondicionado.
 - Presione la posición de volumen de aire apropiado, cuanto más alto el nivel, mayor será el volumen de aire.
 - Presione "1" para que el volumen sea de nivel 1; presione "7" para que el volumen sea de nivel 7.

Botón de modo de soplado

- Presione el icono correspondiente en el sistema multimedia para seleccionar el modo de soplado correspondiente.
- Se permite combinar libremente los modos de soplado y se pueden activar hasta tres modos de soplado al mismo tiempo según sus necesidades.
- Se puede realizar regulación de acuerdo con las siguientes instrucciones de suministro de aire.



Trucos de Uso

- Para enfriar rápidamente el vehículo estacionado bajo el sol, maneje el vehículo por unos minutos con las ventanas abiertas. Dicha operación permite expulsar el aire caliente y acelerar el enfriamiento del interior del vehículo por el aire acondicionado.
- Para reducir la temperatura rápidamente, ajuste la temperatura a "LO" seleccione el modo de admisión en bucle interno durante varios minutos.
- Asegúrese de que la rejilla de admisión de aire en la parte delantera del parabrisas no esté obstruida (por ejemplo, por las hojas o la nieve).
- En el clima húmedo, no deje que el aire frío sople el parabrisas. Porque la

diferencia de temperatura dentro y fuera del parabrisas puede causar el empañamiento en el vidrio del parabrisas.

- Se debe mantener espaciosos la parte por debajo de los asientos de la fila delantera para la plena circulación del aire dentro del vehículo.
- En clima frío, el volumen de aire debe ajustarse a una velocidad alta durante 1 minuto para eliminar la nieve o la humedad del canal de admisión de aire, lo que puede reducir el empañamiento de las ventanas.
- En un clima frío, para elevar la temperatura de forma rápida, seleccione bucle interno durante varios minutos. Para evitar el empañamiento de los vidrios en las ventanas, tras el aumento en la temperatura del compartimiento, seleccione la admisión mediante bucle externo.
- En caso de circulación detrás de otros vehículos en una carretera polvorienta, o en caso de circulación en condiciones de mucho viento o polvo, se recomienda mantener todas las ventanas cerradas. Al mismo tiempo, se debe ajustar el modo de admisión a la circulación interna y encender el ventilador del aire acondicionado.
- Para la calefacción, presione el botón de control del compresor para que se ilumine el botón (con el compresor encendido), lo que puede reducir la humedad en el flujo de aire.
- Bajo el modo de ventilación, el sistema guía el aire natural fuera del vehículo al interior del vehículo, por eso, es adaptable a la primavera y el otoño.



Consejos

- Fenómeno de olor peculiar en el acondicionador de aire:
 - Cuando el aire acondicionado se acaba de encender, el aire expulsado por el acondicionador de aire puede tener un olor húmedo y mohoso, lo que es un fenómeno normal. En el proceso de uso del aire acondicionado del vehículo, el agua condensada del equipo puede adherir fácilmente al evaporador, y el evaporador húmedo también puede adsorber con facilidad el sudor humano, el humo y polvo no filtrados dentro del vehículo. En condiciones de que el agua condensada en el evaporador no es secada por completo, es muy fácil generar moho en la superficie del evaporador oscuro y húmedo. Mientras tanto, la fermentación a largo tiempo del moho facilitará la generación del olor peculiar.

i Consejos(continuación)

- Método de prevención de olor peculiar:
 - Apague el aire acondicionado y la ventilación natural antes de estacionar el vehículo para mantener su interior relativamente seco.
 - Compruebe, limpie o reemplace regularmente el filtro de aire.
 - Mantenga la limpieza y el aire fresco dentro del compartimiento siempre cuando sea posible.
- Si el olor peculiar persiste después utilizar el método de prevención al respecto, se recomienda ponerse en contacto con una tienda de servicios autorizada por BYD para su reparación.
- Para mejorar la situación de olor peculiar generado en el acondicionador de aire, antes de apagar y bloquear el vehículo, si el acondicionador de aire está encendido, después de bloquear el vehículo, el soplador del acondicionador de aire puede activarse automáticamente para el funcionamiento durante un rato. El propósito principal de encender el soplador es secar el agua condensada en la superficie del evaporador, para evitar generar moho, fermentación y olor peculiar en la superficie del evaporador. En caso de detección de fenómeno de activación automática del soplador del aire acondicionado en el bloqueo del vehículo, no se preocupe, eso es un fenómeno normal.

Salida de aire

Salida de aire central de la fila delantera

- Con la perilla de ajuste, se puede ajustar el volumen de aire o se puede abrir y cerrar la salida de aire.
- Mueva la pastilla de ajuste en el centro de la salida de aire para ajustar el ángulo de salida de aire.

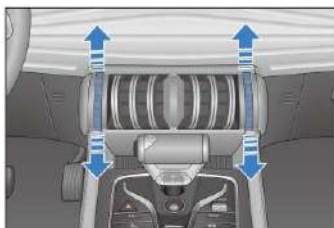

Salida de aire lateral de la fila delantera

- Con la perilla de ajuste, se puede ajustar el volumen de aire o se puede abrir y cerrar la salida de aire.
- Mueva la pastilla de ajuste en el centro de la salida de aire para ajustar el ángulo de salida de aire.

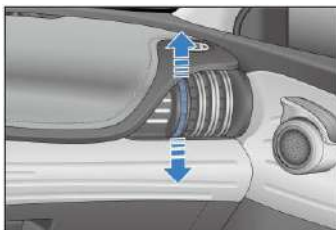

Sistema de purificación

El sistema de purificación tiene la función de purificar el material particulado PM2.5 en el aire, es decir, al encender el aire acondicionado, puede purificar profundamente el material particulado PM2.5 soplado en el aire de la cabina.

Interfaz de operación de purificación

Haga clic en el botón "purificación" en la interfaz de operación multimedia, y la multimedia ingresa a la interfaz de operación de purificación.



- ① Botón de interfaz de operación de purificación
- ② Visualización de valor y nivel de PM2.5 fuera del vehículo
- ③ Botón de detección de PM2.5
- ④ Botón de purificación rápida
- ⑤ Visualización de valor y nivel de PM2.5 dentro del vehículo

Botón de detección de PM2.5

- Haga clic en el botón "Detección de PM2.5", cuando el botón esté encendido, la concentración de PM2.5 dentro/fuera del vehículo se detectará en tiempo real y el valor de PM2.5 dentro/fuera del vehículo se mostrará en la pantalla. PAD en tiempo real;
- El botón se apaga y la detección de PM2.5 dentro/fuera del vehículo se detiene.

Botón de purificación rápida

- La función de purificación rápida tiene el efecto de reducir rápidamente la concentración de partículas PM2.5 en el aire de la cabina en un corto período de tiempo.
- Haga clic en este botón, cuando el botón está encendido, se enciende la función de purificación rápida; cuando el botón está apagado, se sale de la función de purificación rápida.

Visualización de valor y nivel de PM2.5 dentro del vehículo

- Muestra el valor y el nivel de detección dentro/fuera del vehículo.
- El detector del sistema de purificación (PM2.5) montado en el vehículo detecta el valor de PM2.5 en el aire cerca del vehículo que transporta el equipo en un corto período de tiempo, que debe ser diferente del PM2.5 del aire diario o en tiempo real publicado por el valor de los departamentos gubernamentales estatales y pertinentes.

Referencia de la clase de calidad del aire:

Rango de valores PM2.5	Clase de calidad del aire
0-35	Muy bueno
36-75	Moderado
76-115	No es bueno para personas sensibles
116-150	Insalubre
151-250	Muy insalubre
251-999	Dañino

 **Consejos**

- La frecuencia de detección de PM2.5 debe reducirse en las siguientes ambientes:
 - Ambientes extremadamente duros como tormentas de arena;
 - Zona fría (temperatura ambiente <-20 °C);
 - Ambiente de alta humedad (humedad relativa > 90%);
 - Ambiente con temperatura cambiante (propensos a la condensación), como conducir de un ambiente frío a un interior más cálido o un estacionamiento
- La velocidad máxima del viento en el modo de circulación interna puede reducir rápidamente la concentración de partículas finas en el aire del vehículo.

APP de servicio en la nube para encender el aire acondicionado

- Encienda el aire acondicionado: opere el botón "Encender el aire acondicionado" en la interfaz de control de la APP "Servicio en la nube BYD", ajuste "Establecer temperatura", "Duración de encendido" y "Modo de ciclo", haga clic en "Encender el aire acondicionado" e ingrese la contraseña para encender el aire acondicionado de forma remota.
- Apague el aire acondicionado: opere el botón "Apagar el aire acondicionado" en la interfaz de control de la APP e ingrese la contraseña para apagar el aire acondicionado de forma remota.
- Reserva para encender el aire acondicionado: opere el botón "Reserva para encender el acondicionador de aire" en la interfaz de control de la APP, haga clic en el botón "Crear reserva", ajuste "Tiempo de encendido", "Temperatura establecida", "Duración de encendido", "Modo de ciclo", y luego haga clic en "Guardar". Simplemente presione el botón. A la hora establecida, el aire acondicionado se encenderá automáticamente.

Caja de almacenamiento de la puerta

- Cada puerta tiene caja de almacenamiento, en que se puede colocar botellas de bebida u objetos pequeños.

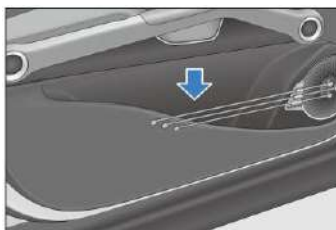

Caja de almacenamiento

- Jale la hebilla para abrir la caja de almacenamiento
- Empuje la caja de almacenamiento hacia arriba para cerrarla.

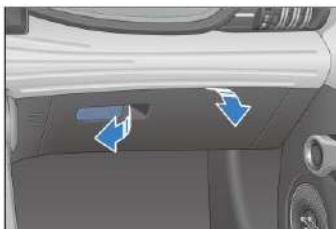

i Consejos

- Para reducir la posibilidad de lesiones en caso de accidente o frenado de emergencia, favor mantenga cerrada la caja de almacenamiento durante la conducción.

Caja de reposabrazos central

- Situado en el centro del asiento delantero, accesible abriendo la tapa del compartimento del reposabrazos.



Bolsa de archivo

- En la espalda de los asientos de fila delantera se establece bolsa de documentos para almacenar revistas o periódicos, etc.

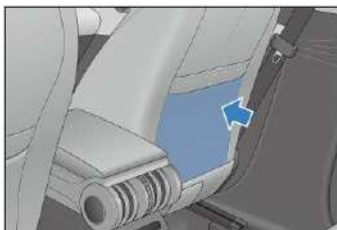

Portavasos

- El portavasos del asiento de la fila delantera se encuentra en el medio de la consola central.



⚠ Atención

- En caso de uso del portavasos, para evitar derrames del líquido que resultará en quemadura a usted o a los pasajeros, no haga arranque ni frenado de forma repentina.
- No coloque el vaso abierto o la botella de bebida con tapa no muy ajustada en el portavasos, con el fin de evitar el derrame del líquido en el proceso de apertura y cierre de la puerta y durante la conducción.
- Para garantizar la seguridad de conducción, se prohíbe que el conductor saque el vaso ni coloque el vaso en el portavasos durante la conducción.

Parasol

① Parasol

- Si desea bloquear la luz desde la parte delantera, basta con tirar de la visera hacia abajo.
- Si desea bloquear la luz desde la parte lateral, puede quitar la camisa rotativa desde la base de fijación y girar la visera hacia la ventana lateral.

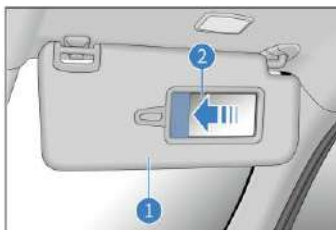

② Espejo de maquillaje

- Para usar el espejo de maquillaje, basta con girar hacia abajo el parasol y deslizar la tapa del espejo.

i Consejos

- El uso razonable y correcto de la visera puede elevar la comodidad y seguridad de la conducción.

Mango de seguridad

- Para usar el mango de seguridad, tire del mismo hacia abajo y déjelo retroceder de forma automática cuando no esté en uso.

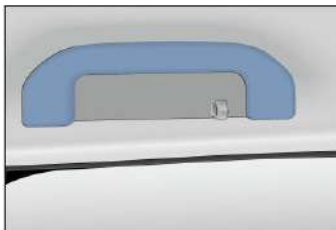

! Atención

- No cuelgue objetos pesados en el mango de seguridad para evitar lesiones personales o el daño del mango de seguridad.

Puerto de USB

Interfaz USB de la fila delantera

Se disponen 2 interfaces en el nivel inferior del tablero secundario.

- ① Puerto tipo A para transmisión de datos
- ② Puerto tipo C, solo para carga

Solo se puede usarlo cuando la alimentación del vehículo está en "OK".

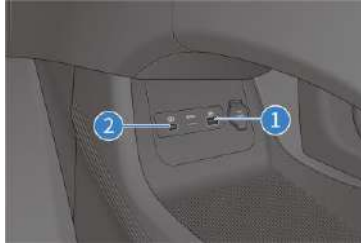

Interfaz USB de la fila trasera

- La interfaz de USB solo se puede usar para cargar y no se puede conectar a multimedia.
- Solo se puede usarlo cuando la alimentación del vehículo está en la posición "OK".



Fuente de alimentación de reserva de 12V

- Puede ser utilizado por accesorios con voltaje de trabajo de 12V CC y corriente de trabajo inferior a 10A.
- Al utilizar la fuente de alimentación de respaldo de 12V, se necesita abrir su tapa, y la fuente de alimentación del vehículo se puede usar solo cuando la fuente de alimentación está en la posición "OK".

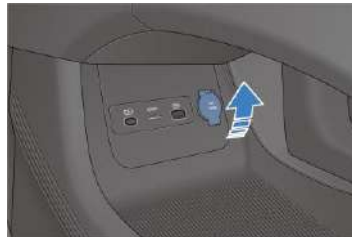

Persiana de equipaje*

- Se puede utilizar la persiana para cubrir los equipajes, con el fin de proteger la privacidad y evitar la luz solar directa.
- Sujete ambos lados con ranura ① de persiana en los bulones de tablero protector inferior de columnas C de ambos lados, luego cuelgue la cuerda ② sobre la misma.
- Según la secuencia contraria de instalación de la persiana para desmontar la misma.



Advertencia

- Al instalar la cortina de cubierta, asegúrese de que esté sólidamente instalada.
- No coloque ningún objeto sobre la cortina de cubierta.
- No deje que los niños suban a la cortina de cubierta, de lo contrario, la cortina de cubierta puede dañarse, o se puede causar la lesión grave, incluso la muerte de los niños.

Panel de control de multimedia PAD

Cuando la fuente de alimentación del vehículo está en la posición 'OK', se visualizará la imagen inicial por unos minutos, y luego el sistema funcionará. Para experimentar mejor las funciones pertinentes de la multimedia (por ejemplo, APP, llamada por video, etc.), se debe conectar con la red primero.



- ① Pantalla táctil de multimedia
 - ② Botón de rueda
- Cuando se inicia el multimedia, presione el botón de audio por primera vez para realizar el apagado, y presione el botón de audio por segunda vez para realizar el encendido; mantenga presionado el botón durante 3 segundos para reiniciar la multimedia.
 - Con el sistema multimedia activado, gire la rueda hacia arriba (hacia la parte delantera del vehículo) para subir el volumen; gire la rueda hacia abajo (hacia la parte trasera del coche) para bajar el volumen; el volumen cambia de 0 a 39. Cuando el volumen es 0, el icono de silencio se muestra en la columna de estado.

Advertencia

- No utilice inversor de alta potencia en el vehículo, de lo contrario, hará que el sistema multimedia sea anormal.
- Se prohíbe reinstalar el sistema del dispositivo o el Root sin un permiso, de lo contrario, se puede causar la anomalía en la multimedia o todo el vehículo.
- Se recomienda utilizar sistema multimedia a través del modo panorámico durante la conducción para su seguridad de conducción.

 **Atención**

- Para evitar dañar la pantalla táctil
 - Toque la pantalla ligeramente con la mano, si no hay respuesta, retire el dedo desde la pantalla y vuelva a tocarla.
 - Cuando utiliza un paño suave para limpiar la pantalla, no utilice el detergente.
- Uso de la pantalla táctil
 - Cuando la temperatura de la pantalla es baja, la imagen mostrada puede estar oscura o el funcionamiento del sistema puede ser un poco más lento que lo normal.
 - Si ve la pantalla con gafas de sol, la pantalla puede ser relativamente oscura o no se la puede ver claramente. Cambie el ángulo de ver la pantalla o quítese las gafas de sol.
 - Los botones en estado gris en la pantalla táctil son inoperables.
 - La interfaz de visualización de la pantalla táctil es solo para referencia, para los detalles, favor refiérase al vehículo real para obtener más detalles

6-1 Instrucciones de mantenimiento	226
Ciclo de mantenimiento y contenido de mantenimiento	226
6-2 Mantenimiento regular	233
Mantenimiento regular.....	233
Protección contra la corrosión del vehículo	233
Consejos de mantenimiento de pintura.....	234
Limpieza de vehículos.....	235
Limpieza interna.....	237
6-3 Auto-mantenimiento	240
Auto-mantenimiento	240
Mantenimiento de quemacocos	243
Almacenamiento de vehículos	244
Capó	245
Sistema de refrigeración	246
Sistemas de frenado	247
Limpiador	248
Sistema de aire acondicionado	248
Plumillas de limpiaparabrisas	249
Neumático.....	250
Fusible	255

Ciclo de mantenimiento y contenido de mantenimiento

Plan de mantenimiento de vehículo

- El programa de mantenimiento de se utiliza para garantizar la estabilidad de conducción, reducir la producción de fallas, así como la conducción segura y económica.
- Para el intervalo del mantenimiento programado, vea la tabla del plan de mantenimiento, que se determinará según la lectura del odómetro o el intervalo de tiempo, cualquiera que llegue primero.
- Para los contenidos de mantenimiento que han excedido el tiempo límite, todavía se debe realizar el mantenimiento en el mismo intervalo de tiempo.
- La manguera de caucho (usada para el sistema de refrigeración y calefacción, el sistema de frenos, etc.) debe ser comprobada por el técnico profesional según la tabla de ciclo de mantenimiento.
- Estos son ítems de mantenimiento especialmente importantes, y el intervalo de mantenimiento de todos los ítems se registra en la tabla de intervalos de mantenimiento. Siempre que la manguera tenga cualquier deterioro o daño, reemplácela inmediatamente.
- La tabla de intervalo de mantenimiento enumera todos los ítems de mantenimiento necesarios para mantener su vehículo siempre en las mejores condiciones de funcionamiento.
- El trabajo de mantenimiento debe llevarse a cabo conforme a los estándares y especificaciones de BYD Auto, y se recomienda que sea realizado por la tienda local de servicios autorizada por BYD Auto.
- Los contenidos de inspección y reparación y el tiempo / la distancia de recorrido enumerados en la Tabla de Intervalos de Mantenimiento se diseñan suponiendo que su vehículo se utilice como un instrumento de tránsito normal para transportar a pasajeros y artículos, y con la prevención de exceder el límite de carga del vehículo.

Atención

- Realice mantenimiento en el vehículo de forma regular según los requisitos en el Certificado de Tres Tipos de Garantía y Manual de Servicio de Mantenimiento de BYD Auto.

Requisitos del plan de mantenimiento

Debe mantener el vehículo de acuerdo con la tabla de ciclo de mantenimiento normal.

Algunos ítems del plan de mantenimiento pueden requerir una operación más frecuente si el vehículo se opera principalmente bajo una o más de las siguientes condiciones especiales:

- Condiciones de carretera
 - Conducción por caminos empinados, embarrados o con nieve derretida.
 - Conducción en caminos polvorientos.
- Condiciones de recorrido
 - Se utiliza para remolcar el remolque, uso de un remolque para acampar o un soporte de techo.

Período de mantenimiento

El kilometraje o el número de meses durante el mantenimiento del vehículo, prevalecerá la primera llegada.

Ítem de mantenimiento	Período de mantenimiento
Verificación de los tornillos de fijación del chasis de fijación	Verifique cada 12 meses o 20.000 km y reemplace a tiempo cualquier pieza con daños anormales.
Verificación del pedal de freno y del interruptor EPB	Verifique cada 12 meses o 20.000 km por primera vez, y después cada 24 meses o 40.000 km, o cada 12 meses o 20.000 km en condiciones severas.
Verificación del bloque de fricción de freno y disco de freno	Verifique cada 12 meses o 20.000 km.
Verificación de las tuberías de freno y las mangueras	Verifique a los 12 meses o 20.000 km por primera vez, y después cada 24 meses o 40.000 km, o cada 12 meses o 20.000 km en condiciones severas.

Ítem de mantenimiento	Período de mantenimiento
Verificación del pin de guía de montaje de pinza de freno	Verifique cada 24 meses o 40.000 km.
Verificación del volante y la palanca	Verifique a los 12 meses o 20.000 km por primera vez, y después cada 24 meses o 40.000 km, o cada 12 meses o 20.000 km en condiciones severas.
Verificación de la cubierta de polvo del eje de transmisión	Verifique a los 12 meses o 20.000 km por primera vez, y después cada 24 meses o 40.000 km, o cada 12 meses o 20.000 km en condiciones severas.
Verificación del pasador de bola y cubierta de polvo	Verifique a los 12 meses o 20.000 km por primera vez, y después cada 24 meses o 40.000 km, o cada 12 meses o 20.000 km en condiciones severas.
Verificación del dispositivo de suspensión delantero y trasero	Verifique a los 12 meses o 20.000 km por primera vez, y después cada 24 meses o 40.000 km, o cada 12 meses o 20.000 km en condiciones severas.
Verificación de los neumáticos y la presión de inflado (incluida TPMS)	Verifique cada 12 meses o 20.000 km y reemplace a tiempo cualquier pieza con daños anormales
Verificación del posicionamiento delantero y trasero	Verifique por primera vez a los 12 meses o 20.000 km, y después cada 24 meses o 40.000 km, o cada 12 meses o 20.000 km en condiciones severas.
Rotación de neumáticos (verifique la presión y el estado de los neumáticos al menos una vez al mes)	Cada 10.000 km
Verificación del tope de la puerta	Verifique el verificador de puertas cada 12 meses o 20.000 km. Elimine el polvo del tirante con un paño suave húmedo, aplique 0,3-0,8 g de grasa al tirante, las juntas remachadas y el eje giratorio, y reemplace a tiempo las piezas anormalmente dañadas.

Ítem de mantenimiento	Período de mantenimiento
Verificación de la holgura de los rodamientos de rueda	Verifique por primera vez a los 12 meses o 20.000 km, y después cada 24 meses o 40.000 km, o cada 12 meses o 20.000 km en condiciones severas.
Verificación del nivel de refrigerante del depósito auxiliar	Verifique cada 12 meses o 20.000 km y reemplace a tiempo cualquier pieza con daños anormales.
Reemplazo del anticongelante del motor de accionamiento	Reemplace el líquido refrigerante ácido orgánico de eficacia larga a intervalos de 4 años o 100.000km, cualquiera que llegue primero
Verificación del líquido de freno	Verifique cada 12 meses o 20.000 km y reemplace a tiempo en caso de cualquier daño anormal.
Reemplazo del líquido de freno	Reemplace cada 2 años o 40000 km.
Verificación del código de falla del módulo de vehículo (borrado después de la grabación)	Verifique cada 12 meses o 20.000 km y reemplace a tiempo en caso de cualquier daño anormal
Verificación de la bandeja de la batería, la placa protectora, la barra anticollisión y el par del punto de instalación	Verifique cada 12 meses o 20.000 km y reemplace a tiempo en caso de cualquier daño anormal
Prueba de la capacidad y corrección	Cada 6 meses o cada 72.000 km
Verificación y reemplazo del aceite de engranaje en la caja de cambios (caja de cambios NT30)	Reemplace el aceite del engranaje por primera vez a los primeros 24 meses / 40.000 km, luego reemplace una vez cada 24 meses o cada 48.000 km.
Verificación de fugas o golpes en el tren motriz	Verifique cada 12 meses o 20.000 km y reemplace a tiempo en caso de cualquier daño anormal

Ítem de mantenimiento	Periodo de mantenimiento
Verificación de los arneses de alta tensión o conector están suelto	Verifique cada 12 meses o 20.000 km y reemplace a tiempo en caso de cualquier daño anormal
Verificación del aspecto, la deformación o las manchas de aceite del módulo de alto voltaje	Verifique cada 12 meses o 20.000 km y reemplace a tiempo en caso de cualquier daño anormal
Verificación de las interfaces de cada conector de carga en busca de material extraños o ablación.	Verifique cada 12 meses o 20.000 km y reemplace a tiempo en caso de cualquier daño anormal
Verificación del filtro de alta eficiencia de carbón activado*	Verifique regularmente cada 12 meses o 20.000 km, lo que ocurra primero, y reemplace si es necesario; y verifique cada cada 6 meses en condiciones de trabajo duras y reemplace si es necesario.
Verificación de faros, intermitentes e iluminación de la cabina	Verifique cada 12 meses o 20.000 km y reemplace a tiempo las que presenten daños anormales.
Verificación de la función de atenuación del faro	Verifique cada 12 meses o 20.000 km y reemplace a tiempo en caso de cualquier daño anormal
Calibrado de la inclinación inicial de la luz de cruce	Calibre cada 10.000km
Verificación de los objetos extraños o quemadura en el empalme entre el bastidor y el electrodo de EPS	Verifique cada 12 meses o 20.000 km y reemplace a tiempo en caso de cualquier daño anormal
Verificación de que el conector de EPS está suelto y de que los pines del conector están	Verifique cada 12 meses o 20.000 km y reemplace a tiempo en caso de cualquier daño anormal

Ítem de mantenimiento	Período de mantenimiento
abombados	
Verificación de que la apariencia de la ECU de EPS está corroída	La inspección debe realizarse a los 12 meses o 20.000 km por primera vez, y después cada 24 meses o 40.000 km
Verificación de las materias extrañas o corrosión en la conexión entre la ECU de EPS y el motor	Verifique cada 12 meses o 20.000 km y reemplace a tiempo en caso de cualquier daño anormal
Verificación de la actualización del software del módulo del vehículo (actualizado sea necesario)	Verifique cada 12 meses o 20.000 km y reemplace a tiempo en caso de cualquier daño anormal
Verificación de que las piezas de alta tensión tienen marcas de aguas	Verifique cada 12 meses o 20.000 km y reemplace a tiempo en caso de cualquier daño anormal
Verificación del par de la tuerca de bloqueo del brazo del limpiaparabrisas	Verifique cada 12 meses o 20.000 km y reemplace a tiempo en caso de cualquier daño anormal
Verificación del seguro de la escotilla delantera y sus sujetadores	Verifique cada 12 meses
Notas: Al verificar el ítem 1, si las piezas del chasis presentan daños anormales, reemplácelas a tiempo.	

 Consejo

Para que la batería de potencia esté en las mejores condiciones, es necesario cargar y descargar completamente la batería del vehículo regularmente (al menos 6 meses o 72000 km, cualquiera que llegue primero) para lograr la autocorrección de la batería. También puede ponerse en contacto con un taller de servicio autorizado por BYD Auto para realizar pruebas y calibraciones.

Las condiciones de servicio severas se refieren a las siguientes:

- Siempre recorre en las regiones polvorientas o siempre se expone en el aire que contiene sal.
- Siempre recorre sobre el pavimento lleno de baches, con acumulación de agua o en carretera montañosa.
- Conducción en zonas frías.
- Uso de freno de manera frecuente o siempre frena de forma brusca.
- Siempre funciona como el tractor de remolque.
- Se lo utiliza como un taxi.
- En una temperatura superior a 32°C, la duración de recorrido en la zona central urbana con retenciones excede 50% de la duración total de recorrido.
- En una temperatura superior a 30°C, la duración de conducción en la velocidad superior a 120 km/h excede a 50% de la duración total de conducción.
- Siempre conduce en sobrecarga.

Mantenimiento regular

- Para garantizar que el vehículo funcione con la mejor eficiencia de trabajo y reducir la ocurrencia de averías, el mantenimiento debe realizarse conforme al programa de la tabla de intervalos de mantenimiento.
- Para el intervalo de mantenimiento en el programa, refiérase a la tabla de intervalos de mantenimiento, es determinado según la lectura del cuentakilómetros o el intervalo de tiempo, cualquiera que llegue primero.
- Para los contenidos de mantenimiento que han excedido el tiempo límite, todavía se debe realizar el mantenimiento en el mismo intervalo de tiempo.
- El trabajo de mantenimiento debe llevarse a cabo según los estándares y especificaciones de BYD Auto, y se recomienda que sea realizado por la tienda local de servicios autorizada por BYD Auto.
- Los contenidos de inspección y reparación y el tiempo / la distancia de recorrido enumerados en la Tabla de Intervalos de Mantenimiento se diseñan suponiendo que su vehículo se utilice como un instrumento de tránsito normal para transportar a pasajeros y artículos, y con la prevención de exceder el límite de carga del vehículo.

Atención

- Realice mantenimiento en el vehículo de forma regular según los requisitos en el Certificado de Tres Tipos de Garantía y Manual de Servicio de Mantenimiento de BYD Auto.

Protección contra la corrosión del vehículo

Las causas más comunes de corrosión del vehículo son:

- Acumulación de sal y álcali, polvo y humedad en la parte inferior del vehículo.
- Entorno de alta humedad o algunas posiciones del vehículo se encuentran en entorno húmedo y de alta temperatura a largo tiempo.
- Rayado de la capa de pintura o la capa inferior por la colisión ligera o piedras o arenas/gravas.

Para evitar la corrosión del vehículo, se deben observar las siguientes pautas:

- Limpie el vehículo de forma frecuente.

- En caso de circulación en carreteras con sal y álcali en el invierno, o si vive al lado del mar, debe enjuagar la sección de contacto con la tierra del vehículo por lo menos una vez cada mes para reducir la corrosión. Utilice la pistola de agua a alta presión o el vapor para limpiar el chasis o la tapa de rueda para reducir la corrosión. Después del invierno, limpie completamente el chasis del vehículo.
- Verifique la pintura y las piezas decorativas en la carrocería.
 - Si se descubre cualquier fragmento o grieta en la capa de pintura, se la debe reparar inmediatamente para evitar la corrosión. Si el fragmento o la grieta se desprende desde la superficie metálica, recomiendo que visite la tienda de servicios autorizada de BYD para la reparación.
- Verificación del interior del compartimiento
 - El agua y el polvo acumulado por debajo del almohadilla pueden causar la corrosión, siempre verifique la parte por debajo del almohadilla y compruebe que estas posiciones estén secas.
 - Tenga especial cuidado al transporte productos químicos, limpiadores, fertilizantes, sal, etc., se debe utilizar recipiente adecuado para el transporte. Si descubre salpicadura o fuga, realice la limpieza completa inmediatamente y mantenga el estado seco.
- Uso del guardabarros
 - Si conduce en la región salina o sobre el pavimento con gravas, el guardabarros puede proteger el vehículo. Cuanto mayor sea el tamaño del guardabarros y cuanto más cerca del suelo, tanto mejor deberá ser el comportamiento correspondiente.
- Estacione el vehículo en el lugar con plena ventilación y seco.

Consejos de mantenimiento de pintura

- Si no hay rayos evidentes en el acabado, no realice casualmente la segunda pulverización de pintura, con el fin de evitar la incompatibilidad de colores de pintura o el acoplamiento inadecuado.
- Para el estacionamiento a largo tiempo del vehículo, debe estacionarse en el garaje o un lugar bien ventilador, en el invierno, se lo debe cubrir con la cubierta especial para la carrocería. En caso de estacionamiento provisional, se debe seleccionar un lugar fresco.
- Evite realizar impacto fuerte, colisión o rayo en la película de pintura de la carrocería. Si descubre daños, hundimiento o desprendimiento en el acabado, debe repararla de forma oportuna, y es mejor visitar el taller de belleza del vehículo profesional para la reparación.

- Tenga cuidado de no tocar la superficie de pintura de la carrocería del vehículo con las manos sucias con aceite o limpie la superficie de pintura con un trapo de aceite a voluntad, ni colocar herramientas con manchas de aceite o toallitas que contengan solventes orgánicos en la carrocería del vehículo para evitar reacciones químicas .
- Una vez al mes o en caso de que la superficie de la carrocería no sea muy resistente al agua, el usuario debe encerar el vehículo para proteger la pintura e ir regularmente (cada trimestre) al centro de belleza profesional del vehículo para su mantenimiento y restaurar el brillo de la pintura de la carrocería a tiempo.
- Uso del agente de pulido y la cera de alta calidad. Si el pulido de la carrocería está gravemente meteorizado, se debe utilizar el agente de limpieza y pulido del vehículo que está separado de la cera. Observe cuidadosamente las instrucciones y las medidas de prevención del fabricante. Mientras tanto, la superficie cromada y la superficie de pintura también requieren el pulido y el encerado.

 Atención
<ul style="list-style-type: none"> ■ Si el vehículo está repintado, y se estaciona en el taller de trabajo de pintura y encerado de alta temperatura, se necesita quitar el parachoques de plástico del vehículo, ya que la temperatura alta dañará el parachoques.

Limpieza de vehículos

- En los siguientes casos, se causará el desprendimiento de la capa de pintura o causará la corrosión de la carrocería y los componentes, y se necesita limpiar de forma oportuna el vehículo:
 - Cuando conduce en la zona costera.
 - Cuando conduce sobre el pavimento pulverizado por agente anticongelante.
 - Cuando conduce en la carretera con alquitrán.
 - Resina, excrementos de ave y cuerpos de insectos adheridos en el vehículo.
 - Cuando conduce en las regiones que contienen una gran cantidad de polvo, cenizas de carbón, polvo, residuos de hierro o sustancias químicas.
 - Cuando el vehículo se ha ensuciado evidentemente por el polvo y el lodo.
 - Después de la lluvia.

Lavadura del vehículo manual

En un lugar fresco, espere a que el vehículo se enfríe lo suficiente antes de limpiar el vehículo.

1. Utilice una manguera para enjuagar las suciedades flojas, enjuague todos los lodos en el fondo del vehículo y las partes hundidas de las ruedas o todos los salinos en la carretera.
2. Utilice el agente neutro de lavado para limpiar el vehículo, la mezcla del agente de lavado se realiza según las instrucciones del fabricante. Utilice un paño suave empapado en la solución de limpieza y limpie ligeramente desde arriba a abajo a lo largo de la dirección del flujo de agua, pero no realice la limpieza en círculos o en sentido transversal.
3. Enjuague pleno --- El agente de limpieza de vehículo puede formar rayas después del secado al aire. Después de lavar el vehículo en un clima de alta temperatura, se debe utilizar correctamente el agua limpia para enjuagar bien las distintas partes.
4. Para evitar quedar la mancha de agua, debe utilizar la toalla suave limpia para secar la carrocería, evite frotar o presionar con fuerza, de lo contrario, se puede dañar la superficie de la pintura.

Consejos

- No use detergente alcalino, agua jabonosa, alcohol para lavar, detergente para desparafinado, materia orgánica (gasolina, queroseno, aceite volátil o solvente fuerte).
- Al limpiar las luces combinadas, no utilice la gasolina, el alcohol, el diluyente, el tetracloruro de carbono u otros solventes químicos para limpiar la superficie de las luces combinadas, de lo contrario, se puede causar el agrietamiento de la máscara de las luces combinadas.
- Para los vehículos que recorren en zona costera o gravemente contaminada, se recomienda enjuagarlos una vez cada día.
- No utilice raspadores de cuchillas ni gasolina para eliminar la suciedad de la carrocería, porque la moldura de cubierta de las ruedas de plástico pueden ser dañadas muy fácilmente por las materias orgánicas. Si cualquiera materia orgánica es salpicada a la moldura de cubierta, asegúrese de utilizar el agua para lavarlos y verifique si la moldura de cubierta está dañada. Por favor, reemplace la moldura de cubierta de rueda que sufre daño grave, de lo contrario, cuando el vehículo está en movimiento, la moldura de cubierta de ruedas puede salir del volante provocando un accidente.
- No utilice el detergente que contenga materiales abrasivos para limpiar los parachoques.
- Para limpiar las piezas metálicas enchapadas, debe utilizar detergente de carbón y debe aplicar cera para protegerlas regularmente.

Lavado automático de vehículos

Durante el lavado en la estación de servicio de lavado automático de vehículos, se debe tener en cuenta de algunos tipos de cepillo, el agua de enjuague no filtrada o el programa de enjuague predeterminado en la máquina, estos pueden dañar el acabado de pintura. El daño del acabado reducirá la durabilidad y el brillo del acabado, especialmente para el vehículo de color oscuro. La abrasión de la superficie pintada reducirá la durabilidad y el brillo de la superficie pintada, especialmente para vehículos de color oscuro. Lo mejor es consultar al personal del centro de servicio de lavado antes del lavado del vehículo para averiguar qué programa de lavado de autos es el más seguro para la superficie pintada del vehículo.

Limpieza interna

<p>i Consejos</p> <ul style="list-style-type: none"> ■ Al limpiar el interior o el exterior del vehículo, no deje que el agua fluya directamente al salpicadero o al piso, la entrada de agua en los componentes eléctricos cercanos podrá causar anomalía en la función. ■ No lave el piso del vehículo con agua para evitar la corrosión de la carrocería del vehículo.
--

Manta

- Utilice el detergente espumoso de alta calidad para limpiar las alfombras.
- Primero utilice la aspiradora para succionar lo más polvo como sea posible. Hay varios tipos de detergentes espumosos disponibles, algunos vienen en latas de aerosol, otros son polvos o líquidos que se mezclan con agua para crear espuma. Utilice la esponja o el cepillo sumergido en espumas para limpiar el alfombra en la manera de dibujar círculos.
- No utilice el agua limpia, mantenga seca el alfombra siempre cuando sea posible.

Limpieza de los cinturones de seguridad

- El cinturón de seguridad puede ser limpiado con el agua jabonosa neutra o el agua ligeramente tibia.
- Utilice la esponja o el paño suave para limpiar el cinturón de seguridad. En la limpieza, las correas deben ser inspeccionadas en busca de desgaste excesivo, deshilachado o cortes.

⚠ Atención

- No utilice el agente de teñido o el blanqueador para limpiar el cinturón de seguridad, de lo contrario, se puede causar el debilitamiento de la intensidad del cinturón de seguridad.
- Antes del secado del cinturón de seguridad, no lo utilice.

Puertas y ventanillas

- Las puertas y ventanas pueden ser limpiadas con cualquier detergente de uso por familia ordinaria.
- Verifique de forma regular el limitador de la puerta, si descubre algún fenómeno evidente de polvo en la barra de tracción del limitador, se necesita utilizar el paño suave húmedo para limpiar la barra de tracción del limitador de la puerta con el fin de eliminar el polvo en la superficie.

⚠ Consejos

- Al limpiar el lado interno de la ventaja trasera, no raye ni dañe el alambre termoeléctrico o el conector.

Panel de control de aire acondicionado, estéreo de vehículo, panel de instrumento, panel de control e interruptor

- El tablero de control de acondicionador de aire, los estéreos del vehículo, el tablero de instrumentos, el panel de control y los interruptores son limpiados con el paño blando húmedo.
- Humedezca un paño suave limpio en el agua o el agua ligeramente tibio, luego quite ligeramente el polvo.

⚠ Atención

- No use sustancias orgánicas (solventes, queroseno, alcohol, gasolina, etc.) o soluciones de base ácida, de lo contrario, provocará la coloración, manchas o descamación de la superficie.
- Si se utiliza el detergente o el agente de pulido, compruebe que sus componentes no contengan dichas sustancias.
- Si utiliza el detergente líquido de modelo nuevo, no salpique el líquido a la superficie interna del vehículo. El líquido puede contener dichos componentes. Si el líquido salpica, se necesita limpiar rápidamente el líquido salpicado.

Accesorios de cuero dentro del cuerpo

- Las piezas decorativas de cuero pueden ser limpiadas con el detergente neutro que puede usarse en productos tejidos de lana.
- Puede utilizar primero un paño suave humedecido en solución de detergente neutro para limpiar el polvo, luego un paño húmedo limpio para quitar el detergente residual a fondo.
- Después del lavado o si alguna parte del cuero se moja, séquelo con un paño limpio y suave y deje que el cuero se seque en un lugar ventilado y fresco.
- Si tiene cualquier duda sobre la limpieza del vehículo, recomendamos que consulte la tienda de servicios autorizada de BYD local.

Atención

- En caso de que la suciedad no se puede eliminar con un detergente neutro, se puede limpiar con un detergente que no contenga disolventes orgánicos.
- No utilice los materiales orgánicos tales como aceite volátil, alcohol, gasolina o solución ácida/alcalina para limpiar el cuero. Estas sustancias causarán el desvanecimiento del cuero.
- El uso del cepillo de nilón o la tela de fibras artificial dañará las texturas buenas en la superficie del cuero.
- Las piezas decorativas de cuero sucias pueden generar moho. Tenga especial cuidado de evitar el aceite sucio y siempre mantenga el tapizado bien limpio.
- La exposición prolongada bajo la luz solar causará el endurecimiento o la contracción de la superficie del cuero. Por eso, se debe estacionar el vehículo en un lugar fresco, sobre todo en el verano.
- Durante los calurosos meses de verano, ya que la temperatura dentro del vehículo tiende a aumentar, se necesita evitar colocar elementos hechos de vinilo o materiales encerados sobre el tapizado. Estos objetos pueden adherirse en el cuero bajo un entorno de alta temperatura.
- La limpieza incorrecta de piezas decorativas de cuero causará el desvanecimiento o generará manchas.

Auto-mantenimiento

Precauciones del mantenimiento propio

- Si quiere realizar el mantenimiento independiente, debe realizarlo según los procedimientos correctos en la presente sección.
- Cabe mencionar, el mantenimiento incorrecto e incompleto afectará el uso adecuado del vehículo.
- El presente capítulo solo presenta la descripción de mantenimiento relativamente simple que puede realizarse por el usuario sí mismo. Muchos artículos deben ser llevados a cabo por técnicos cualificados mediante herramientas especiales.
- Tenga especial cuidado durante el mantenimiento del vehículo para evitar la lesión accidental. A continuación, se muestran algunas precauciones que deben observarse.

Atención

- Algunos circuitos y componentes del vehículo tienen corriente alta o voltaje alto, evite el cortocircuito.
- En caso de desbordamiento del líquido refrigerante, debe eliminarlo con tela seca o papel para evitar dañar los componentes o el acabado.
- En caso de desbordamiento del líquido de freno, debe utilizar agua para enjuagarlo para evitar dañar los componentes o el acabado.
- Al reemplazar escobillas del limpiaparabrisas, no deje que el limpiaparabrisas raye la superficie del vidrio.
- Al cerrar el capó, verifique si se han quedado herramientas o estropajos en el compartimiento delantero.
- Las gafas protectoras deben usarse cuando trabaja en el vehículo o por debajo del vehículo, con el fin de evitar que los objetos o líquidos volantes o caídos entren en los ojos.
- Es que el líquido de freno puede dañar la piel y los ojos, tenga cuidado al llenar el líquido de freno. Si el líquido de freno se ha salpicado a la piel o los ojos, debe enjuagar partes salpicadas por el líquido inmediatamente con el agua limpia. Si las manos o los ojos todavía están en estado incómodo, debe realizar examen en el hospital inmediatamente.

Revisión

Debe comprobar los siguientes ítems de acuerdo con la situación de servicio o el kilometraje estipulado:

- Nivel del líquido refrigerante -- Se debe verificar el nivel de líquido refrigerante en el tanque de agua en cada vez de carga.
- Detergente de parabrisas -- Se debe verificar una vez el volumen de detergente en el tanque de almacenamiento de líquido mensualmente, cuando se utiliza detergente de forma frecuente debido al mal clima, se debe verificar el volumen del líquido en cada carga.
- Limpiaparabrisas del parabrisas -- Verifique una vez el estado de los limpiaparabrisas cada mes. Si el limpiaparabrisas no puede limpiar el parabrisas a fondo, haga inspección en busca de desgaste, grietas u otros daños.
- Nivel del líquido de freno -- Verifique una vez el nivel de líquido cada mes.
- Pedal del freno -- Verifique si el pedal del freno puede ser operado de forma libre.
- Interruptor de estacionamiento electrónico: Verifique si el interruptor tiene funciones intactas.
- Batería del compartimiento: compruebe el estado de la batería y la corrosión de los terminales una vez al mes.
- Sistema de climatización -- Se debe verificar el estado de funcionamiento del dispositivo de acondicionador de aire (A/C) cada semana.
- Neumático --Verifique una vez la presión de los neumáticos cada mes. Verifique el estado de desgaste de la banda de rodadura y si hay objetos extraños empotrados en la misma.
- Dispositivo de descongelación para vidrio de parabrisas -- Verifique la salida del dispositivo de descongelación cada mes durante el uso del dispositivo de calefacción y el aire acondicionado.
- Luces—Verifique cada mes el estado de faros delanteros, luces de posición, luces traseras, luz de freno superior, luz intermitente, luces antiniebla traseras, luz de freno y luz de matrícula.
- Puertas—compruebe si la tapa del maletero y todas las demás puertas (incluyendo las puertas traseras) se abren y cierran libremente y están bien cerradas.
- Bocina -- Verifique si la bocina es normal.

Consejos

- No continúe a conducir el vehículo no inspeccionado, de lo contrario, se causará daño grave al vehículo y lesiones al personal.

Luz de combinación

Calibración de la luz de combinación delantera

- Durante la entrega del vehículo nuevo, sus luces combinadas delanteras han sido alineadas. Si siempre transporta los objetos pesados, es posible que se necesita volver a alinear las luces combinadas delanteras. Para la alineación de las luces combinadas delanteras, se recomienda que la tienda de servicios autorizada de BYD la realice.

Vapor de luz

- Después de la lluvia fuerte o la limpieza, puede aparecer niebla en las luces combinadas, luces traseras o luces intermitentes en los espejos laterales. Eso es similar al fenómeno de condensación aparecido en ventanas de un lado del vehículo durante la lluvia, eso no indica falla en su vehículo.
- Las lámparas son objetos con un espacio relativamente cerrado y estrecho, cuya temperatura será muy alta cuando se enciende (las piezas como cáscara y reflector son fáciles de ser quemadas y estar deformadas), por lo tanto, las lámparas necesitan disipar el calor. Para cumplir el requisito de enfriamiento durante el encendido de las luces, en la carcasa de las luces se establecen agujeros de enfriamiento para generar un enfriamiento por convección con el entorno circundante, mayor la diferencia de temperatura, más activa la convección. En el proceso de convección, el vapor de agua en el aire puede ser llevado al interior de las luces de forma inevitable, debido a las influencias de los factores tales como radiación solar, convección, calor generado en bombillas, etc., el vapor de agua en el aire puede condensarse en niebla o bolas de agua en la superficie de temperatura relativamente baja en la luz, eso se llama fenómeno de niebla en las luces.

Consejos

- Si aparece niebla dentro de la luz de combinación y dentro de las luces de señal de dirección en el retrovisor externo, puede ser porque la humedad del aire es alta o la diferencia de temperatura entre el vehículo y sus alrededores es grande. La neblina de agua en las luces desaparecerá después de un corto período de conducción cuando se enciende la luz de combinación o la luz de dirección durante la conducción.
- Si hay agua de depósito evidente en el interior de la luz, se recomienda que conduzca el vehículo a la tienda de servicios autorizada de BYD oportunamente para la inspección y reparación.

Mantenimiento de quemacocos

Método de mantenimiento del techo solar panorámico*

1. Limpie el polvo o la arena de la tira de sellado exterior del techo solar con un paño húmedo para evitar rayar la misma, de lo contrario, lo que reducirá el desempeño de sellado del techo solar;
2. Limpie el polvo o la arena en el lado de inyección del vidrio frontal con un paño húmedo para evitar rayar la misma, de lo contrario, lo que reducirá el desempeño de sellado del techo solar;
3. Limpie con frecuencia el extremo frontal del vidrio trasero (después de que el vidrio frontal esté completamente abierto) para evitar la acumulación de polvo, arena, hojas y otros desechos, y evitar que los agujeros de drenaje sean obstruidos por estos desechos, lo que causará un drenaje deficiente del techo solar;
4. Limpie con frecuencia los rieles de guía laterales y la ranura de agua delantera, para evitar la acumulación de polvo, arena, hojas y otros residuos, y que el agujero de drenaje quede obstruido por estos residuos, lo que provocará el mal funcionamiento de drenaje del techo solar.
5. Al lavar el vehículo, no apunte la columna de agua de la pistola de agua a alta presión directamente a la tira de sellado, de lo contrario es fácil causar su deformación o daño debido a la alta presión, e incluso entrar agua en el vehículo.
6. Es fácil congelarse el techo solar en invierno. Si se abre el techo solar con fuerza, se dañará la tira de sellado u otros componentes. Debe calentar el vehículo por un cierto tiempo y encender el sistema de calefacción del aire acondicionado para acelerar el derretimiento de nieve sobre el techo solar. Intente abrirla una vez que alcance una temperatura determinada dentro del vehículo. Seque el agua residual para evitar la congelación.
7. En caso de conducción en camino con muchos baches, se recomienda no abrir el quemacocos totalmente. De lo contrario, la gran vibración entre el mismo y la corredera puede causar deformación de las partes pertinentes o incluso dañar el motor. Además, en la lluvia o la limpieza del vehículo, se prohíbe abrir el techo solar.

Método de mantenimiento de techo solar ordinario*

1. Limpie el polvo o la arena de la tira de sellado con un paño húmedo para evitar rayar la tira de sellado, lo que reducirá el desempeño de sellado del techo solar;

2. Limpie polvos o arenas alrededor de la chapa metálica en el techo con un paño húmedo, para evitar que la tira de sellado se desgaste cuando el techo solar está cerrado, lo que resultará en una disminución del desempeño de sellado del mismo.
3. Limpie con frecuencia los rieles de guía, la ranura de agua delantera y otros componentes para evitar la acumulación de polvo, arena, hojas y otros desechos, y evitar que los agujeros de drenaje sean obstruidos por estos desechos, causando la entrada del agua en el vehículo;
4. Al lavar el vehículo, no apunte la columna de agua de la pistola de agua a alta presión directamente a la tira de sellado, de lo contrario es fácil causar su deformación o daño debido a la alta presión, e incluso entrar agua en el vehículo.
5. Es fácil congelarse el techo solar en invierno. Si se abre el techo solar con fuerza, se dañará la tira de sellado u otros componentes. Debe calentar el vehículo por un cierto tiempo y encender el sistema de calefacción del aire acondicionado para acelerar el derretimiento de nieve sobre el techo solar. Intente abrirla una vez que alcance una temperatura determinada dentro del vehículo. Seque el agua residual para evitar la congelación.
6. En caso de conducción en camino con muchos baches, se recomienda no abrir el quemacocos totalmente. De lo contrario, la gran vibración entre el mismo y la corredera puede causar deformación de las partes pertinentes o incluso dañar el motor. Además, en la lluvia o la limpieza del vehículo, se prohíbe abrir el techo solar.

Almacenamiento de vehículos

- Si necesita estacionar el vehículo por un tiempo largo (más de un mes), debería hacer las siguientes preparaciones. Las preparaciones adecuadas pueden ayudar a evitar el deterioro de la condición del vehículo, y facilitan la reactivación del vehículo. Si es posible, estacione el vehículo bajo cubierta.
- Cárguelo oportunamente.
- Limpie y seque completamente la superficie de la carrocería.
- Limpie el interior del vehículo, asegúrese de que las alfombras y los cueros sean completamente secos.
- Libere el freno de estacionamiento, y coloque la palanca de cambios en la posición de estacionamiento.
- Abra ligeramente una ventana (en caso de almacenamiento en el interior de un edificio)
- Desconecte el polo negativo de la batería del compartimiento.

- Acolche el brazo de limpiaparabrisas delantero con una toalla doblada o un trozo de tela para que no esté en contacto con el parabrisas.
- Para reducir la adhesión, aplique lubricante de silicona a todos los sellos de las puertas y aplique cera para carrocerías a las superficies pintadas en contacto con los burletes de las puertas.
- Utilice el material de cubierta transpirable hecho de tela de algodón u otros “materiales porosos” para cubrir la carrocería. Los materiales sin poros tales como tela de plástico pueden causar la acumulación de humedad, dañando el acabado de la carrocería.
- Debe arrancar el vehículo regularmente como sea posible (mejor una vez al mes). Si el vehículo se ha estacionado durante un año o más tiempo, se recomienda que vaya a la tienda de servicios autorizada por BYD Auto para un mantenimiento de todo el vehículo.

Capó

Abrir el capó delantero

1. Tire de la palanca de apertura del capó delantero ubicada en el lado izquierdo del cuerpo por debajo del salpicadero por 2 veces consecutivas, el capó delantero se bloqueará y abrirá un poco.

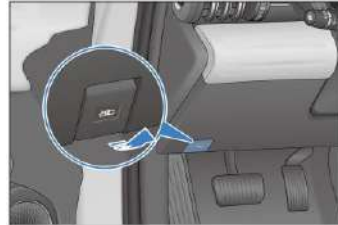

2. Apertura del capó delantero: levante el capó delantero y sosténgalo con las varillas de soporte.
3. Cierre del capó delantero: al cerrar el capó delantero, bájelo hasta una altura de unos 30 cm por encima de la rejilla delantera, suelte las manos y déjelo caer libremente para bloquearlo.
4. Después de cerrar el capó delantero, verifique si la hebilla ha sido bloqueada de forma segura.



i Consejos

- Compruebe que el capó esté cerrado y bloqueado sólidamente. De lo contrario, durante la conducción, el capó delantero puede abrirse bruscamente causando un accidente.

Sistema de refrigeración

- Si el nivel de líquido está entre las líneas de marca correspondientes al valor máximo (MAX) y el valor mínimo (MIN) del subtanque auxiliar de refrigerante, se considera como conforme a los requisitos.
- El líquido refrigerante siempre debe ser de mismas especificaciones con el líquido refrigerante original, no es necesario agregar ningún agente de mezcla. No mezcle los líquidos refrigerantes de diferentes marcas y modelos.
- Si está por debajo de la línea de escala inferior, se debe agregar el líquido refrigerante, para que el nivel suba a la línea de escala máxima (MAX). Chequee si hay fugas del sistema de refrigeración

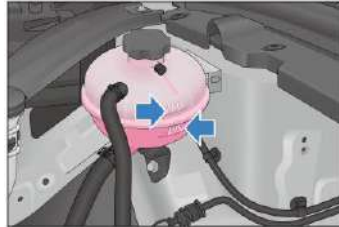

i Consejos

- Si se abre la tapa del bote de dilatación antes de que el motor se haya enfriado por completo, es posible expulsar el refrigerante y causar quemaduras graves.
- El refrigerante de la batería puede desvanecerse cuando se expone a rayos ultravioleta altos, como la luz solar. Si necesita abrir el capó delantero durante el manejo y el mantenimiento del vehículo, debe evitar la luz solar directa. Después de que el refrigerante se desvanece, los parámetros de su desempeño no cambiarán y no afectarán su uso normal.

Atención

- No agregue ningún agente antioxidante u otro aditivo al sistema de enfriamiento. Es que el aditivo puede ser incompatible con el refrigerante o el componente del motor.
- Antes de abrir la tapa, deben confirmar que se han enfriado por completo el motor, el módulo integral de control eléctrico de alto voltaje, el bote de dilatación y el radiador.
- Se recomienda ir a la tienda de servicios autorizada por BYD Auto para agregar el refrigerante correspondiente a la batería de modelo especial.

Sistemas de frenado

- Verifique una vez al mes el nivel de líquido dentro del tanque de líquido, el líquido de freno debe reemplazarse según la duración de conducción y el número de kilometraje especificados en la tabla de mantenimiento regular.
- Asegúrese de utilizar líquido de freno de mismas especificaciones con las del fabricante original, y no mezcle los líquidos de freno de diferentes modelos.
- Si el nivel de líquido está entre las líneas de marca “MAX” (nivel más alto) y “MIN” (nivel más bajo) del depósito de líquido, se considera como conforme a los requisitos.
- Si el instrumento muestra que el nivel de líquido de freno es bajo, es necesario comprobar si el sistema de freno tiene fugas y si las pastillas de fricción están desgastadas.

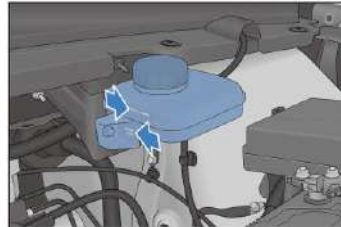

Limpiador

- Durante el uso normal, se debe verificar una vez el nivel del tanque de almacenamiento de líquido del depurador del parabrisas cada mes.
- En caso de clima adverso, si siempre utiliza el lavador, debe aumentar la frecuencia de inspección del nivel del depósito de líquido del lavador.
- Se debe agregar el detergente de vidrio de parabrisas de alta calidad, que puede elevar la capacidad de eliminación de suciedades y evitar la congelación en condiciones de clima frío.
- Al agregar el líquido de lavado al tanque, limpie el raspador del limpiaparabrisas con un paño limpio mojado con este líquido, lo que ayudará a mantener el borde del raspador esté en buenas condiciones.



Atención

- No llene el solvente de vinagre y agua en el tanque de almacenamiento de líquido del depurador del parabrisas.
- Se recomienda utilizar el detergente de vidrio de parabrisas cualificado.

Sistema de aire acondicionado

- El sistema de aire acondicionado en el vehículo es un sistema cerrado, para realizar cualquier mantenimiento importante, se recomienda que los profesionales de la tienda de servicios autorizada por BYD Auto lo realicen.
- Puede realizar las operaciones siguientes por sí mismo para asegurar que el sistema de climatización funcione efectivamente.
 - Verifique regularmente el radiador y el condensador del acondicionador de aire.

- Elimine las hojas, los insectos y el polvo que se hayan acumulado en la superficie frontal, los cuales que pueden obstruir el flujo de aire y reducir la eficacia de la refrigeración.
- En los meses fríos, se debe encender por lo menos una vez el aire acondicionado cada semana, durante un mínimo de 10 minutos para la circulación del lubricante contenido en el refrigerante.
- En caso de que la refrigeración del sistema de aire acondicionado no se comporta tan bueno como antes, se recomienda acudir a una tienda de servicios autorizada de BYD Auto para la inspección y reparación.

 Atención
<ul style="list-style-type: none"> ■ No importa el tiempo de inspección y reparación del sistema de climatización, se debe requerir que la estación de inspección y reparación garantice el uso del sistema de recirculación de refrigerante. Este sistema puede recuperar el refrigerante para la reutilización, la liberación del refrigerante en la atmósfera puede contaminar el entorno.

Plumillas de limpiaparabrisas

La tira de la escobilla está hecha de caucho sintético y es una pieza de desgaste. El entorno de uso de los distintos vehículos y los hábitos del conductor pueden dañar la cuchilla raspadora. Por lo tanto, para garantizar la vida útil de la misma y la seguridad de recorrido, preste atención a los siguientes aspectos:

- No utilice la escobilla para eliminar el hielo congelado en la superficie del parabrisas, debe usar el raspador de hielo especial.
- No raspe en la superficie del vidrio del parabrisas con suciedad, aceite o cera.
- Mantenga limpia la superficie del vidrio, no raspe el polvo, las arenas, los insectos o los objetos extraños en la superficie del vidrio.
- Al lavar el vehículo y durante el mantenimiento de pintura de la carrocería, no se necesita encerrar el parabrisas, ya la capa de cera reflejará la luz en caso de luz inadecuada, afectando la línea de visión y la seguridad durante la circulación. Después del lavado, limpie la escobilla con agua pura y use un limpiador especial para la capa de cera de vidrio para eliminarla del parabrisas.
- Al lavar el vehículo, no enjuague las escobillas directamente con pistola de agua para evitar dañar las escobillas por la presión de agua excesiva.

Reglas detalladas de mantenimiento

- Limpie regularmente el parabrisas y las escobillas (se recomienda realizarla una vez cada una o dos semanas).
- Se recomienda funcionar el limpiaparabrisas regularmente (preferiblemente una vez cada uno o dos días). Mantenga el vidrio bastante mojado al limpiar el parabrisas (se requiere mojar el vidrio previamente por el limpiador cuando no hace lluvia).
- Use el limpiador especial para el parabrisas.
- Borre el suelo y los insectos adheridos al parabrisas con un trapo.
- En caso de rasguños en el parabrisas expuesto a golpes por grava, favor realice mantenimientos correspondientes a tiempo (se recomienda usar productos de resina para reparación de parabrisas, y en caso de rasguños demasiado grandes, se recomienda reemplazar el parabrisas).
- Reemplace regularmente las escobillas del limpiaparabrisas, se recomienda reemplazarlas una vez cada año.
- Levante el brazo de limpiaparabrisas al limpiar el parabrisas, con la siguiente forma:
 1. Ingrese a la interfaz de Multimedia→Salud del vehículo→Reparación, active el mantenimiento del limpiaparabrisas delantero para que gire el limpiaparabrisas hacia abajo.
 2. Agarre el extremo superior del brazo, eleve cuidadosamente el brazo y el conjunto de escobilla.

Neumático

- Para conducir el vehículo de forma segura, el modelo y las dimensiones de los neumáticos deben ser adecuados para su vehículo, y deben tener patrones de buen estado y presión estándar.

Advertencia

- El uso de neumático de desgaste excesivo, presión del neumático insuficiente o presión demasiado alta causará accidente, provocando la lesión y muerte personal.
- Se debe observar todas las instrucciones sobre el inflado y el mantenimiento de neumáticos en el presente manual

Inflado

- Mantenga la presión adecuada en los neumáticos con el fin de proporcionar la óptima combinación entre la manipulabilidad, la vida útil de la banda de rodadura y la comodidad de conducción.
- El uso de neumáticos subinflados puede resultar en un desgaste desigual de los neumáticos y puede afectar el manejo y el consumo de energía, y es más probable causar fugas debido al sobrecalentamiento.
- El uso de neumáticos sobreinflados puede reducir la comodidad del vehículo, los neumáticos también pueden dañarse debido a las superficies irregulares de la carretera, y en casos severos, hará riesgo de reventón de neumáticos, lo que amenaza gravemente la seguridad del vehículo; mientras tanto, causará el desgaste desigual de los neumáticos, afectando la vida útil de los mismos.
- Cuando el neumático está frío (el vehículo está equipado con un dispositivo de monitoreo de la presión de los neumáticos), puede decidir si agregar la presión del neumático según el valor de presión del neumático enumerado en el instrumento.
- Debe medir la presión de neumático cuando el neumático está en estado frío. Eso significa que debe realizar la medición tres horas después del estacionamiento. Si tiene que conducir antes medir la presión de los neumáticos, todavía se considerará que los neumáticos se encuentren en estado frío siempre y cuando la distancia de recorrido no exceda 1,6 km.
- Si se comprueba la presión de los neumáticos cuando los mismos están caliente (después de un viaje de varios kilómetros), la lectura será de 30~40 kPa (0,3~0,4 bar) mayor que la en estado frío, esto es normal. Por favor no desinflen los neumáticos para que la lectura cumpla con los requisitos de presión de neumáticos fríos, de lo contrario, la presión de los neumáticos será insuficiente.

i Consejos

- En la etiqueta de presión de neumático recomendada (pegada en el marco de la puerta lateral del conductor) está indicada la presión de aire de neumático en frío recomendada.
- Los neumáticos sin cámara son autosellantes cuando se pinchan, pero dado que la fuga suele ser muy lenta, debe identificar cuidadosamente dónde está la fuga tan pronto como el neumático comience a despresurizarse.

Revisión

- Cada vez que verifique el estado de inflación del neumático, también debe verificar si el neumático está dañado, perforado por objetos extraños y si está desgastado.
 - Daño y convexo en la banda de rodadura o la parte lateral del neumático. Si se descubre cualquier situación, se debe reemplazar el neumático.
 - Rayo, grieta o ruptura de la parte lateral del neumático. Si se puede ver la tela o el algodón del neumático, reemplácelo.
 - Desgaste excesivo en la banda de rodadura.
- Hay una marca de desgaste dentro de la banda de rodadura del neumático del vehículo. Cuando la banda de rodadura está desgastada hasta esta marca, significa que solo queda la banda de rodadura con un grosor inferior a 1,6 mm. La adherencia del neumático desgastado hasta este punto en la carretera mojada es muy pequeña.
- Cuando la banda de rodadura del neumático se desgasta hasta la exposición de la marca de desgaste, significa que el desempeño del neumático se ha perdido mucho, se lo debe reemplazar.



Mantenimiento

- Además del inflado adecuado, la alineación adecuada de las ruedas también ayuda a reducir el desgaste en la banda de rodadura.
- Si descubre el desgaste no uniforme del neumático de la rueda, se recomienda que visite la tienda de servicios autorizada de BYD para inspeccionar el estado de posicionamiento de las ruedas.
- Antes de la entrega del vehículo, se realizó una alineación de neumáticos. Sin embargo, después de un período de tiempo de conducción, se necesita volver a realizarla.
- Si siente o detecta alguna vibración continua cuando conduce en una velocidad relativamente alta (80km/h) pero no tiene tanta sensación cuando conduce en baja velocidad, recomendamos que visite la tienda de servicios autorizada de BYD para verificar los neumáticos.
- Si cierto neumático fue reparado, se necesita volver a realizar la alineación de neumáticos.
- Al instalar nuevo neumático o reemplazar nueva rueda, asegúrese de realizar la alineación de neumáticos.

⚠ Atención

- El contrapeso inadecuado de la rueda no puede bloquearse de forma segura y es posible desprenderse durante la conducción, lo que dañará su vehículo o los objetos circundantes.
- El contrapeso inadecuado de la rueda puede dañar la llanta de rueda de aleación de aluminio de su vehículo. Por eso, recomendamos que utilice el contrapeso de rueda original para mantener el equilibrio.

Reemplazar neumáticos

- Para que los neumáticos se desgasten del mismo nivel y extender la vida útil de los neumáticos, debe intercambiar las posiciones de los neumáticos regularmente y mientras tanto, realizar la alineación de cuatro ruedas.

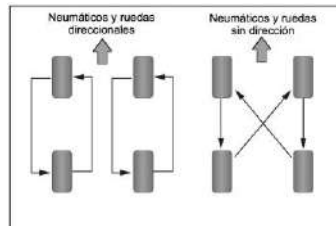

- Al comprar el neumático de sustitución, algunos neumáticos son "direccionales", eso significa que este tipo de neumático está diseñado para el cambio de posición hacia una sola dirección. Si utiliza neumáticos direccionales, al cambiar las posiciones de los neumáticos, solo se deben intercambiar los neumáticos traseros con los delanteros, como se muestra en la figura.

Reemplazar el neumático y la rueda

- Los neumáticos originales en el presente vehículo se seleccionan para aprovechar el máximo desempeño del vehículo, mientras tanto, puede proporcionar la óptima combinación de manipulabilidad, comodidad y vida útil a usted.
- Recomendamos que reemplace el neumático con el original en la tienda de servicios autorizada de BYD.
- Si los neumáticos radiales se reemplazan por aquellos con diferentes tamaños, rangos de carga, velocidades nominales y presión máxima de neumáticos en climas fríos (marcados en el costado del neumático), o se combinan los neumáticos radiales y neumáticos de sarga, reducirá la capacidad de frenado, la fuerza motriz (adherencia a tierra) y la precisión de dirección del vehículo.
- La instalación de los neumáticos inadecuados puede afectar la flexibilidad y la estabilidad de la operación del vehículo, que resultará en accidentes y provocará lesión y muerte.
- Es mejor reemplazar cuatro neumáticos al mismo tiempo, no reemplace un solo neumático, de lo contrario, la manipulabilidad del vehículo se puede afectar gravemente.
- El ABS (dispositivo de freno antibloqueo) funciona a través de la comparación de las revoluciones de las ruedas. Por eso, al reemplazar un neumático, asegúrese de utilizar el neumático de mismo tamaño con el neumático original en el vehículo, ya que el tamaño y la estructura del neumático pueden afectar las revoluciones de la rueda y causar la falta de coordinación de las acciones del sistema.
- Si necesita reemplazar un neumático, asegúrese de que las especificaciones del neumático nuevo sean iguales a las del neumático viejo. Un neumático nuevo puede comprarse en la tienda de servicios autorizada de BYD Auto. Antes de reemplazar el neumático, se recomienda consultar a la tienda de servicios autorizada por BYD Auto.

i Consejos

Observe los asuntos siguientes, de lo contrario, se puede causar el riesgo típico de operación causando la pérdida del control del vehículo.

- En el vehículo no mezcle los neumáticos radiales, neumáticos diagonales con rayos o neumáticos de capa de cordón de patón oblicuo.
- No use neumáticos que no sean los recomendados por el fabricante.

Fusible

Se ha establecido fusible para todos los circuitos en el vehículo para evitar el cortocircuito y la sobrecarga. Estos fusibles se instalan respectivamente en las cajas de fusible, la caja de distribución eléctrica del compartimento delantero y la caja de distribución eléctrica del salpicadero. Las etiquetas de fusibles están adheridas a la caja de distribución del compartimento delantero y a la caja de distribución del salpicadero. A través de las etiquetas, se puede determinar la relación correspondiente entre el fusible y el componente eléctrico.

- El fusible por debajo del capó se encuentra en la parte trasera del lado izquierdo del compartimento delantero. Para abrirla, desmonte primero el tablero decorativo del compartimento delantero, luego, como se muestra en la figura, presione la hebilla.

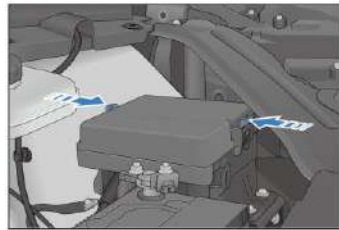

- El fusible del salpicadero por debajo del lugar de conductor en el interior de vehículo se encuentra en el lado izquierdo del salpicadero. Se puede desmontar el cuerpo inferior del salpicadero para el mantenimiento del fusible.



- Reemplazar un fusible quemado con un fusible de mayor amperaje aumenta en gran medida la probabilidad de daños en el sistema eléctrico.
- En caso de indisponibilidad del fusible de repuesto con un amperaje que coincida con su circuito, debe usar un fusible de menor amperaje en su lugar.

Consejos

- No utilice fusible de amperaje superior al amperaje nominal, tampoco utilice ningún objeto para sustituir el fusible, de lo contrario, se puede causar el daño grave incluso provocar un incendio.
- Después de la quema del fusible, se recomienda visitar la tienda de servicios autorizada de BYD para realizar la inspección o el reemplazo.

Etiqueta de la caja de distribución del compartimento delantero

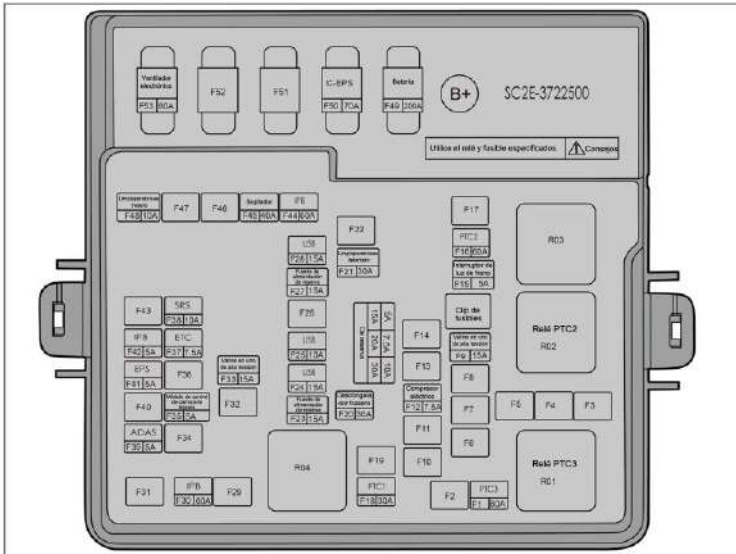

No.	Amperio (A)	Componente o circuito protegido
F1	60	PTC3
F2	-	-
F3	-	-
F4	-	-
F5	-	-
F6	-	-
F7	-	-
F8	-	-

No.	Amperio (A)	Componente o circuito protegido
F9	15	Varios en uno de alta tensión
F10	-	-
F11	-	-
F12	7.5	Compresor eléctrico
F13	-	-
F14	-	-
F15	5	Interruptor de luz de freno
F16	60	PTC2
F17	-	-
F18	30	PTC1
F19	-	-
F20	30	Descongelador trasero
F21	30	Limpiaparabrisas delantero
F22	-	-
F23	15	Fuente de alimentación de reserva
F24	15	USB
F25	10	USB
F26	-	-
F27	15	Fuente de alimentación de reserva
F28	15	USB
F29	-	-
F30	60	ESC
F31	-	-
F32	-	-
F33	15	Varios en uno de alta tensión
F34	-	-
F35	5	Módulo de control de carrocería trasera
F36	-	-
F37	7.5	ETC
F38	10	SRS

No.	Amperio (A)	Componente o circuito protegido
F39	5	ADAS
F40	-	-
F41	5	EPS
F42	5	ESC
F43	-	-
F44	60	ESC
F45	40	Soplador
F46	-	-
F47	-	-
F48	10	Limpiaparabrisas trasero
F49	200	Batería
F50	70	C-EPS
F51	-	-
F52	-	-
F53	60	Ventilador electrónico

Etiqueta de la caja de distribución del panel de instrumentos

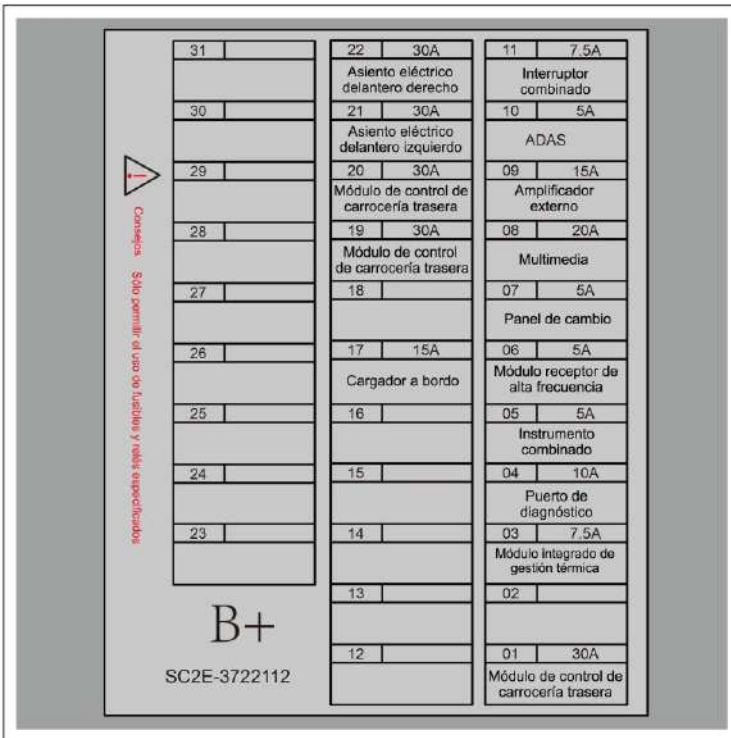

No.	Amperio (A)	Componente o circuito protegido
01	30	Módulo de control de carrocería trasera
02	-	-
03	7.5	Módulo integrado de gestión térmica
04	10	Puerto de diagnóstico
05	5	Instrumento combinado
06	5	Módulo receptor de alta frecuencia

No.	Amperio (A)	Componente o circuito protegido
07	5	Panel de cambio
08	20	Multimedia
09	15	Amplificador externo
10	5	ADAS
11	7.5	Interruptor combinado
12	-	-
13	-	-
14	-	-
15	-	-
16	-	-
17	15	Cargador a bordo
18	-	-
19	30	Módulo de control de carrocería trasera
20	30	Módulo de control de carrocería trasera
21	30	Asiento eléctrico delantero izquierdo
22	30	Asiento eléctrico delantero derecho
23	-	-
24	-	-
25	-	-
26	-	-
27	-	-
28	-	-
29	-	-
30	-	-
31	-	-

i Consejos

- Cuando la configuración del modelo es diferente, el valor de amperaje utilizado por algunos fusibles (como los multimedia) también es diferente, y prevalecerá el producto real durante el mantenimiento y el reemplazo.

7-1 Cuando ocurren averías262

En caso de que la batería de llave
inteligente está agotada 262

Apagado de emergencia del
sistema 262

Rescate de incendios del
vehículo 263

Rescate en caso de la fuga de la
batería..... 264

Si el vehículo necesita ser
remolcado 265

En caso de la fuga de los
neumáticos..... 267

Uso de neumático de repuesto
..... 271

En caso de que la batería de llave inteligente está agotada

Si la llave inteligente no parpadea, y no se puede arrancar el vehículo mediante la función de arranque, es posible que la energía de la batería se haya agotado. Se recomienda que se ponga en contacto con la tienda de servicios autorizada de BYD lo antes posible para sustituir la batería, en este momento, se puede arrancar el vehículo con modo sin electricidad.

Atención

- No coloque la llave en la zona de alta temperatura.
- No golpee la llave con objeto duro ni déjela caer.
- Mantenga la llave alejada del campo magnético.
- Después de que las puertas estén bloqueadas y la entrada en el estado de antirrobo, si no utiliza el vehículo, mantenga la llave alejada del vehículo, es que la comunicación de función de búsqueda automática de tarjeta del vehículo consumirá la energía en la batería de bajo voltaje.

1. Utilice llave mecánica para el desbloqueo.
2. Pise el pedal del freno, mientras tanto, presione el botón de arranque, en este momento, la luz de advertencia del sistema de llave inteligente electrónica se enciende, y el altavoz en el vehículo suena una vez.
3. Ponga la llave inteligente electrónica cerca de la señal de modo sin energía dentro de 30 segundos después de la emisión de sonido por parte del altavoz, momento en el que la luz de advertencia del sistema de llave inteligente se apaga, y se puede arrancar el vehículo dentro de 5 segundos.



Apagado de emergencia del sistema

- Si las condiciones siguientes son cumplidas, el sistema de apagado en emergencia será activado, el sistema de alto voltaje se apagará automáticamente:
 - El airbag no se despliega después de la colisión en la parte frontal.
 - Colisión desde la parte trasera.

- Falla del sistema del vehículo.
- En caso de cualquiera de las colisiones anteriores y fallas en el sistema del vehículo, se apagará el indicador de estado listo de conducción (luz indicadora "OK").
- El riesgo de lesiones o accidentes se puede reducir al máximo a través de la activación del sistema de apagado de emergencia para las colisiones antes mencionadas.
- Una vez que el sistema de apagado en emergencia sea activado, el sistema del presente vehículo no podrá cambiarse al estado listo para la conducción, recomendamos que se ponga en contacto con la tienda de servicios autorizada por BYD Auto. Aunque el interruptor de alimentación se ponga en el estado listo para la conducción, el sistema también se apagará inmediatamente. Póngase en contacto con una tienda de servicios autorizada de BYD lo antes posible.

Rescate de incendios del vehículo

Si el vehículo se incendia, siga operando el vehículo de la siguiente manera de acuerdo con las condiciones reales:

1. Apague el vehículo a "OFF", y salga del vehículo.
2. Bajo la premisa de garantizar la seguridad personal, si el fuego es relativamente pequeño y lento, por favor, utilice un extintor de polvo seco para apagarlo, y marque el número de ayuda de inmediato.
3. Si el incendio es grande y se desarrolla rápidamente en el sitio, aléjese inmediatamente del vehículo e informe a bomberos y personal de rescate de que el vehículo está equipado con un paquete de baterías de alta tensión y espere la ayuda.

Atención

- En el proceso de desmontaje del vehículo, lleve guantes aislantes; por favor, utilice el extintor de tipo especificado para apagar el incendio, el uso del agua o el extintor inadecuado puede causar la descarga eléctrica.
- En caso de otras circunstancias especiales que resulten en la proyección de objetos (como partes interiores, vidrio, etc.), manténgase alejado del vehículo y se recomienda notificar a tiempo a la tienda de servicios autorizada por BYD Auto para su resolución en sitio.

Rescate en caso de la fuga de la batería

Si la batería tiene fugas después de la colisión del vehículo o hay olor a ácido en el vehículo o una salida de ácido obvia fuera del vehículo, y aparece humo en el paquete de baterías:

1. Presione el botón para cambiarse a la posición "OFF" y desconecte la batería del compartimiento si las condiciones lo permiten.
2. Se recomienda llamar inmediatamente al número de servicio de un taller autorizado de BYD para informar a bomberos y el personal de rescate de que el vehículo está equipado con un paquete de baterías de alta tensión y para solicitar asistencia.

En caso de colisión del vehículo

En caso de una colisión del vehículo, proceda con la siguiente operación de acuerdo con las condiciones reales:

1. Apague el vehículo y coloque la fuente de alimentación en la posición OFF y desconecte la batería del compartimiento si las condiciones lo permiten.
2. Recomendamos que marque el número telefónico de servicio de la tienda de servicios autorizada de BYD para solicitar rescate.
3. Cuando las condiciones lo permiten, se puede realizar inspección simple independientemente; verifique si el borde de la bandeja de batería se ha agrietado, si hay derrame evidente de líquido.
 - Los componentes de alta tensión dañados no siempre son reconocibles, no agarre los componentes dañados ni los toque con joyas u otros objetos metálicos.
 - Cuando el cuerpo humano contacte con el líquido fugado por descuido, debe enjuagar la parte afectada con una gran cantidad de agua durante 10-15min inmediatamente, si tiene sensación de dolor, puede recubrir la parte afectada con la crema de gluconato de calcio de 2.5%, o remojar la parte afectada con la solución de gluconato de calcio de 2 a 2.5% para aliviar el dolor. Si el síntoma no se mejora o aparece síntoma indispuesto, acuda al médico inmediatamente.
 - No trabaje en los cables de alta tensión de color naranja ni en otros componentes de alta tensión, solo las estaciones de servicio autorizadas para trabajar en sistemas de alta tensión están autorizadas a trabajar en sistemas de alta tensión.
 - Nunca dañe, altere, retire, desmonte o separe los cables de alta tensión naranja de la red de alta tensión.

- Informe siempre a los bomberos y al personal de rescate que el vehículo está equipado con un paquete de baterías de alta tensión.

Advertencia

- No contacte con el líquido fugado, manténgase alejado del vehículo o la batería de energía con fuga.
- El líquido fugado no debe desecharse casualmente en el agua, el suelo, etc.
- El sistema del presente vehículo utiliza la electricidad CC de alto voltaje. Antes y después del arranque del vehículo y durante el apagado del vehículo, el sistema generará una gran cantidad de calor, tenga cuenta de alto voltaje y alta temperatura.
- No desmonte, mueva ni modifique los componentes de batería de alto voltaje y el cable de conexión, es que el conector puede causar la quemadura grave o la descarga eléctrica, y es posible que cause la lesión o muerte personal. El cable de conexión naranja es arnés de alto voltaje. No se permite que los usuarios reparen el sistema de alto voltaje del vehículo por sí mismos. En caso de alguna necesidad de reparación, se recomienda recurrir a una tienda de servicios autorizada por BYD Auto.
- Para personas con dispositivos médicos, la llave de control remoto del vehículo eléctrico, los componentes de alto voltaje del vehículo eléctrico pueden causar influencia o daño a ellos.

Si el vehículo necesita ser remolcado

Si el vehículo necesita ser remolcado, le recomendamos ponerse en contacto con la tienda de servicios autorizada por BYD Auto o el departamento de servicios de remolque profesional, o pedir ayuda a una organización a la que usted se ha unido que brinde servicios de asistencia en carretera.

Advertencia

- No deje que otro vehículo remolque su vehículo con la cuerda o la cadena de hierro solamente.

Método recomendado para remolcar el vehículo:

- Dispositivo de cama plana
 - Cuando se necesita remolcar el vehículo por falla, el remolque de cama plana es el modo óptimo. Es que aterrizaje de una sola rueda delantera del vehículo dañará los componentes de alto voltaje.



Gancho de tracción

La posición de instalación del gancho de remolque del vehículo se muestra en la figura.

1. Utilice un destornillador plano para apalancarlo.
2. Instale el gancho de remolque en el orificio de remolque.

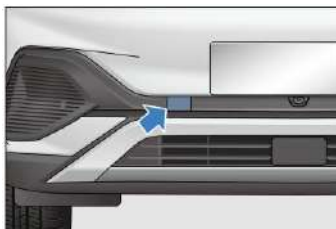

Consejos

- No se recomienda usar un gancho de remolque para transportar el vehículo; es mejor ponerse en contacto con el departamento profesional de servicios de remolque o la organización que proporciona servicios de ayuda en carretera a que usted se ha unido.
- Solo utilice el gancho de tracción adjunto en el vehículo, de lo contrario, el vehículo se dañará.

En caso de la fuga de los neumáticos

- Se debe reducir la velocidad lentamente y seguir conduciendo en línea recta. Conduzca el vehículo fuera de la carretera a un lugar seguro lejos del tráfico pesado.
- Estacione el vehículo en un terreno firme y nivelado, evitando detenerse en la bifurcación central de una autopista.
- Tire del pulsador de estacionamiento electrónico y presione el botón "P".
- Apague todo el vehículo, y encienda las luces de advertencia de emergencia.
- Todas las personas en el vehículo deben bajar e ir a un lugar seguro lejos del tráfico ocupado.
- Fije el vehículo para evitar el deslizamiento, debe colocar bloques por debajo del neumático en la dirección de línea diagonal del neumático con fuga de aire.



Atención

- No continúe conduciendo el vehículo con neumático desinflado, incluso por un recorrido corto, de lo contrario, el neumático se dañará a un nivel irreparable.

Herramientas en el vehículo

Las herramientas montadas en el vehículo se almacenan en la caja de herramientas debajo de la cubierta del maletero.

Las herramientas montadas en vehículos incluyen triángulos de advertencia, chalecos reflectantes, abrazaderas de extracción de la cubierta de la tuerca de la rueda, reparadores de neumáticos y ganchos de remolque;

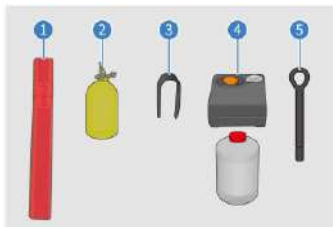

i Consejos

- Si se necesita detener el vehículo en emergencia por la falla, lleve la chaleco reflexivo equipado junto con el vehículo.

Colocar el letrero triangular de advertencia

i Consejos

- Cuando estaciona el vehículo en la carretera pública para reparar el vehículo, recuerde a colocar el triángulo de advertencia en el suelo con el lado rojo hacia la dirección de recorrido del vehículo, colóquelo en 100 a 200m detrás del vehículo con el fin de advertir a los vehículos detrás, evitando un peligro. Después de la reparación, recupere el triángulo de advertencia para el uso futuro.

El letrero triangular de advertencia se usa para advertir a los vehículos traseros, evitando que la velocidad de ellos sea demasiado rápida o que el freno no oportuno cause una colisión con este vehículo que está estacionando o reparando, lo que es peligroso. Los triángulos de advertencia se utilizan para advertir a los vehículos de atrás a fin de evitar el peligro de colisión con los vehículos estacionados o reparados por delante debido a la demasiado alta velocidad de circulación de los vehículos de atrás o al frenado no realizado a tiempo.

Forma de uso del letrero triangular advertencia:

1. Quite el triángulo de advertencia desde la caja de embalaje.
2. Ensamble el triángulo de advertencia para formar un triángulo cerrado.
3. Libere el soporte del triángulo de advertencia, y su estado de funcionamiento se muestra en la figura.



Sellador de neumático*

- El líquido reparador de neumático puede usarse para sellar las incisiones pequeñas, especialmente las incisiones en el patrón de la banda de rodadura. El uso del líquido reparador de neumático solo es una solución en emergencia, lo que le permite conducir el vehículo al centro de reparación más cercano. Aunque no haya fuga de aire en el neumático, solo debe conducirlo a corta distancia en caso de emergencia.

⚠ Advertencia	
<ul style="list-style-type: none"> ■ El reparador de neumáticos se utiliza para reparar los orificios de 6 mm de diámetro como máximo en la banda de rodadura. Si el diámetro del orificio es superior a 6 mm o el orificio está en otra posición del neumático, no utilice este producto, llame al servicio de asistencia en carretera. ■ El sellador de neumáticos es altamente inflamable y nocivo para la salud. Se prohíben las llamas abiertas y fumar durante su uso; mientras tanto, debe evitar el contacto con la piel, los ojos y la ropa; colocarlo en lugares no accesibles para niños, y no respirar el vapor de lo mismo. 	<p>Si está expuesto al sellador de neumático</p> <ul style="list-style-type: none"> ■ Si el líquido de reparación de neumático entra en contacto con la piel o ha entrado en los ojos, enjuague las partes del cuerpo afectadas inmediatamente con una gran cantidad de agua limpia.

 **Advertencia (Continuación)**

- Cámbiese inmediatamente la ropa contaminada
 - En caso de alergia, acuda al médico inmediatamente.
 - En caso de ingestión del sellador de neumáticos, enjuague bien la boca y beba mucha agua inmediatamente. No induzca el vómito y acuda a atención médica de inmediato.
-
- Para obtener información detallada sobre el uso del sellador de neumáticos, favor consulte el manual de instrucciones del sellador de neumáticos autoinflable o escanee el código QR en el manual de instrucciones del sellador de neumáticos autoinflable para ver el video de funcionamiento.

 **Consejos**

- El uso del sellador para neumáticos dañados solo es un método de reparación usado en emergencia, por favor, vaya a un centro de reparación profesional lo antes posible para reemplazar el neumático. Recomendamos que se ponga en contacto con la tienda de servicios autorizada por BYD Auto, e informe al técnico de reparación que el neumático contiene sellador.
- Evite la aceleración brusca y los giros a alta velocidad durante la conducción en este momento.
- Observe el límite de velocidad máxima de 80km/h. No continúe conduciendo el vehículo en caso de vibración fuerte, inestabilidad de desempeño de conducción o existencia de ruido del vehículo presentes en la conducción.
- Cuando el sellador está a punto de caducar (para la fecha concreto, consulte la etiqueta en el envase del sellador), por favor, reemplácelo con un nuevo sellador.
- Después de usar el reparador de neumáticos para completar la reparación, se recomienda comprar nuevo sellador en la tienda de servicios autorizada por BYD Auto.

Uso de neumático de repuesto

Cómo sustituir el neumático con el neumático de repuesto

El neumático de repuesto se almacena en el maletero.

- Quitar el neumático de repuesto:

1. Afloje el perno con la ranura en el extremo de cola de la empuñadura de la llave de la rueda y retírelo, luego retire el neumático de repuesto del vehículo.

- Para guardar el neumático de repuesto, coloque la rueda en su posición con su lado externo hacia abajo. Luego, fije el neumático en la secuencia contraria a los pasos de retirarlo, para evitar que el neumático vuele hacia adelante en caso de colisión o frenado en emergencia.



Bloqueo de ruedas:

2. Cuando levante el vehículo con el gato, coloque bloques debajo del neumático en la dirección diagonal del neumático desinflado para evitar que el vehículo se deslice;

- Al poner tapón para las ruedas, coloque los calzos de las ruedas delante de las ruedas delanteras o detrás de las ruedas traseras.



Destornillar la tuerca de rueda:

3. Destornille todas las tuercas de rueda del neumático desinflado.

- Antes de elevar el vehículo, desenrosque las cuerdas de la rueda primero.
- En primer lugar, retire la tapa decorativa de protección de tuercas de la rueda del neumático desinflado con el clip de desmontaje de tapa decorativa.
- Gire las tuercas de rueda en sentido antihorario para soltarlas.
- Sujete el extremo de la llave empuñadura de la llave y tire de ella hacia arriba, teniendo cuidado de que la llave no se salga de la tuerca.
- No desmonte las tuercas -- solo desenróquelas por 1,5 vueltas.



Advertencia

- No use aceite o lubricante en los pernos o tuercas. De lo contrario, la tuerca se aflojará y hará que la rueda se caiga, causando un accidente grave.

Posicionamiento del gato:

4. Disponga el gato en el punto de inicio correcto de levantar como se muestra en la figura.

- Compruebe que el gato se coloque sobre el suelo plano y sólido.



Advertencia

Al elevar el vehículo, observe los reglamentos siguientes para reducir la posibilidad de lesión personal.

- No coloque ninguna parte de su cuerpo debajo del vehículo que está levantado por el gato. De lo contrario, se puede causar la lesión grave.
- Cuando el vehículo está soportado con el gato, no encienda la alimentación del vehículo completo.
- Estacione el vehículo en un suelo plano y sólido, active el mecanismo de estacionamiento y coloque la palanca de cambios en la posición N. En caso necesario, coloque bloques por debajo del neumático en la dirección de línea diagonal del neumático reemplazado.
- Asegúrese de que el gato esté configurado en el punto de izado correcto. El uso de posición incorrecta de gato para elevar el vehículo causará el daño del vehículo o que el vehículo se caiga del gato provocando lesión personal.

Izar el vehículo:

5. Después de comprobar que no hay nadie dentro del vehículo, eleve el vehículo a una altura, momento en el que se pueda instalar el neumático de repuesto.



- Para instalar el neumático de repuesto, se requiere una distancia al suelo mayor que la del quitado del neumático de fuga de aire.
- Al elevar el vehículo, inserte la manivela del gato en el gato (acoplamiento flojo), luego gírela en sentido horario.
- Cuando el gato toca el vehículo y comienza a levantarse, verifique de nuevo si el gato está en la posición correcta.

Advertencia

- Cuando el vehículo solo está soportado por el gato, el personal no debe entrar en la parte por debajo del vehículo.

Reemplazar las ruedas:

6. Desmonte las tuercas de la rueda, reemplace el neumático.

- Coloque el neumático desinflado sustituido en un lado.
- Haga rodar el neumático de repuesto a la posición de montaje y alinee los pernos con los orificios de la rueda. Luego eleve la rueda hasta que el perno más superior cruce por el agujero roscado.
- Gire el neumático y empújelo hacia atrás hasta que otros pernos crucen por los agujeros roscados.
- Antes de montar la rueda, tiene que quitar toda sustancia corrosiva en la superficie mediante un cepillo de alambre de acero u otras cosas.
- Al instalar la rueda, si no puede asegurar un buen contacto entre la superficie metálica de la superficie de instalación y la superficie metálica, se causará la flojedad de las tuercas de la rueda, lo que provocará el desprendimiento de la rueda en la conducción.

Reinstalar las tuercas de rueda:

7. Reinstalación de todas las tuercas de las ruedas.

- Para volver a instalar las tuercas de la rueda (con el extremo de la cuña hacia adentro), primero apriete a mano las tuercas de la rueda tan fuerte como sea posible, luego empuje hacia atrás la rueda para ver si puede apretarlas un poco más.

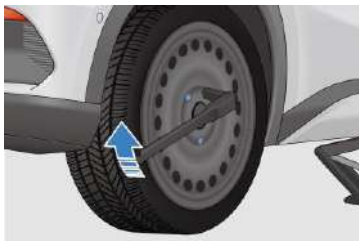

⚠ Advertencia

- No use aceite o lubricante en los pernos o tuercas, de lo contrario, se puede causar apriete demasiado de la tuerca o dañar el perno. La tuerca se aflojará y hará que la rueda se caiga, causando un accidente grave.
- Si se aplica aceite o lubricante al perno o a la tuerca, se debe limpiarlo.

Bajar el vehículo:

8. Descienda el vehículo completamente y apriete las tuercas de la rueda.

- Gire el mango de gato a la dirección antihoraria para bajar el vehículo.
- Solo apriete las tuercas con la llave de tuercas de la rueda. No utilice ninguna otra herramienta o ninguna herramienta con palanca distinta a las manos, por ejemplo, martillo, tubo o pie.



- Asegúrese de que la llave esté apretada en la tuerca.
- Apriete las tuercas en el orden indicado, un poco cada vez. Repita este proceso hasta que todas las tuercas estén apretadas.

8-1 Informaciones de datos.....278

Parámetros de vehículo 278

Identificación del vehículo 282

8-2 Información de notificación 284

Etiqueta de advertencia..... 284

Ventana de microondas 286

Parámetros de vehículo

Parámetros del vehículo

Parámetros de tamaño del vehículo:

Longitud total (mm)	4455
Ancho total (mm) (excluidos los espejos retrovisores exteriores)	1875
Altura total (mm)	1615
Distancia de eje (mm)	2720
Distancia de ruedas delanteras (mm)	1575
Distancia de ruedas traseras (mm)	1580
Suspensión delantera (mm)	888
Suspensión trasera (mm)	847
Ángulo de aproximación (°)	19
Ángulo de salida (°)	24

Parámetros de calidad del vehículo:

Modelo del producto	SC2EQ-1	SC2EQ-2
Peso en vacío (kg)	1640	1700
Peso total máximo permisible(kg)	2050	2110
Nivel máximo admisible para la carga del eje delantero de masa (kg)	1025	1025
Nivel máximo admisible para la carga del eje trasero de masa total(kg)	1025	1085
Cantidad de ocupantes(persona)	5	5

Parámetros del motor de accionamiento

Modelo del motor de accionamiento	TZ200XSQ
Tipo del motor de accionamiento	Motor síncrono de imanes permanentes
Modelo de accionamiento	4x2 Accionamiento delantero
Potencia/velocidad de rotación/momento de rotación nominal del motor de accionamiento (kW/rpm/N·m)	65/4433/140
Potencia/velocidad de rotación/momento de rotación pico del motor de accionamiento (kW/rpm/N·m)	150/4620/310

Parámetros del rendimiento de potencia:

Velocidad máxima de diseño (km/h)	160
Pendiente máxima (%)	30

Parámetros económicos del vehículo completo:

	SC2EQ-1	SC2EQ-2
Consumo de electricidad por 100 km en condición operativa integral (kW • h/100 km)	≤14,8	≤14,9
Kilometraje de conducción en condiciones de trabajo generales (km)	410	480

 Atención	
■	El consumo de energía eléctrica real se relaciona con los factores como la condición del vehículo, las condiciones de carretera y los hábitos de conducción.

Parámetros de ruedas y neumáticos:

Especificación de rueda	215/55R18; 215/60R17
Presión de neumático (KPa)	250
Requisito de equilibrio dinámico de rueda (g)	≤10

Parámetro de alineación de ruedas (con el peso en orden de marcha):

Ángulo de caída de la rueda delantera (°)	-0,9±0,75
Convergencia total de la rueda delantera (°)	0,116±0,16
Ángulo de inclinación interior de pasador principal (°)	11,47±0,75
Ángulo de caster de king pin (°)	3,23±0,75
Ángulo camber de rueda trasera (°)	-1,07±0,5
Convergencia total de la rueda trasera (mm)	0,17±0,2

Parámetros técnicos del sistema de frenado:

Carrera libre del pedal de freno (mm)	≤5
Rango razonable de espesor del disco de freno delantero (mm)	24~26
Rango razonable de espesor del disco de freno trasero (mm)	10~12
Rango razonable de espesor del material de la placa de fricción delantera (mm)	2~8
Rango razonable de espesor del material de la placa de fricción trasera (mm)	2~6,5

Parámetros de la batería motriz:

Tipo de batería motriz	Batería de fosfato de hierro y litio
Capacidad nominal de la batería de potencia(AH)	150

Parámetro del aceite:

Ítem de mantenimiento	Modelo
Modelo de aceite para engranajes de la transmisión	Castrol BOT384 (recomendado), Castrol ON D2
Cantidad de relleno del aceite para engranajes de la transmisión (ML)	600±50
Modelo de refrigerante del motor	Refrigerante de ácido orgánico de etilenglicol -25/-40
Cantidad de llenado de refrigerante del motor (L)	3,9±0,1L
Modelo de líquido de freno	DOT4 o HZY6
Cantidad de llenado del líquido de freno (ML)	1050±50

Parámetros del asiento (al medir la profundidad del cojín del asiento):

Ángulo del respaldo ajustado del asiento delantero	23°
Posiciones de asientos delanteros y traseros establecidas por los asientos delanteros	Posición de diseño hacia adelante 200 mm, hacia atrás 60 mm, con ángulo de inclinación del riel deslizante 4,5 °
Estado de uso normal del respaldo del asiento delantero	El respaldo puede estar 22,5 ° hacia adelante y 52,5 ° hacia atrás en la posición de diseño
Ángulo del respaldo ajustado del asiento trasero	27°
Posiciones de asientos delanteros y traseros establecidas por los asientos traseros	Estado de diseño, no ajustable (se coloca después de desbloquear)
Estado de uso normal del respaldo del asiento trasero	27°

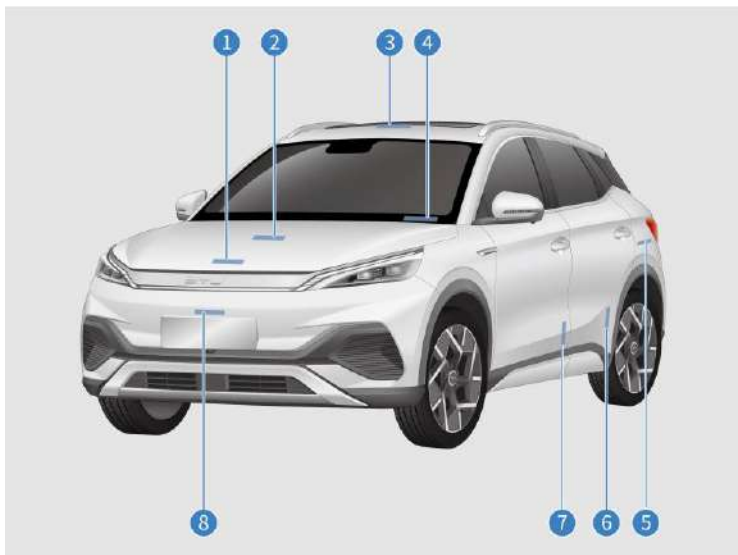
Identificación del vehículo**Número de identificación del vehículo (código VIN)**

- ① Pegado en la caja de transmisión;
- ② Pegado en la chapa metálica interna del capó delantero;
- ③ Pegado en la parte inferior derecha de la chapa de la puerta del maletero;
- ④ Pegado en la ranura del código VIN de la cubierta superior de la viga inferior del parabrisas delantero;
- ⑤ Pegado en la superficie de chapa de la bolsa de la rueda trasera izquierda;
- ⑥ Pegado en la superficie de chapa metálica de umbral de la puerta trasera izquierda;
- ⑦ Pegado en la chapa metálica de la esquina inferior izquierda de la puerta izquierda delantera;
- ⑧ Pegado en la superficie de chapa de la viga frontal anticolisión;

El código VIN está inscrito sobre la viga inferior del asiento delantero derecho.

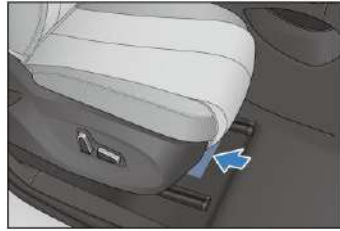

Nota: puede leer el código de identificación del vehículo (VIN) en la esquina superior derecha después de seleccionar el modelo de vehículo conectándose al VDS del vehículo. Para obtener más información, consulte el manual de instrucciones del VDS.

Placa de identificación del vehículo completo

Está pegado en la superficie de chapa por debajo del pilar derecho B, y contiene las siguientes informaciones:

Nombre de la empresa, marca, país de fabricación, modelo del vehículo, número de pasajeros, año y mes de fabricación, modelo del motor de accionamiento, potencia máxima del motor de accionamiento, voltaje nominal del sistema de batería de potencia, capacidad nominal del sistema de batería de potencia, código de identificación del vehículo, calidad total máxima permitida.

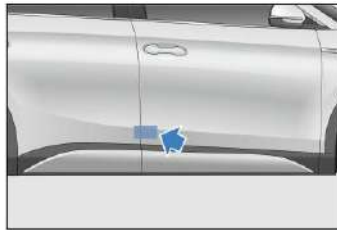

Modelo y código del motor de accionamiento

- ① El modelo y el número del motor de accionamiento se encuentran cerca del anillo de bloqueo directamente debajo del capó delantero.

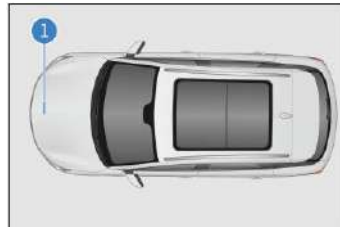

Etiqueta de advertencia

- ① Etiqueta del sistema de aire acondicionado y ventilador de refrigeración
- ② Etiqueta de ubicación de la batería

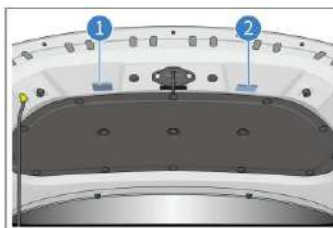

Las etiquetas de advertencia del airbag laterales están pegadas debajo de los anillos de bloqueo de las columnas B izquierda y derecha.



La etiqueta de advertencia del airbag está estampada en el parasol derecho.

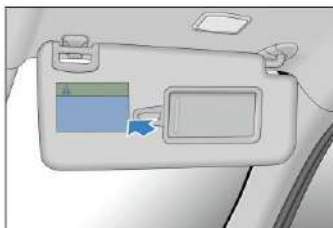

Advertencia

- NUNCA utilice un sistema de retención infantil orientado hacia atrás en un asiento protegido por una AIRBAG ACTIVA delante de él.
- Puede producirse la MUERTE o LESIONES GRAVES al NIÑO.

La etiqueta de presión de los neumáticos está pegada debajo de la columna B izquierda.



La etiqueta de la cerradura para niños está grabada en la superficie metálica de la puerta trasera izquierda/derecha.

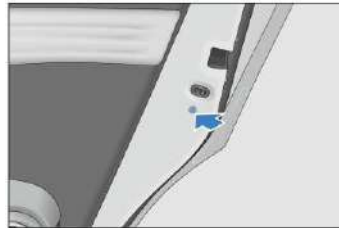

La etiqueta de advertencia de la pistola de carga está pegada en el panel interior de la tapa del puerto de carga.

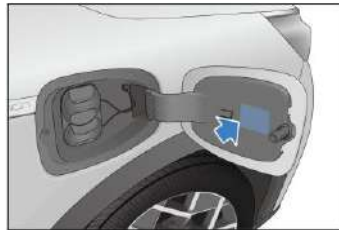

■ Señalización de alto voltaje

① Adherida en la cubierta de los fusibles situada encima del controlador del dominio de potencia del tren motriz, y en la cubierta de la tapa del extremo posterior del motor;

② Adherida en el cable de carga de CA en el compartimento frontal;

③ Adherida en el cable de distribución;

④ Adherida en la parte superior de la tapa de sellado frontal del paquete de baterías.

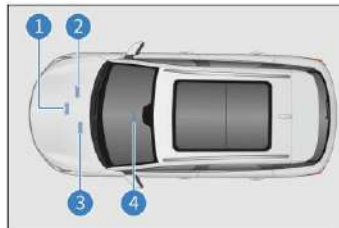

Ventana de microondas

La ventana de microondas se encuentra en la parte superior a la derecha del parabrisas delantero.



Atención

- Al pegar etiqueta electrónica, no la superponga con el marco del vidrio u otros objetos.

A	
Airbag de cortina lateral	25
Airbag lateral del asiento de la fila delantera.....	24
Airbags para conductor y pasajero delantero.....	23
Ajuste de asientos delanteros	73
Ajustes de retroalimentación de energía.....	122
Almacenamiento de vehículos..	244
Apagado de emergencia del sistema	262
APP de servicio en la nube para encender el aire acondicionado	217
Arranque del vehículo	141
Asientos traseros plegados	75
Auto-mantenimiento	240
B	
Batería	127
Batería motriz.....	123
Bloquear /Desbloquear puertas..	59
Bloqueo para niños	71
Bolsa de archivo	219
C	
Cadena anti-deslizante.....	139
Caja de almacenamiento.....	218
Caja de almacenamiento de la puerta	218
Caja de reposabrazos central...	218
Capó	245
Ciclo de mantenimiento y contenido de mantenimiento	226
Cómo ahorrar la energía y prolongar la vida útil del vehículo	132
Condiciones de activación del	
airbag.....	26
Conducción de un vehículo	142
Consejos de conducción	153
Consejos de mantenimiento de pintura.....	234
D	
Definición de función	208
Dispositivo de descarga*	117
Dispositivo de protección para niños	32
E	
En caso de la fuga de los neumáticos.....	267
En caso de que la batería de llave inteligente está agotada	262
Espejo retrovisor exterior eléctrico	199
Espejo retrovisor interior.....	198
Estacionamiento automático.....	151
Estacionamiento electrónico.....	147
Etiqueta de advertencia.....	284
F	
Fuente de alimentación de reserva de 12V	221
Función de control del bloqueo eléctrico en el puerto de carga .	120
Fusible	255
G	
Grabadora de viaje*	201
Grupo de interruptor de modo	94
Grupo de interruptores de asistencia a la conducción.....	93
I	
Identificación del vehículo	282
Instrucciones de carga	103

Interfaz de operación del aire acondicionado..... 206

Interruptor de cambio de kilometraje 93

Interruptor de combinación de la puerta delantera izquierda..... 89

Interruptor de control de la ventanilla en el lado del pasajero 94

Interruptor de la luz de advertencia de emergencia 94

Interruptor de limpiaparabrisas... 86

Interruptor de luz..... 83

Interruptor de luz interior 99

Interruptor de techo solar 96

Introducción a la llave 56

Introducción de airbag..... 22

L

Limpiador 248

Limpiaparabrisas..... 200

Limpieza de vehículos..... 235

Limpieza interna..... 237

Luz indicadora de instrumentos.. 43

M

Mango de seguridad 220

Mantenimiento de quemacocos 243

Mantenimiento regular..... 233

Mecanismo de control de cambio de marchas 145

Método de carga 109

Monitoreo de presión de neumático 178

N

Neumático..... 250

Notas sobre asiento 72

P

Panel de control de multimedia PAD 223

Parámetros de vehículo..... 278

Parasol..... 220

Período de rodaje..... 130

Persiana de equipaje* 222

Plumillas de limpiaparabrisas ... 249

Portavasos 219

Precauciones sobre conducción segura 131

Prevención de incendios 137

Protección contra la corrosión del vehículo..... 233

Puerto de USB 221

R

Recomendaciones sobre usos . 131

Remolque y arrastre..... 130

Reposacabezas 75

Rescate de incendios del vehículo 263

Rescate en caso de la fuga de la batería..... 264

Resumen de cinturones de seguridad 16

S

Salida de aire 213

Si el vehículo necesita ser remolcado 265

Sistema antirrobo 37

Sistema de aire acondicionado. 248

Sistema de alerta de desviación de carril* 170

Sistema de asistencia de estacionamiento 184

Sistema de control de cruceo de velocidad constante* 156

Sistema de control de cruceo inteligente*	172
Sistema de cruceo adaptativo*	157
Sistema de entrada y arranque inteligente	68
Sistema de frenado de emergencia predictivo*	164
Sistema de identificación de señales de tráfico*	168
Sistema de monitoreo de punto ciego*	174
Sistema de purificación	215
Sistema de refrigeración	246
Sistema de registro de datos de eventos del vehículo	39
Sistema de seguridad de conducción	189
Sistema de visión panorámica*	182

Sistemas de frenado	247
Sonido de tono de aviso de baja velocidad (AVAS)	196

T

Transporte de maletas	134
-----------------------------	-----

U

Uso de neumático de repuesto	271
Uso del cinturón de seguridad	17

V

Vadeo del vehículo	136
Ventana de microondas	286
Vista del grupo de instrumentos	42
Vista del panel de aire acondicionado	206
Visualización de rango de cruceo	122
Volante	77

Abreviación			
Abreviación	Nombre	Abreviación	Nombre
ECU	Unidad de control electrónico	ISOFIX	Sistema de fijación del asiento de seguridad para niños
EDR	Sistema de registro de datos de eventos del vehículo	ABS	Sistema de freno antibloqueo
AUTO	Automático	ACC	Sistema de cruceo adaptativo
USB	Bus serie universal	ECO	Modo económico
NORMAL	Modo ordinario	SPORT	Modo deportivo
SOC	Energía residual de la batería de energía	AVH	Estacionamiento automático
EPB	Estacionamiento electrónico	PCW	Sistema predictivo de advertencia de colisión
AEB	Sistema de frenado de emergencia automático	BSD	Sistema de monitoreo de punto ciego
RCTA	Advertencia de cruce trasero	DOW	Advertencia de apertura de puerta
TPMS	Sistema de monitoreo de presión de neumáticos	ESC	Sistema electrónico para la estabilidad de carrocería
VDC	Sistema de control dinámico de carrocería	TCS	Sistema de control de fuerza de tracción
HHC	Sistema de asistencia de arranque en pendiente	HBA	Sistema de asistencia de frenado hidráulico
CDP	Sistema de control de desaceleración	HDC	Sistema de descenso en pendientes pronunciadas
PM2.5	Sistema de purificación	MAX	Valor máximo
MIN	Valor mínimo	VIN	Número de identificación del vehículo